

עיריית רעננה

מכרז פומבי מס' 21/19

מכרז לאספקה והתקנת שילוט ותמרור לעיריית רעננה

עיריית רעננה מזמינה בזאת הצעות בדבר אספקת שילוט ותמרור לעיריית רעננה.

את תנאי המכרז והמסמכים הנלווים אליו, לרבות נוסח ההסכם עליו יידרש הזוכה במכרז לחתום, ניתן לרכוש תמורת תשלום של 1,000 ₪ (התשלום לא יוחזר), במשרדי הלשכה המשפטית נכסים והתקשרויות בעיריית רעננה, רח' אחוזה 103 רעננה, בימים א'- ה' בשעות העבודה.

ניתן לעיין במסמכי המכרז קודם לרכישתם ללא תשלום, במשרדי הלשכה המשפטית נכסים והתקשרויות בעירייה.

על מגיש הצעה לצרף למכרז ערבות בנקאית בלתי מותנית לטובת העירייה (המחאות פרטיות, שטרות וכיו"ב לא יתקבלו), על סך 10,000 ₪, שתעמוד בתוקפה עד ליום 6.1.2020.

בתאריך 24.9.19 בשעה 13:00 ייערך מפגש ספקים ברח' היצירה 14, אזה"ת רעננה. נוכחות במפגש הספקים לכל אורכו מהווה תנאי להגשת הצעה למכרז.

את ההצעות ואת כל מסמכי המכרז כשהם חתומים ע"י המציע ב-2 עותקים, יש להכניס למעטפה סגורה, כשעליה מצוין - מכרז פומבי 21/2019 ולמסרם ביד בעירייה - מחלקת נכסים והתקשרויות, רח' אחוזה 103 רעננה, לא יאוחר מיום 7.10.19 שעה 15:00 בצהריים.

מציע שלא ימלא אחר תנאי המכרז, לא תובא הצעתו לדיון כלל בוועדת המכרזים.

אין העירייה מתחייבת לקבל את ההצעה הזולה ביותר או כל הצעה שהיא.

העירייה שומרת לעצמה את הזכות לפצל את אספקת והתקנת שילוט ותמרור נשוא מכרז זה על פי שקול דעתה הבלעדי, כדלקמן:

העירייה תבחר ספק אחד לכל פרק והכל על פי שיקול דעתה של העירייה.

אין חובה להגיש הצעה לכל הפרקים, ניתן להגיש הצעה לפרק אחד או יותר, אך חובה למלא פרק שלם ולא חלק ממנו.

חיים ברוידא
ראש העיר

מכרז פומבי מס' 21/19

מכרז פומבי לאספקה והתקנת שילוט ותמרור לעיריית רעננה

תכולת חוברת המכרז

עמוד	נספח / מסמך
2	מסמך א' הוראות כלליות ותנאים להשתתפות במכרז
14	נספח אי' 1 מידע בדבר ניסיון קודם של המציע - המלצות
16	נספח אי' 2 תצהיר חוקי עבודה
18	נספח אי' 3 תצהיר העסקת עובדים זרים
20	נספח אי' 4 תצהיר הוראות החוק למניעת העסקת של עברייני מין
22	נספח אי' 5 תצהיר בדבר אי תיאום מכרז
24	נספח אי' 6 דוגמא לנוסח ערבות למכרז (ערבות השתתפות)
25	נספח אי' 7 הצהרת המציע
27	נספח אי' 8 פרטי המציע
28	מסמך ב' הסכם
38	נספח ב' ביטוח
41	נספח ב' 1 אישור עריכת ביטוח
43	מסמך ג' דרישות בטיחות
50	מסמך ד' כתב כמויות
63	נספח ד' 1 עמוד לשלט סמטה
64	נספח ד' 2 עמוד לשלט רחוב
65	נספח ד' 3 מסגרת לשלט רחוב
66	נספח ד' 4 עמוד לתמרור "3,3 מ' + עמוד לתמרור "3,3.5 מ'
67	מסמך ה' הצעת המציע

עיריית רעננה

מכרז פומבי מס' 21/2019

מכרז פומבי לאספקת והתקנת שילוט ותמרור לעיריית רעננה

הוראות למשתתפים במכרז

1. נשוא המכרז

נשוא המכרז הינו **אספקת והתקנת שילוט ותמרור** לעיריית רעננה. עיריית רעננה להלן – ("העירייה") מבקשת בזה הצעות מחיר לאספקת והתקנת שילוט ותמרור לפי המכרז הנדון.

מהות המכרז: מכרז זה הינו מכרז פומבי, אשר נועד לבחירת ספקים אשר העירייה תוכל להתקשר עמם, מעת לעת, עפ"י הזמנת עבודה בכתב חתומה ע"י מורשי חתימה של העירייה, **לאספקת והתקנת שילוט ותמרור** הציוד אשר יסופק יעמוד בכל התקנים והדרישות ובכל הדרישות המופיעות במסמכי העירייה.

1.1. להלן לוח הזמנים לעריכת המכרז:

מועד	פעילות
7.10.19 בשעה 15:00	מועד אחרון להגשת הצעות

העירייה רשאית לערוך שינויים והתאמות במועדים השונים שנקבעו במכרז או על פיו, ובכלל זה המועד למתן הבהרות וכן לדחות את המועד האחרון להגשת ההצעות, כל עוד לא חלף מועד זה. הודעה בדבר דחייה כאמור תימסר למשתתפים במכרז בהתאם לפרטים שמסרו בעת רכישת מסמכי המכרז וכן באמצעי בו פורסם המכרז.

לצורך הערכה כללית בלבד ומבלי שיהיה בכך כדי לחייב את העירייה בכל אופן שהוא, יצוין בזאת כי ההיקף הכספי המשוער של כלל הרכישות נשוא המכרז עומד

על ממוצע שנתי בהתאם למפורט מטה, אולם העירייה רשאית להוציא לפועל במסגרת המכרז כל חלק מהיקף זה או יותר, וזאת על פי הזמנת עבודה חתומה. אי הכללת כל הפריטים המצוינים בכתב הכמויות ו/או הגדלת היקף העבודה מההיקף המשוער בסעיף זה מוקנים לשיקול דעתה הבלעדי של העירייה וכל המשתתפים במכרז כולל הזוכים במכרז מוותרים מראש על כל טענה כלפי העירייה בעניין זה.

היקף מחזור שנתי (כולל מע"מ) משוער לכל פרק :

פרק א': ציוד תשתיות 250,000 ₪ כולל מע"מ

פרק ב': שילוט כללי 100,000 ₪ כולל מע"מ

פרק ג': שילוט מודולרי 50,000 ₪ כולל מע"מ

ממוצע שנתי לכל הפרקים יחד : 400,000 ₪ כולל מע"מ

העירייה רשאית להוציא לפועל במסגרת המכרז כל חלק מהיקף זה או יותר, וזאת על פי הזמנת עבודה חתומה. אי הכללת כל הפריטים המצוינים בכתב הכמויות ו/או הגדלת היקף העבודה מההיקף המשוער בסעיף זה מוקנים לשיקול דעתה הבלעדי של העירייה וכל המשתתפים במכרז כולל הזוכים במכרז מוותרים מראש על כל טענה כלפי העירייה בעניין זה.

2. מסמכי המכרז

המסמכים המפורטים מטה יקראו להלן, יחד ולחוד "מסמכי המכרז":

2.1 הוראות למשתתפים במכרז - מסמך א'.

2.3 הסכם - מסמך ב'.

2.5 דרישות בטיחות - מסמך ג'.

2.4 כתב כמויות - מסמך ד'.

2.2 הצעת המציע - מסמך ה'.

3. הגשת ההצעות

3.1 כל מציע ימלא במלואו את מסמך ה' (הצעת המציע) בשני עותקים, ויחזירו בשני עותקים כשהם חתומים על ידו בשולי כל דף בחותמת וחתימה. כמו כן, יצורפו שני עותקים של כל מסמכי המכרז אשר יוכנסו חתומים בידי המציע בשולי כל דף ודף למעטפה המצורפת למכרז זה. על המציע למלא כל פרק בנפרד או את כל הפרקים יחד, הכל בהתאם ליכולתו של המציע לספק את הנדרש בהתאם לכל תנאי המכרז ונספחיו.

היה המשתתף:

יחיד - יחתום תוך ציון שמו המלא וכתובתו ויצרף את חותמתו.

שותפות - יחתמו מספר השותפים המינימלי הדרוש כדי לחייב את השותפות, תוך ציון שמם המלא, וכתובתם ויצרפו חותמת השותפות.

חברה רשומה או אגודה שיתופית (להלן "תאגיד") - יחתמו מספר המנהלים המינימאלי הדרוש כדי לחייב את התאגיד תוך ציון שמם המלא, וכתובת התאגיד ויצרפו חותמת התאגיד. כמו כן, תצורף הוכחה על זכות החתימה בשם התאגיד והוכחה על רישום התאגיד.

שותפות של תאגידים ו/או קבלנים יחידים ו/או גוף שנוצר במיוחד לשם ביצוע העבודה הנדונה - יחתמו בשם כל אחד מהשותפים המורשים ובשם השותפות, נציגיה המוסמכים בצירוף הוכחות מתאימות על קיום השותפות הנ"ל כחוק, על מידת האחראיות של שותף לגבי ההצעה המוגשת ועל זכות החתימה של נציגי השותפות.

במידה והמציע הנו תאגיד או שותפות, העתק מתעודת רישום התאגיד/שותפות, או לחילופין, אישור מאת רו"ח/עו"ד על אופן רישומו של המציע וכן מועד הרישום.

3.2 אסור למציע למחוק ו/או לתקן ו/או לשנות ו/או להוסיף פרט כלשהו במסמכים שיועברו אליו או תנאי כלשהו מתנאי המכרז. העירייה רשאית לראות בכל שינוי, מחיקה או תיקון כאמור, משום הסתייגות המציע מתנאי המכרז ולפסול את הצעתו.

3.3 כל מציע יצרף להצעתו ערבות בנקאית כמפורט בסעיף 4 להלן.

3.4 רשימת הפריטים מחולקת לפרקים כולל מפרטים ומחירי מקסימום.

פרק 1 – ציוד תשתיות (תמרורים, עמודים ומערכות חיבור)

פרק 2 – שילוט כללי

פרק 3 – שילוט מודולרי

המציעים רשאים להגיש הצעה לכל אחד מהפרקים ו/או לכולם. אין חובה להגיש הצעה לכל הפרקים. על המציע לציין אחוז הנחה לכל פריט בפרק אליו הגיש המציע הצעתו. יש

להגיש אחוז הנחה בלבד, הצעה אשר תוגש ללא אחוז הנחה ו/או עם דרישת תוספת על המחירים הנקובים בפרקים, תיפסל. ההנחה תינתן באחוזים שלמים בלבד. יש להגיש הצעה לכל פריט ופריט המופיע בפרק אליו הוגשה ההצעה. במידה ותחסר הצעה לאחד מהפריטים, תיפסל ההצעה.

המחירים שיתקבלו לאחר מתן ההנחה כפי שיוצעו ע"י המציע בטופס רשימת המוצרים והצעת המחיר, יהיו סופיים לצורך קביעת ספק זוכה במכרז ולא תשולם כל תוספת מכל מין וסוג שהוא.

המחירים שבכתב הכמויות, כוללים את כל המרכיבים והתוספות למיניהן לביצוע מתן השירות ו/או האספקה, קרי הוצאות ישירות ועקיפות על חשבון הספק.

3.5 אין חובה להגיש הצעה לכל אחד מהפרקים. ניתן להגיש הצעה לחלק מהפרקים. חובה למלא כל פרק במלואו אחרת תיפסל ההצעה.

העירייה תבחר ספק אחד, שונה, לכל פרק. לא תינתן אפשרות לזכות ביותר מפרק אחד.

3.6 כל שינוי/ תוספת שייעשו על ידי המציע במסמכי המכרז, או כל הסתייגות מהם בכל דרך ייחשבו כאילו לא בוצעו, או יגרמו לפסילת הצעתו. אין המציע רשאי להעתיק מסמכים אלה בכל צורה, או להשתמש בהם לכל מטרה אחרת.

כל מסמכי המכרז הם רכוש העירייה והם מושאלים למציע לצורך הכנת הצעתו. אין המציע רשאי להעתיק מסמכים אלה בכל צורה, או להשתמש בהם לכל מטרה אחרת.

3.7 העירייה שומרת לעצמה את הזכות לבטל את הליך המכרז מכל סיבה שהיא.

תנאי סף- 3.8

רשאים להשתתף במכרז מציעים העומדים **בעצמם** בכל תנאי הסף הבאים בעת הגשת ההצעות למכרז, ואשר השתתפו בסיוור קבלנים לכל אורכו ומצרפים אישורים ומסמכים כמפורט להלן:

3.8.1 **מציע המנהל ספרים כחוק ובעל רישיון בתוקף על פי חוק רישוי עסקים תשכ"ח-1968.**

כל מציע יצרף אישור רו"ח/פקיד שומה על ניהול ספרים, פנקסי חשבונות ורשומות לפי חוק עסקאות גופים ציבוריים (אכיפת וניהול חשבונות ותשלומי חובות מס), התשל"ו-1976, ורישומו של המציע כעוסק מורשה לצורכי מע"מ.

3.8.2 מציעים בעלי ניסיון במהלך שלוש שנים רצופות האחרונות הקודמות ליום הגשת ההצעות למכרז ב:
פרקים 1 ו-3 – באספקה
פרק 2-אספקה והתקנה

לפחות 3 רשויות מקומיות/ מועצות מקומיות/ משרדי ממשלה או גופים ממשלתיים, בהיקף מצטבר שנתי לפי המפורט:

פרק א': ציוד תשתיות 250,000 ₪ כולל מע"מ
פרק ב': שילוט כללי 100,000 ₪ כולל מע"מ
פרק ג': שילוט מודולרי 50,000 ₪ כולל מע"מ
ממוצע שנתי לכל הפרקים יחד: 400,000 ₪ כולל מע"מ

נבהיר כי על כל מציע להוכיח עמידה בתנאי הניסיון הנדרשים בסעיף זה רק בהתאם לנדרש לכל פרק לו הוא מגיש הצעה. במידה והמציע מגיש הצעה לכל הפרקים, עליו לעמוד בדרישת הניסיון הממוצעת לכל הפרקים יחד.

על כל מציע לצרף להצעתו אישורים והמלצות על ניסיון קודם.

על כל מציע לצרף אישורים מאת לפחות 3 רשויות מקומיות/ מועצות מקומיות/ משרדי ממשלה או גופים ממשלתיים עמן התקשר, בנוסח המצ"ב כנספח א למסמך הוראות למשתתפים זה.

3.8.3 על כל השילוט ותמרוך אשר יסופק על ידי המציע לעמוד בכל התנאים המפורטים במפרטים הטכניים ובשאר מסמכי המכרז.

המציע יצרף תצהיר חתום בפני עו"ד כי כל הציוד אשר יסופק על ידו במידה ויזכה במכרז יעמוד בכל התנאים המפורטים במפרטים הטכניים ומסמכי המכרז אותם הוא מציע במסגרת הצעתו למכרז.

3.8.4 במידה והמציע הינו תאגיד, יצורפו צילום של תעודת הרישום של התאגיד, מסמכי ההתאגדות, תדפיס מעודכן נכון למועד הגשת ההצעות למכרז של רישום החברה מרשם החברות, ככל שמדובר בחברה בע"מ, ואישור מעו"ד או רו"ח בדבר האנשים המוסמכים לחתום בשם התאגיד בחתימתם על מסמכי המכרז.

3.8.5 כל מציע יצרף תצהיר חתום על ידי המציע וכן חתום ומאומת ע"י עו"ד בנוסח המצ"ב למסמך זה כנספח א'2 לפיו המציע או כל בעל זיקה אליו לא הורשעו בפסק דין חלוט בעבירה לפי חוקי העבודה. אם המציע או מי מבעלי השליטה בו נקנסו על ידי מינהל ההסדרה והאכיפה במשרד התעשייה והמסחר ב- 2 קנסות או יותר, בגין העבירות המנויות בחוקי העבודה המפורטים בנספח א'2 למכרז זה בשלוש השנים האחרונות, תיפסל ההצעה על הסף. מובהר כי מספר קנסות בגין אותה עבירה ייספרו כקנסות שונים.

3.8.6 כל מציע יצרף תצהיר חתום על ידי המציע וכן חתום ומאומת ע"י עו"ד בנוסח המצ"ב **כנספח א'3** לפיו המציע או כל בעל זיקה אליו לא הורשעו בפסק דין חלוט בעבירה לפי חוק עובדים זרים בשנה שקדמה למועד ההתקשרות עם עיריית רעננה.

3.8.7 כל מציע יצרף תצהיר חתום על ידי המציע וכן חתום ומאומת ע"י עו"ד בנוסח המצ"ב **כנספח א'4** לפיו המציע או כל בעל זיקה אליו לא הורשעו לפי החוק למניעת העסקה בעבירות מין במוסדות מסוימים.

3.8.8 כל מציע יצרף תצהיר בדבר אי תיאום מכרז בנוסח המצ"ב **כנספח א'5** למסמך זה.

3.8.9 קבלה על שם המציע על רכישת מסמכי המכרז

3.9 העירייה רשאית שלא לדון בהצעה שלא יצורפו אליה המסמכים המפורטים בסעיף ו/או תהא רשאית לבקש השלמת מסמכים. ואולם, הצעה שלא תצורף לה ערבות למכרז כאמור סעיף 4 להלן, תיפסל על הסף.

4. ערבות בנקאית

4.1 המציע חייב לצרף להצעתו ערבות בנקאית חתומה, מקורית, אוטונומית, בלתי מותנית בנוסח מקובל בבנק מוכר בישראל (דוגמא של נוסח ערבות אשר נוסחה לא מחייב מצורפת **כנספח א'6**)
על הערבות לעמוד בכל התנאים המצטברים להלן:

1. הערבות תהא על סך מדויק של 10,000 ₪ לטובת העירייה.

2. הערבות תהא צמודה למדד לצרכן של חודש 8/2019 שפורסם בחודש שלאחריו

3. הערבות תעמוד בתוקפה עד ליום **7.1.2020**

4. הערבות תהא אינה מותנית וניתנת על פי תנאיה לגביה לא יאוחר מ- 10 ימים לאחר פניה חד - צדדית של ראש העירייה או נציג מטעמו.

למסמך זה מצורפת דוגמא לא מחייבת לנוסח הערבות **כנספח א'6**. המציעים רשאים להיעזר בנוסח לדוגמא אך לא מחויבים להיצמד לנוסח שלה.

חובה על המציעים להגיש ערבות בנקאית בנוסח מקובל של בנק מוכר בישראל העונה במדויק על כל הדרישות המפורטות בסעיף 4 זה (סעיף 4 למסמך ההוראות למשתתפים).

4.2 הערבות תוחזר למציעים שהצעתם לא נתקבלה, לאחר שייחתם חוזה עם הזוכה.

4.3 הצעה שלא תצורף אליה ערבות בנקאית העונה על כל הדרישות המפורטות לעיל במדויק - לא תידון כלל.

4.4 המציע יישא בכל ההוצאות והעלויות הכרוכים בקבלת הערבות.

5. ערבות להבטחת ביצוע תנאי ההסכם

במועד חתימת ההסכם, ימסור הזוכה לעירייה ערבויות בנקאית כמפורט בהסכם, להבטחת ביצוע ההתחייבויות נשוא ההסכם (להלן: "הערבות להסכם"). עם מסירת הערבות להסכם, תוחזר לזוכה הערבות שהומצאה לעירייה על פי הוראות סעיף 4 לעיל.

6. דרישת פרטים מהמציע

העירייה תהא רשאית לדרוש מהמציע פרטים בדבר אפשרויותיו הכספיות והמקצועיות כתנאי להתקשרותה עמו, והמציע יהא חייב לספק לעירייה את הפרטים.

על הזוכה להיות בעל יכולת כספית לעמוד בתנאי התשלום של העירייה שוטף + 45 יום.

7. הצהרות המציע

7.1 על המציע לצרף טופס הצהרת המציע (מסמך ב') חתום, כחלק בלתי נפרד ממסמכי החוזה.

7.2 הגשת הצעתו של המציע והשתתפותו במכרז, כמוה כהצעה ואשור שכל פרטי המכרז וההסכם ידועים ונהירים לו, וכי הוא מסוגל למלא אחר ההתחייבויות המפורטות במכרז ובהסכם. כל טענה בדבר טעות או אי הבנה בקשר לפרט כלשהו או לפרטים כלשהם מפרטי המכרז ו/או ההסכם לא תתקבל לאחר הגשת הצעת המציע.

7.3 אסור למציע למחוק ו/או לתקן ו/או לשנות את המסמכים שהועברו אליו, ו/או תנאי כלשהו מתנאי המכרז ו/או ההסכם.

7.4 העירייה רשאית לראות בכל שינוי, מחיקה או תקון כאמור משום הסתייגות המציע מתנאי המכרז ולפסול את הצעת המציע.

7.5 כל טענה בדבר טעות או אי הבנה בקשר לפרט כלשהו או לפרטים כלשהם מפרטי המכרז ו/או ההסכם ו/או המפרט, לא תתקבל לאחר הגשת הצעת המציע.

8. מסמכי המכרז - רכוש העירייה

מסמכי המכרז הינם רכוש של העירייה וקנינה הבלעדי, והם נמסרים למציעים למטרת הגשת הצעות לעירייה עפ"י מכרז זה ולא לשום מטרה אחרת.

מקבל מסמכי המכרז לא יעתיק אותם ולא ישתמש בהם אלא למטרת הגשת הצעתו, ויחזירם לעירייה לא יאוחר מאשר המועד האחרון להגשת ההצעות.

חובת הזוכה במכרז .9

9.1 זכה המציע במכרז (להלן-הזוכה) - יהא עליו לחתום על 2 עותקים של ההסכם (מסמך ג') על כל נספחיו, בכפוף למחיקות ו/או לתיקונים ו/או לשינויים שייעשו על ידי העירייה, ולהחזירם לעירייה כשהם חתומים, תוך 7 ימים מתאריך הודעת העירייה לזוכה בדבר זכייתו במכרז.

9.2 כן יהא על המציע להמציא לעירייה במעמד מסירת ההסכם ערבות בנקאית לביצוע ואישור על עריכת ביטוח- הכל כמפורט בהסכם- מסמך ג'.

9.3 לא ימלא הזוכה אחר התנאים האמורים בסעיפים קטנים 9.1 ו- 9.2 כולם או חלקם, תהא העירייה רשאית לבטל את זכייתו במכרז ולחלט את הערבות המצורפת להצעת המציע, כאמור בסעיף 5 לעיל. סכום הערבות ישמש פיצוי קבוע ומוסכם מראש, במידה והמציע לא יעמוד בהתחייבויות שנטל על עצמו.

9.4 אין באמור בסעיף קטן 9.3 לעיל כדי לפגוע בכל זכות או סעד שיעמדו לרשות העירייה כנגד הזוכה עקב הפרת ההתחייבויות שנטל על עצמו עם הגשת הצעתו למכרז.

10. החלטות העירייה

10.1 **העירייה תבחר ספק אחד, שונה, לכל פרק. לא תינתן אפשרות לזכות ביותר מפרק אחד.**

ככל שתוגשנה הצעות זהות, באפשרות העירייה לערוך הגרלה בין ההצעות הזולות הכשרות הזהות שהוגשו לכל פרק ו/או לפצל את העבודות בין ההצעות הכשרות הזולות הזהות והכל על פי שיקול דעתה הבלעדי של העירייה. –

אין העירייה מתחייבת לקבל את ההצעה הזולה ביותר או כל הצעה שהיא והיא תהיה רשאית להתחשב בין היתר, ביכולתו של המציע ובכשרו לתת את השירות הנדרש ברמה מעולה.

אין בפיצול ההתקשרות או בכמות המוזמנת כדי לשנות באופן כלשהו את המחיר הנקוב לפריט.

10.2 הזכייה במכרז והכרזת הזוכה יבוצעו באופן הבא:

לאחר פתיחת מעטפות ההצעות, בדיקת תנאי הסף ועמידת המציעים בהם, העירייה תחלק את ההצעות שהוגשו לפי פרקים.

10.3 מבלי לגרוע מהאמור לעיל ובנוסף :

10.3.1 אם בשעת בדיקת ההצעה התגלתה בה טעות חשבונית, תתוקן ההצעה ע"י העירייה בהתאם למחיר שניתן ליחידה.

10.4 תנאים לביצוע העבודה על ידי הספקים הזוכים :

10.4.1 הספק יספק את המוצרים לפי התיאור שיינתן לו על ידי המנהל או מי מטעמו על ההזמנות בכתב שיקבל מעת לעת מטעם העירייה, חתומות על ידי מורשי החתימה של העירייה, ועל פי המועדים שנקבעו לביצוע בהתאם למסמכי מכרז זה.

10.4.2 א הספק אינו רשאי להסב ו/או להמחות ו/או לשעבד ו/או להעביר את החוזה, או כל חלק ממנו, וכן אין הוא רשאי להעביר או למסור או לשעבד או להמחות לאחר כל זכות לפי חוזה.

ב. הספק אינו רשאי למסור לאחר את ביצועה של העבודה, כולה או מקצתה, ואולם העסקת עובדים, בין ששכרם משתלם לפי זמן העבודה ובין ששכרם משתלם לפי שיעור העבודה, אין בה, כשלעצמה, משום מסירת ביצועה של העבודה או חלק ממנה לאחר.

ג. המציעים מצהירים כי ידוע להם כי לא ניתן להעסיק קבלני משנה בביצוע העבודות נשוא מכרז זה, פרט למתקינים המועסקים על ידי הזוכה באופן שוטף. שימוש בצוות מתקינים לא תפטור את הזוכה ולא תגרע מאחריותו המלאה של הזוכה לבצוע העבודה, לתקינות המוצר ואיכותו לפי כל תנאי מכרז זה, כאילו נעשתה העבודה שבוצעה על ידי המתקינים, על ידי הזוכה עצמו.

10.4.3 הספק יקיים את דרישות הדין ויחזיק ברישיונות ככל שנדרשים על פי דין .

לו"ז אספקות

10.4.4 הספק מתחייב לבצע את האספקה בהתאם לטבלת לו"ז אספקות להלן.

קטגוריה	ימים עבודה לאספקה
ציוד תשתיות	7
שילוט כללי פרט לשילוט מואר.	7
שילוט מואר	14
שילוט מודולרי	5

למען הסר ספק,

א. מועד האספקה ייקבע ממועד קבלת הזמנה חתומה על ידי מורשי החתימה של העירייה.

ב. על איכות השירות והמוצרים שיסופקו להיות ברמה גבוהה, אשר תניח את דעתו של המנהל.

ג. בכל מקרה של חילוקי דעות באשר לטיב מוצרים או לעדיפות באספקה, ההכרעה תהיה בידי המנהל על ההזמנה מטעם העירייה.

10.4.5 הספק מתחייב לבצע את ההרכבה ברמה מקצועית טובה, ולנהוג בהתאם להנחיות.

10.5 אם הספק לא עמד במועדי האספקה וההרכבה מסיבות שנגרמו על ידי העירייה או על ידי כוח עליון, ייקבע לוח זמנים חדש בתיאום עם העירייה ובאישורה.

10.6 בכל מקרה שבו לא ביצע הספק את הזמנת הרכש במלואה במועד מהמועדים הקבועים או בכמות הנדרשת בהזמנת הרכש או לא מילא אחר התחייבות כלשהיא על פי הסכם זה, המנהל יהיה רשאי להפחית ו/או לקזז סכומים מהתמורה במקרים ובסכומים (להלן "פיצויים מוסכמים") כדלקמן:

מס'	האירוע	גובה הפיצוי המוסכם
1.	אי אספקת ההזמנה במועד ובכמות המוזמנת	5% מסך סכום הפריטים בהזמנה שלא סופקו, לכל יום פיגור
2.	אי תיקון החלפת פריט שהתגלה בו ליקויי במהלך האחריות	500 ₪ לכל פריט מהפריטים, שהתגלו בהם ליקויים לכל יום פיגור
3.	סירוב לספק ציוד לאחר שהעברה הזמנת רכש חתומה ובהתאם לתנאי ההסכם	5,000 ₪ לכל מקרה

11. הבהרת מסמכי המכרז

- 11.1 יודיע המציע בכתב ללשכה המשפטית בעירייה, על כל סתירות, שגיאות, אי התאמות או חוסר בהירות שמצא אם מצא במסמכי המכרז, ועל כל ספק שהתעורר אצלו בקשר למובנו של סעיף או עניין כלשהו הכלול במסמכי המכרז או הנוגע לפרט כלשהו מפרטי המכרז.
- 11.2 מסר המציע ללשכה המשפטית הודעה כאמור לעיל, ימסרו לו תשובות בכתב.
- 11.3 המציע יצרף את ההודעה ואת התשובות כאמור בס"ק 11.1 ו- 11.2 לעיל, להצעתו כחלק בלתי נפרד הימנה.
- 11.4 הלשכה המשפטית תמסור באופן מרוכז עותק של השאלות והתשובות שנמסרו לכל אחד מהמציעים וכל מציע יצרפם כחלק בלתי נפרד מהצעתו.
- 11.5 מציע לא יהא רשאי לטעון, כי הסתמך בהצעתו על תשובות שניתנו ע"י הלשכה המשפטית, אלא אם התשובות ניתנו לו בכתב כאמור בסעיף זה והן צורפו להצעתו כחלק בלתי נפרד הימנה.
- 11.6 לא תישמע טענה מפי המציע בדבר סתירה, שגיאה, אי התאמה, חוסר בהירות או ספק במובן פרטי המכרז או במסמכי המכרז אלא אם פנה ללשכה המשפטית בהודעה כאמור בס"ק (א) לעיל, ולא קיבל תשובה.

11.7 העירייה תהא רשאית בכל עת, קודם למועד האחרון להגשת ההצעות, להכניס שינויים ותיקונים במסמכי המכרז ביוזמתה. השינויים והתיקונים כאמור, יהוו חלק בתלי נפרד מתנאי המכרז ויובאו בכתב לידיעתם של כל רוכשי המכרז על פי המידע שנמסר על ידי רוכשי המכרז.

12. הגשת ההצעות, מועדים

12.1 את ההצעות כקבוע בסעיף 3 למסמך א' לרבות תיקונים ו/או עדכונים שהועברו למציעים עד למועד הגשת המכרז, יש למסור ביד במעטפה סגורה שתוכנס לתיבת המכרזים אשר במחלקת נכסים והתקשרויות בעירייה בציון מכרז פומבי מספר 21/2019 המועד האחרון להגשת ההצעות הוא לא יאוחר מיום 7.10.19 שעה 15.00 **בלשכה המשפטית נכסים והתקשרויות. המסירה ביד.** רח' אחוזה 103.

12.2 הצעה שתגיע לאחר המועד הנקוב לא תתקבל, התיבה תינעל במועד המצוין.

12.3 פתיחת מסמכי המכרז תיערך ביום 7.10.19 אלא אם כן תינתן הודעה אחרת בעניין.

נספח א' 1- טופס המלצות
מידע בדבר ניסיון קודם של המציע

לכבוד,
וועדת המכרזים של עיריית רעננה

ג,א,נ.

הנדון: חוות דעת/ המלצה על ספק

שם הגוף הממליץ: _____.

לבקשת _____, ח.צ.ח.פ.ת.ז.מס' תאגיד

_____ (להלן – המציע)

הרינו מאשרים בזאת כי המציע סיפק עבורנו ריהוט בהיקף של _____ ש"ח

מחודש _____ (חודש/שנה) ועד לחודש _____ (חודש/שנה).

א. חוות דעתנו על השירות שניתן ע"י המציע (בכלליות):

ב. חוות דעתנו על איכות המוצרים שסופקו:

ג. חוות דעתנו על דייקנות והקפדה על טיב העבודה:

חוות דעתנו על עמידה בלוחות זמנים:

ה. חוות דעתו על היענות לביצוע מטלות יוצאות דופן:

תאריך: _____

שם: _____

טלפון נייד של הממליץ: _____

תפקיד: _____

חתימה: _____

נספח א' 2

נוסח תצהיר חוקי עבודה

תצהיר

בתצהיר זה:

- "תושב ישראל" - כמשמעותו בפקודת מס הכנסה.
- "בעל שליטה" - כמשמעותו בחוק הבנקאות (רישוי), התשמ"א-1981.
- "חוקי העבודה" - כמפורט ברשימה המצורפת לתצהיר זה.

אני הח"מ _____ נושא ת.ז.ח.פ. _____ תושב ישראל המציע במכרז לאחר שהוזהרתי כי עלי להצהיר את האמת וכי אם לא אעשה כן אהיה צפוי לעונשים הקבועים בחוק, מצהיר בזאת כדלקמן:

1. אני נותן תצהירי זה כחלק מהצעתי למתן שרות או מכירת נכס לעירייה.
2. הנני מצהיר ומתחייב כי באם אזכה במכרז, אקיים אחר האמור בחוקים הבאים:

- חוק שירות התעסוקה, תשי"ט-1959.
- חוק שעות עבודה ומנוחה, תשי"א-1951.
- חוק דמי מחלה, תשל"ו-1976.
- חוק חופשה שנתית, תשי"א-1950.
- חוק עבודת נשים, תשי"ד-1954.
- חוק שכר שווה לעובד ולעובדת, תשכ"ו – 1965.
- חוק עבודת הנוער, תשי"ג-1953.
- חוק החניכות, תשי"ג-1953.
- חוק חיילים משוחררים (החזרה לעבודה)*, תשי"א-1951.
- חוק הגנת השכר, תשי"ח – 1958.
- חוק פיצויי פיטורין, תשכ"ג-1963.
- חוק הביטוח הלאומי, (נוסח משולב), תשנ"ה-1995.
- חוק שכר מינימום התשמ"ז – 1987.
- חוק הודעה לעובד (תנאי עבודה), התשס"ב-2002.

3. כמו כן הנני מצהיר ומתחייב כי אפעל בהתאם לצווי ההרחבה וההסכמים הקיבוציים הרלוונטיים לענף הרלוונטי שבו אני נותן את שירותי לעירייה.

4. המציע יסמן את נוסח/י ההצהרה הנכון לגביו מבין שלוש האפשרויות שלהלן:

○ אני הח"מ מצהיר כי אני ו/או בעלי שליטה בי ו/או חברות אחרות בבעלות מי מבעלי השליטה מעולם לא הורשענו במי מהעבירות המפורטות במסמך זה.

○ אני הח"מ מצהיר כי אני ו/או בעלי שליטה בי ו/או חברות אחרות בבעלות מי מבעלי השליטה, הורשענו, בפסק דין חלוט, בשתי עבירות או יותר לפי אחד או יותר מהחוקים המנויים בסעיף 2 לעיל (המציע יפרט את שמות החוקים: _____), יחד עם זאת, ההרשעה האחרונה לא היתה בשלוש השנים שקדמו למועד ההתקשרות. אני מצהיר כי העבירה האחרונה לפי חוק _____ נעשתה בתאריך _____.

○ הנני הח"מ מצהיר כי אני ו/או בעלי שליטה בי ו/או חברות אחרות בבעלות מי מבעלי השליטה, הורשעתי/עו בשלוש השנים האחרונות שקדמו למכרז כמפורט להלן:

- עבירה על חוקי עבודה: _____
- עבירה בדין הפלילי לפי חוק: _____
- נקנסתי על ידי מינהל ההסדרה והאכיפה במשרד התעשייה והמסחר בגין עבירה על חוקי העבודה בשלוש השנים האחרונות שקדמו להגשת ההצעה.
מועד מתן הקנס _____ וסכום הקנס (בש"ח) _____

5. לבקשתכם אצרף אישור ממינהל ההסדרה והאכיפה במשרד התעשייה והמסחר בדבר ההרשעות והקנסות כאמור או העדרם.

6. הנני מצהיר כי זהו שמי, להלן חתימתי ותוכן תצהירי זה אמת.

_____ תאריך

_____ המצהיר

אישור

אני הח"מ, _____ עו"ד, מאשר/ת בזאת כי ביום _____ הופיע בפני מר/גב' _____ נושא ת.ז. _____, לאחר שהזהרתיו כי עליו להצהיר את האמת וכי אם לא יעשה כן יהיה צפוי לעונשים הקבועים בחוק, חתם בפני על תצהירו זה.

_____ עורך - דין

נספח א' 3

נוסח תצהיר העסקת עובדים זרים

תצהיר

בתצהיר זה :

"תושב ישראל" - כמשמעותו בפקודת מס הכנסה.

"בעל זיקה" - מי שנשלט ע"י תושבי ישראל, ואם התושב הוא חבר בני אדם גם בעל השליטה בו או חבר בני אדם אחר שבשליטת בעל השליטה בו.

"שליטה" - כמשמעותה בחוק ניירות ערך, התשכ"ח - 1968.

"חוק עובדים זרים" - חוק עובדים זרים ואסור העסקה שלא כדין (אבטחת תנאים הוגנים) התשנ"א 1991-.

אני הח"מ _____ נושא ת.ז.ח.פ. _____ תושב ישראל המציע במכרז לאחר שהוזהרתי כי עלי להצהיר את האמת וכי אם לא אעשה כן אהיה צפוי לעונשים הקבועים בחוק, מצהיר בזאת כדלקמן :

1. אני נותן תצהירי זה כחלק מהצעתי למתן שרות או מכירת נכס לעירייה.
2. אני הח"מ או כל בעל זיקה אלי מעולם לא הורשענו בפסק דין חלוט בעבירה לפי חוק עובדים זרים.
3. (סעיף 3 להלן ימולא במידה והתושב או בעל הזיקה אליו חויב בפס"ק חלוט בשתי עבירות או יותר לפי חוק עובדים זרים) אם הורשעתי אני או בעל הזיקה אלי בפסק דין חלוט הורשענו בשתי עבירות או יותר לפני חוק עובדים זרים אך ההרשעה האחרונה לא היתה בשלוש השנים שקדמו למועד ההתקשרות.

(סעיף 4 להלן ימולא אם בוצעה עבירה כנ"ל)

4. אני מצהיר כי העבירה האחרונה לפי חוק עובדים זרים נעשתה לפני/אחרי
1.1.2002 .

5. הנני מצהיר כי זהו שמי, להלן חתימתי ותוכן תצהירי זה אמת.

המצהיר

תאריך

אישור

אני הח"מ, _____ עו"ד, מאשרת בזאת כי ביום _____ הופיע בפני מר
_____ נושא ת.ז. _____, לאחר שהזהרתיו כי עליו להצהיר את האמת וכי
אם לא יעשה כן יהיה צפוי לעונשים הקבועים בחוק, חתם בפני על תצהירו זה.

עורך - דין

נספח א' 4

תצהיר

בדבר קיום הוראות החוק למניעת העסקה של עברייני מין במוסדות מסויימים
התשס"א - 2001

אני הח"מ _____ נושא ת.ז. מס' _____ (להלן: "המצהיר") לאחר שהוזהרתי כי עלי לאמור את האמת שאם לא כן אהיה צפוי לעונשים הקבועים בחוק, מצהיר בזאת בכתב כדלקמן :

הנני מצהיר כי אני וכל מי מטעמי ובכלל זה כל הנהגים המועסקים על ידי ו/או אשר יועסקו על ידי בעתיד מקיימים ויקיימו את כל הוראות החוק למניעת העסקת עברייני מין במוסדות מסויימים התשס"א - 2001 (להלן: "החוק") ובכלל זה :

כי אני ו/או בעל זיקה אלי ו/או כל מי אשר מועסק על ידי לא הורשענו בעבירות מין כלשהן.

כי אני ובעל זיקה אלי לא קיבלנו ולא נקבל לעבודה במוסד ו/או עבודה עם מוסד כהגדרתו בסעיף 1 לחוק בגיר שהורשע בעבירות מין שאותה ביצע בהיותו בגיר ונידון עליה לשנה מאסר בפועל או יותר.

לענין סעיף זה –

"בעל זיקה" – מי שנשלט על ידי השוכר ואם השוכר הוא חבר של בני אדם – גם בעל השליטה בו או חבר בני אדם אחר שבשליטת בעל השליטה בו.
"שליטה" – כמשמעותה בחוק ניירות ערך, התשכ"ח – 1968.

הנני מצהיר כי שמי הוא _____, כי החתימה המופיעה בשולי גיליון זה היא חתימתי וכי תוכן תצהירי – אמת.

שם המצהיר + חתימה

_____ תאריך

אישור

בהתאם לסעיף 15 לפקודת הראיות (נוסח חדש), תשל"א – 1971, אני הח"מ _____ \ עו"ד (מ.ר. _____) מרחוב _____ מאשר/ת כי ביום _____ בחודש _____ שנת _____ הופיע בפני מר/גב' _____ שזיהה עצמו על ידי ת.ז. מס' _____ / המוכר לי אישית וחתם על תצהיר זה לאחר שאשרתי אותו, כי עליו להצהיר את האמת שאם לא כן יהא צפוי לעונשים הקבועים בחוק, אישר את נכונות הצהרתו וחתם עליה בפני.

עורך - דין

נספח א' 5

תצהיר בדבר אי תאום מכרז

אני הח"מ _____ ת.ז. _____ מוסמך כדין

לחתום על תצהיר זה בקשר עם הצעת

_____ (להלן: "המשתתף"), למכרז

_____, מכרז פומבי מס' _____ (להלן: "המכרז"),

מצהיר בזאת כדלקמן:

אני מוסמך לחתום על תצהיר זה בשם המשתתף ומנהליו.

אני נושא המשרה אשר אחראי במשתתף להצעה המוגשת מטעם המשתתף למכרז.

המחירים המופיעים בהצעת המשתתף למכרז הוחלטו על ידי המשתתף באופן עצמאי, ללא התייעצות, הסדר או קשר עם משתתף אחר או עם משתתף פוטנציאלי אחר.

המחירים בהצעת המשתתף למכרז לא הוצגו בפני כל גורם אשר מציע הצעות למכרז או תאגיד אשר יש לו את הפוטנציאל להציע הצעות למכרז.

לא הייתי מעורב בניסיון להניא מתחרה אחר מלהגיש הצעה למכרז.

לא הייתי מעורב בניסיון לגרום למשתתף אחר להגיש הצעה גבוהה או נמוכה יותר מהצעת המשתתף למכרז.

לא הייתי מעורב בניסיון לגרום למתחרה להגיש הצעה בלתי תחרותית מכל סוג שהוא.

הצעת המשתתף למכרז מוגשת בתום לב ולא נעשית בעקבות הסדר או דין ודברים כלשהו עם מתחרה או מתחרה פוטנציאלי אחר במכרז.

המשתתף לא נמצא כרגע תחת חקירה בחשד לתיאום מכרז – נכון / לא נכון (יש לסמן בעיגול את התשובה).

אם לא נכון, נא פרט:

המשתתף לא הורשע בארבע השנים האחרונות בעבירות על חוק ההגבלים העסקיים, לרבות עבירות של תיאומי מכרזים – נכון / לא נכון (יש לסמן בעיגול את התשובה).
אם לא נכון, נא פרט:

אני מודע לכך כי העונש על תיאום מכרזי יכול להגיע עד חמש שנות מאסר בפועל.

תאריך	שם המשתתף	שם המצהיר ותפקידו	חתימת המצהיר
-------	-----------	-------------------	--------------

אישור

אני החתום מטה, עו"ד _____ מאשר, כי ביום _____

התייצב בפני _____ הנושא ת.ז. שמספרה _____

_____ והמוסמך להתחייב בשם המשתתף ולאחר שהזהרתיו כי עליו לומר

את האמת כולה ורק אותה וכי אם לא יעשה כן יהיה צפוי לעונשים הקבועים בחוק אישר

באוזניי את נכונות הצהרתו וחתם עליה בפני.

שם מלא + חתימה + חותמת	תאריך
------------------------	-------

נספח א' 6

נוסח זה הינו דוגמא בלבד ונוסחו אינו מחייב

נוסח ערבות בנקאית להשתתפות במכרז

תאריך: _____

לכבוד:

עיריית רעננה

ג.א.ג.,

הנדון: כתב ערבות מס'

על פי בקשת _____ (להלן "המבקש") בקשר למכרז מס' _____ הננו ערבים בזאת כלפיכם לשלם לכם כל סכום עד לסך השווה ל _____ שם בתוספת הפרשי הצמדה בגין עליית מדד המחירים לצרכן כפי שמתפרסם על ידי הלשכה המרכזית לסטטיסטיקה (להלן: "המדד") בין המדד של חודש _____ אשר פורסם ביום _____ לבין המדד שיהיה ידוע במועד חילוט הערבות.

סכום הערבות ישולם לכם על ידינו לא יאוחר מ-10 ימים מעת הגיע אלינו דרישתכם הראשונה בכתב, חתומה ע"י העירייה, וזאת ללא כל תנאי ומבלי להטיל עליכם כל חובה להוכיח או לנמק את דרישתכם ומבלי שתהיו חייבים לדרוש תחילה את סכום הערבות מאת המבקש.

תוקף ערבות זה יהיה עד ליום _____ וכל דרישה על פיה צריכה להימסר לנו לא יאוחר מהמועד הנ"ל. לאחר מועד זה תהיה ערבותנו זו בטלה ומבוטלת, אלא אם הוארכה על ידינו.

ערבותנו זו אינה ניתנת להסבה או להעברה בכל צורה שהיא.

בכבוד רב,

בנק _____

סניף _____

נספח א' 7

הצהרת המציע

אני הח"מ _____ נושא ת.ז. שמספרה _____ מורשה חתימה מטעם _____ שמספרו _____ (להלן: "המציע") מצהיר בזאת, בקשר עם מכרז מספר _____ למתן שירותי אספקה והפעלה של צמ"ה (להלן: "המכרז"), כדלקמן:

1. המציע הינו בעל הידע המקצועי, הניסיון, המומחיות, הכישורים, כוח האדם והאמצעים הדרושים לביצוע השירותים הנדרשים על פי החוזה, ונכון למועד הגשת הצעת המציע לא ידוע לי על קיומה של מניעה כלשהי, לרבות ניגוד עניינים, שיש בה כדי להפריע למציע או למנהל מטעמו לקיים איזו מהתחייבויותיהם על פי המכרז, החוזה, הצעת המציע או על פי דין. מבלי לגרוע מכלליות האמור.

2. כל הנתונים שפורטו בהצעת המציע נבדקו על ידי ואני מאשר את היותם נכונים ומדויקים.

3. המציע יש בכוחו להשיג את כל כוח האדם והציוד הדרוש על מנת לבצע את העבודות נשוא המכרז.

4. הצעה זו מוגשת על ידי המציע באופן עצמאי. אין ולא היה בין המציע לבין מציעים אחרים או מציעים פוטנציאליים למכרז זה הסכם, הבנות או שיתוף פעולה כלשהו בקשר עם המכרז.

5. הנני מצהיר, כי אני מתחייב כי אעמוד בכל הדרישות הנדרשות עפ"י כל דין ו/או תקן לצורך מתן השירות נשוא המכרז, לרבות דרישות בטיחות וגהות בעבודה, ולרבות תשלום לעובדי עפ"י חוק שכר מינימום לפחות.

6. הנני מצהיר שאני/שהמציע איננו חברת כח אדם, כהגדרתה בחוק העסקת עובדים על ידי קבלני כח אדם, התשנ"ו-1996.

7. הנני מצהיר, כי ידועה ומובנת לי/למציע דרישת העירייה לביצוע העבודות נשוא המכרז, וכי ידועים לי/למציע כל המידע ו/או העובדות ו/או הנתונים הרלוונטיים לצורך ביצוע העבודות, כאמור, במלואן ובמועדן.

8. הנני מאשר, כי אני/נציג מטעם המציע השתתף בסיור הקבלנים.

9. אני/המציע מקבל את כל התנאים שקבע העירייה ואין לי/למציע כל הסתייגות לגביהם ואם ההצעה להלן תתקבל, אני/המציע מתחייב לחתום על החוזה כפי שצורף למסמכי המכרז ולפעול על פיו, לרבות עניין העמידה בלוחות הזמנים כמפורט במסמכי המכרז.

10. הנני מצהיר כי, ידוע לי, בהתאם לשיקול דעתו הבלעדי והמוחלט של העירייה, שמורה לה הזכות להקטין או להגדיל את היקף העבודות ו/או השירותים נשוא המכרז. כן אני מצהיר, כי ידוע לי שלעירייה שמורה הזכות לבטל את המכרז ולא לבצע את העבודות כלל, והכל בהתאם לשיקול דעתה הבלעדי והמוחלט של העירייה ומבלי שתהא עליה חובת הנמקה.

11. המציע פועל בהתאם לחוק עובדים זרים (איסור העסקה שלא כדין והבטחת תנאים), תשנ"א-1991 ובהתאם לחוק שכר מינימום, תשמ"ז-1987, ומשלם שכר עבודה לעובדיו בקביעות כמתחייב מחוקי העבודה, צווי ההרחבה, ההסכמים הקיבוציים וההסכמים האישיים החלים עליו.
12. ידוע לי, כי בכל התקשרות עם העירייה בקשר למכרז זה, אהיה חייב למנות מנהל עבודה כנדרש בתקנות הנ"ל, והעירייה ו/או מי מטעמה לא יישאו באחריות כלשהיא המתחייבת מהוראות הפקודה, מהתקנות ועפ"י כל דין בנושא הבטיחות. כמו כן ידוע לי/למציע שחלה עליו כקבלן המבצע החובה לקיים צו בטיחות, הניתן ע"י מפקחי עבודה, בדבר בטיחות של מכוונות או ציוד או חומרים המהווים סכנה, או צו שיפור, גהות ורווחה של העובדים, כנדרש עפ"י חוק ארגון הפיקוח על העובדים, תשי"ד-1954. אי מילוי הוראות החוק, הינו עבירה ומהווה הפרה של חוזה זה וחוזה ההתקשרות שייחתם ביו המציע לעירייה.
13. אני מסכים שהצהרה זו תחשב כהרשאה לעירייה, או למי מטעמה, לפנות לכל רשות מרשויות המדינה, לקבלת אישור לנכונותה.
14. הוראות המכרז והחוזה המצורף למכרז ידועות ומקובלות על המציע, והוא יקיים ללא סייג את התחייבויותיו על פי המכרז, החוזה על נספחיו, הצעת המציע ועל פי דין.
15. אני מסכים כי העירייה תעסיק עובדים מטעמה ו/או קבלן מטעמה לביצוע עבודות נשוא המכרז ולמציע לא תהיה כל טענה ו/או תביעה בנושא.
16. הנני מצהיר כי זהו שמי, זו חתימתי ותוכן תצהירי אמת.

שם: _____ תפקיד אצל המציע _____ תאריך: _____

חתימה + חותמת: _____

אישור

אני, עורך דין _____ מאשר בזה כי ביום _____, הופיע בפני מר/גב' _____ אשר זיהה את עצמו בפניי בתעודת זהות שמספרה _____, לאחר שהזהרתיו כי עליו לומר את האמת וכי יהיה צפוי לעונשים הקבועים בחוק אם לא יעשה כן, אישר את נכונות הצהרתו וחתם עליה בפני.

חותמת

חתימה

נספח א' 8

פרטי המציע

	שם המציע
	כתובת המציע
	מספר טלפון
	מספר נייד
	מספר פקס
	כתובת דוא"ל (E-MAIL)

פרטי איש קשר מטעם המציע		
שם איש הקשר	תפקיד	כתובת דוא"ל
מס' טלפון	מס' פקס	מס' טלפון נייד

מעמד המציע

צורת ההתאגדות של המציע חברה עמותה שותפות עוסק מורשה, אחר: _____

מספר מזהה (לפי הרישום במרשם הרלוונטי) _____

מורשי החתימה בשם המציע ותפקידם אצל המציע:

שם	ת.ז.	תפקיד בתאגיד

ה ס כ ס

שנערך ונחתם ברעננה ביום _____ לחודש _____ שנת _____

בין: עיריית רעננה
רח' אחוזה 103, רעננה
(להלן: העירייה)
מצד אחד

לבין: שם: _____
מס' ת.ז. או ח.פ.: _____
כתובת: _____
טלפון: _____
פקס: _____

מצד שני (להלן: "הספק/ הזוכה")

הואיל והעירייה פרסמה מכרז פומבי מס' 21/2019 לאספקה והתקנת שילוט ותמרור בעירייה (להלן: הפירוט);

והואיל והספק השתתף במכרז והוכרז כאחד הזוכים בו;

והואיל: והספק זכה בפרק _____ למכרז, לאספקת _____ לעיריית רעננה.

והואיל והספק מוכן לספק את הציוד לפי תנאי ההסכם ומצהיר בזאת שהוא מסוגל מכל הבחינות למלא אחר התחייבויותיו לשביעות רצונה המוחלט של העירייה;

והואיל והעירייה החליטה למסור את העבודה נשוא המכרז לספק;

והואיל והצדדים מעוניינים להסדיר את יחסיהם ההדדיים, זכויותיהם וחובותיהם ההדדיות, בכל הנוגע לאספקת הציוד;

אי לכך הותנה והוסכם בין הצדדים כדלקמן:

1. המבוא להסכם זה והנספחים המצורפים אליו, וכן כתב הכמויות, מהווים חלק בלתי נפרד הימנו.
נספחי המכרז :
נספח ו' – רשימת הפריטים, מפרט טכני ומחירים.
נספח ד'1 – נספח עריכת ביטוח
2. העירייה תוציא מעת לעת הזמנות לאספקת הציוד, וזאת מתוך הרשימה המפורטת בכתב הכמויות המצורף כנספח א' להסכם זה והמהווה חלק בלתי נפרד הימנו.
3. הספק מתחייב להישמע להוראות העירייה או מי שימונה מטעמה, ולבצע כל מטלה שתוטל עליו, לשביעות רצונו של מנהל אגף בינוי, רכש ולוגיסטיקה בעירייה ו/או מי מטעמו (להלן: "המנהל").
 - 3.1 הספק יספק כל אישור שיידרש על ידי קב"ט העירייה ו/או מי מטעמו, לרבות אישור משטרתי בדבר העדר מניעה להעסקת עובדים מטעמו בהתאם לחוק למניעת העסקת עברייני מין במוסדות מסוימים.
 - 3.2 הזוכה ייתן אחריות לטיב ההתקנה של שנה מיום ההתקנה וכן אחריות למוצר בהתאם לנדרש ומפורט במפרט הטכני.
 - 3.3
 - 3.4 הספק מצהיר כי ידוע לו כי לא ניתן להעסיק קבלני משנה בביצוע העבודות נשוא מכרז זה, פרט למתקינים המועסקים על ידי הספק באופן שוטף.
4. לעירייה מוקנית הזכות לדרוש להחליף צוות מתקינים לצוות אחר במידה והעירייה לא מצאה את הצוות מתאים מבחינת מקצועיותו או איכות השירות הניתן על ידו.
 - 4.1 הספק מצהיר בזה כי ידוע לו שהציוד נחוץ בשלמותו לעירייה והוא מתחייב בזה לספק את הציוד שהוזמן על פי נספח א', כמפורט בהזמנה מטעם המנהל (להלן: ההזמנה), אשר תועבר לספק מעת לעת והכל על פי שיקול דעתו הבלעדי של המנהל.
 - 4.2 הספק מתחייב לספק אך ורק את הציוד הקבוע בהזמנה ובנספח א' (או שווה ערך כהגדרתו בהסכם זה) ולא כל תחליף אחר והכל בהתאם לאישור מראש ובכתב מטעם המנהל.
 - 4.3 הספק מתחייב לספק את המפורט בהזמנה בהתאם לטבלת לו"ז הספקות להלן:

ימים עבודה לאספקה	קטגוריה
7	ציוד תשתיות
7	שילוט כללי (למעט שילוט מואר)
14	שילוט מואר
5	שילוט מודולרי

למען הסר ספק,

- א. מועד האספקה ייקבע ממועד קבלת הזמנה חתומה על ידי מורשי החתימה של העירייה.
- ב. על איכות השירות והמוצרים שיסופקו להיות ברמה גבוהה, אשר תניח את דעתו של המנהל.
- ג. בכל מקרה של חילוקי דעות באשר לטיב מוצרים או לעדיפות באספקה, ההכרעה תהיה בידי המנהל על ההזמנה מטעם העירייה.
- ד. הספק מתחייב לבצע את העבודה ברמה מקצועית טובה, ולנהוג בהתאם להנחיות.
- ה. אם הספק לא עמד במועדי האספקה וההרכבה מסיבות שנגרמו על ידי העירייה או על ידי כוח עליון, ייקבע לוח זמנים חדש בתיאום עם העירייה ובאישורה.
- ו. בכל מקרה שבו לא ביצע הספק את הזמנת הרכש במלואה במועד מהמועדים הקבועים או בכמות הנדרשת בהזמנת הרכש או לא מילא אחר התחייבות כלשהיא על פי הסכם זה, המנהל יהיה רשאי להפחית ו/או לקזז סכומים מהתמורה במקרים ובסכומים (להלן "פיצויים מוסכמים") כדלקמן:

מס'	האירוע	גובה הפיצוי המוסכם
1.	אי אספקת ההזמנה במועד ובכמות המוזמנת	5% מסך סכום הפריטים בהזמנה שלא סופקו, לכל יום פיגור
2.	אי תיקון החלפת פריט שהתגלה בו ליקויי במהלך האחריות	500 ₪ לכל פריט מהפריטים, שהתגלו בהם ליקויים לכל יום פיגור
3.	סירוב לספק ציוד לאחר שהעברה הזמנת רכש חתומה ובהתאם לתנאי ההסכם	5,000 ₪ לכל מקרה

- 5.1 .5 הספק מתחייב לספק את הציוד כשהוא חדש, תקין, שלם ונקי מכל פגם ו/או מום כלשהו והוא מצהיר כי הציוד שיספק הוא כמפורט בהזמנת הציוד ובנספחים א', ב'.
- 5.2 הספק מצהיר כי הציוד שיספק על פי הזמנת העירייה הוא מטיב ומאיכות מעולים וכי נבדק ואושר לשימוש ע"י מכון התקנים וע"י כל הרשויות והגופים שציוד מסוג זה חייב להיבדק על ידם.
- 5.3 אספקת ציוד מאיכות שאינה טובה ו/או שלא עמדה בדרישות מכון התקנים ו/או שאינה עם תו תקן או ו/או שאינה עפ"י נספח א' המצ"ב, תהווה הפרת חוזה.
- 5.4 למנהל מטעם העירייה תהא הסמכות לקבוע אם הציוד שיסופק ו/או המסופק מתאים לציוד אותו התחייב הספק לספק על פי הזמנת הציוד ונספחים א', ב'.
- 5.5 המנהל רשאי לסרב לקבל את הציוד או חלק ממנו ולבחור רק אותו חלק מהציוד שיתאים לפי דעתו להזמנת הציוד ולנספח א'.
- 5.6 המנהל רשאי גם בטרם אספקת הציוד, לבדוק התאמתו להזמנה ולנספח א' ולהורות על התאמתו להזמנה ולנספח א' בהתאם.
- 5.7 קבע המנהל כי לא קיימת התאמה להזמנה ו/או לנספח א', מתחייב הספק לספק את הציוד המתאים בתוך 72 שעות.
- 5.8 לעירייה הזכות להזמין חלק מהציוד בכלל עפ"י שקול דעתה הבלעדי.
- 5.9 אין בקבלת הציוד על ידי העירייה בכדי להוות אישור על התאמת הציוד להזמנה ו/או לנספח א'. במידה ותתגלה אי התאמה רשאית העירייה להורות על החלפת הציוד והספק מתחייב להחליפו בתוך 72 שעות. במידה ועל פי קביעת המנהל קיים חוסר- מתחייב הספק להשלים החוסר בתוך 72 שעות. במידה ועל פי קביעת המנהל קיים עודף- יקבל הספק את הציוד העודף לידי.
- 6.1 .6 למען הסר ספק מוסכם בין הצדדים כי תוקפו של הסכם זה לשנה החל מיום _____ וכלה ביום _____ וכי בכל משך תקפו של ההסכם מתחייב בזאת הספק למלא את כל התחייבויותיו על פי ההסכם ולספק את הפריטים בכמויות שידרשו במחירים הנקובים בהצעתו.
- 6.2 לעירייה הזכות להאריך את ההסכם עפ"י שיקול דעתה הבלעדי לתקופה/ות נוספת/ות ובלבד ששך כל התקופות המוארכות לא יעלה על 4 שנים.

במידה והספק יחליט שאינו מעוניין להאריך את תקופת ההתקשרות, למרות החלטת העירייה להאריכה, תהא העירייה רשאית לחלט את הערבות שהופקדה על ידו בגין כל פרק שזכה בו ואשר את ההתקשרות באשר אליו הוא אינו מוכן להאריך.

- 6.3 כל תנאי הסכם זה יחולו בשינויים המחויבים על התקופה המוארכת.
- 7.1 .7 תמורת אספקת הציוד ותמורת מילוי יתר התחייבויות הספק, תשלם העירייה לספק את המחיר כמפורט בנספח א', בהתאם לכמות שסופקה בפועל (אך לא יותר מהכמות שהוזמנה).
- 7.2 **המחירים יהיו צמודים למדד המחירים לצרכן, בהתאם לשיעור שינוי המדד החל ממדד הבסיס (של חודש 8/2019 שיפורסם בחודש שלאחריו) ועד למדד האחרון הידוע במועד התשלום. ההצמדה תעשה החל משנת התקשרות השנייה ואילך (ככל שיוארך ההסכם). למען הסר ספק מובהר, כי מחירי ההסכם לא יעודכנו בשנת ההתקשרות הראשונה.**
- 7.3 מובהר ומודגש כי המחירים הם קבועים, סופיים ומחלטים עד לתום תקופת ההסכם, העירייה לא תשלם לספק כל תוספת מחיר או הפרשים הנובעים מהתייקרויות במחירי הציוד ו/או מכל עליות מחירים אחרות וכי התמורה כוללת את כל הוצאות הספק הכרוכות באספקת הציוד לרבות רווח הספק.
- 7.4 הספק יגיש למנהל, מיד לאחר אספקת הסחורה, חשבונית מפורטת בנוגע לתשלום שעל העירייה לשלם עבור הציוד שסופק לה בהזמנה.
- 7.5 העירייה תשלם לספק כנגד הגשת חשבונית מס לתשלום את התמורה לא יאוחר משוטף + 45 ממועד הגשת החשבון לתשלום, ובכפוף לאישור חשבונית ע"י מנהל אגף בינוי, רכש ולוגיסטיקה בעירייה (במידה וחשבונית המס אושרה לתשלום ע"י המנהל).
- 7.6 מוסכם בזאת מפורשות כי אין תשלום כלשהוא ששולם ע"י העירייה בא לגרוע מזכויות העירייה לפי הסעיפים 9 ו-10 להסכם זה.
- 7.7 מבלי לגרוע מהאמור לעיל מובהר ומוסכם שכל סכום שהעירייה זכאית לו מאת הספק כתוצאה מביצוע הסכם זה, ישא הפרשי הצמדה וריבית של 4% לשנה מעת דרישתו ע"י העירייה מהספק ועד תאריך התשלום בפועל. אם על פי חוק פסיקת ריבית והצמדה יוגדל שיעור הריבית מעל שיעור הריבית הקבוע לעיל, יהיה הספק חייב בתשלום ריבית גבוהה יותר למרות האמור בפסקה זו.
- 7.8 מוסכם בזה שכל סכום העשוי להגיע לעירייה מאת הספק בהתאם להסכם זה, ניתן יהיה לקזזו מהתמורה או מכל סכום אחר שעל העירייה לשלמו לספק, וכל ערבות שניתנה על ידי הספק בקשר להסכם זה, תשמש בין השאר גם לכסוי סכומים כאמור.
8. מוסכם בזה כי מחירו של כל פריט הנכלל בציוד המפורט בכתב הכמויות כולל בין

היתר את ביצוע הפעולות הבאות :

- 8.1 ייצור הציוד / תמרורים / שלטים לרבות כל העלויות הנלוות (במקרה שנדרש ייצור)
- 8.2 העמסת הציוד ע"י הספק על חשבוננו.
- 8.3 הובלת הציוד ע"י הספק למוסדות העירייה ו/או למחסן המרכזי, כפי שייקבע ע"י המנהל .
- 8.4 פריקת הציוד ע"י הספק למוסדות העירייה ו/או למחסן המרכזי כמפורט בסעיף קטן 8.2 לעיל.
- 8.5 הרכבת הציוד/ שילוט / תמרור בהתאם להזמנת הרכש
- 9.1 .9 כל סעיף מסעיפי המכרז בו צוין חומר ו/או מוצר ספציפי, רשאי הספק להציע במקומו חומר ו/או מוצר "שווה ערך".
- 9.2 המונח "שווה ערך" יראו אותו כנזכר במפרטים ו/או בכתבי הכמויות ו/או בהזמנה כאלטרנטיבה לכל מוצר מסוים הנקוב בשמו המסחרי ו/או בשם היצרן, ופירושו שהמוצר חייב להיות שווה ערך מבחינת הטיב והדרישות האחרות למוצר הנקוב, טיבו, איכותו, סוגו, צורתו ומחירו ואופיו של המוצר "שווה ערך" טעונים אישורו המקודם והבלעדי של מנהל אגף בינוי, רכש ולוגיסטיקה.
- 9.3 בכל מקרה, כל מוצר שבדעת הספק להציע למנהל אגף בינוי, רכש ולוגיסטיקה בעירייה (כתחליף למוצר המצוין בהזמנה ו/או במסמכי ההסכם ו/או נספחיו) חייב לקבל את אישורו המוקדם ובכתב של מנהל אגף בינוי, רכש ולוגיסטיקה וזאת בהסתמך על דוגמאות ואינפורמציה של הספק להמציא לצורך גיבוש דעתם.
- 9.4 מודגש בזאת שמנהל אגף בינוי, רכש ולוגיסטיקה אינו חייב לאשר לספק מוצר כלשהו, אפילו אם עשה הספק את כל המוטל עליו.
- 9.5 אם אין בנמצא מוצר שווה ערך למוצר המבוקש במפרט, רשאי המנהל לדרוש את המוצר המבוקש ו/או אינו חייב לאשר מוצר כלשהו.
- 10.1 .10 מקום שהחליט המנהל כי ציוד מסוים ו/או פריטי ציוד מסוימים שסופקו ע"י הספק דרושים החלפה ו/או תיקון יודיע על כך לספק ואם הספק לא יחליף ו/או לא יתקן את הטעון תיקון תוך 72 שעות ממועד קבלת הודעת המנהל על כך, תהיה העירייה רשאית לרכוש בעצמה, על חשבון הספק, את אותה כמות של ציוד וההוצאות שתוציא העירייה בגין כך ינוכו ע"י העירייה מהסכומים המגיעים ו/או שיגיעו לספק מהעירייה. אין באמור כדי לגרוע מכל סעד אחר השמור לעירייה עקב כך, לרבות חילוט הערבות.
- 10.2 שולם תשלום כלשהו לספק, ולאחר מכן נתגלה ליקוי, יחול האמור בפסקה 10.1 לעיל וכל סכום שתוציא העירייה על רכישת ציוד אחר במקום הציוד

הפסול ו/או הפגום או על תיקון הציוד הפסול ו/או הפגום.

במקום שלא מילא הספק דרישות המנהל, כאמור בפסקה 10.1 לעיל, יהא הספק חייב להחזיר לעירייה תוך 7 ימים מיום שבו יועבר אליו חשבון הוצאות הרכישה ו/או התיקון ומוסכם בזאת מפורשות בין הצדדים כי חשבון זה כשהוא מאושר ע"י המנהל יהוה ראיה מכרעת לחובתו של הספק.

11. הספק מתחייב בזאת לספק הציוד ו/או חלק ממנו לעירייה, להעמיסו, להובילו ולפרקו בכל מקום בתחום השיפוט של העירייה, כפי שיוורה לו המנהל וזאת בתאום מראש בין הספק לבין המנהל כאמור בסעיף 4.

12. כל פגם במוצר או באופן ההתקנה, תקלה, קלקול ו/או כל נזק שייגרם למוצר ו/או לכל חלק ממנו **תוך שנה** מיום התקנתו אשר לדעת המנהל נגרם כתוצאה מיצור לקוי ו/או שימוש בחומרים פגומים ו/או טיב לקוי ו/או התקנה לקויה, יתחייב הספק לתקן ו/או להחליף עפ"י דרישת המנהל וזאת תוך 72 שעות מיום הצגת הדרישה לכך ע"י המנהל. לא עשה כן, יחולו הוראות סעיף 10.1 בשינויים המחויבים.

13. הערבויות הנדרשות בחוזה

13.1 להבטחת מילוי התחייבויותיו על פי החוזה, כולן או מקצתן, ימציא הספק לעירייה עם חתימת החוזה, ערבות בנקאית אוטונומית, אשר תהא תקפה במהלך כל תקופת ההסכם (כולל הארכות) בתוספת שלושה חודשים.

13.2 הערבות תהא בסכום של 20,000 ₪ לכל פרק בו זכה הספק, בנוסח מקובל של בנק מוכר בישראל. ההוצאות הכרוכות במתן הערבות יחולו על הספק. הערבות האמורה תשמש גם כערובה שהספק יחזיר לעירייה, את ההפרשים והסכומים הנובעים מטעויות בחשבונות הביניים ובחשבון הסופי או מתשלומי יתר להם זכה, אם ימצאו כאלו.

13.3 יפר הספק את החוזה או תנאי מתנאיו - תהיה רשאית העירייה לחלט את הערבות ולהעמידה לפרעון מידי, מבלי שיוכל הספק להתנגד לגביית סכום הערבות האמור בכל נימוק שהוא. העירייה תהיה רשאית לעשות שימוש בסכום הערבות לצורך כיסוי כל נזק, הוצאה, קנס, פיצוי, שיפוי, החזר, השבה או תשלום וכיוצא באלו, להם היא זכאית מאת הספק על-פי הוראות חוזה זה ו/או הוראות כל דין.

13.4 סכום הערבות שחולטה ע"י העירייה ייהפך לקניינה הגמור והמוחלט, מבלי שתהיה לספק זכות כלשהי לבוא כלפי העירייה או מי מבעלי התפקידים בה ו/או מטעמה בטענות כלשהן בקשר לכך, ומבלי שדבר זה יגרע מזכויותיה האחרות של העירייה לפי החוזה ועל פי כל דין.

- 13.5 כל ערבות שתימסר על-פי חוזה זה, לרבות הערבויות לקיום החוזה, להבטחת הביצוע, להבטחת טיב ולמקדמות כלשהן, אם תנתנה כאלו, תהיינה צמודות למדד המחירים לצרכן האחרון שהיה ידוע ביום 8/2019.
- 13.6 העירייה תהיה מוסמכת לחלט את הערבות באופן אוטונומי, כל אימת שתסבור כי הופר תנאי או הופרו תנאים בהסכם זה ומבלי שיהא עליה להוכיח זאת.
- 13.7 אין באמור בסעיף זה כדי לפגוע בכל זכות ו/או סעד שיעמדו לרשות העירייה כנגד הספק בגין הפרת התחייבויותיו.
- 13.8 העלויות הכרוכות במתן הערבות, תחולנה על הספק.
- 14.1 .14 הספק בלבד יהיה אחראי לכל נזק ו/או פגיעה שייגרמו לאדם ו/או לרכוש בין שאותו אדם נמנה על עובדי העירייה ובין שאינו נמנה על עובדיה ובכלל כך אף עובדיו הוא, ובין שאותו רכוש שייך לעירייה או לצד ג' כלשהו מחמת כל מעשה ו/או מחדל ו/או עילה כלשהיא שמקורם בספק ו/או בעובדיו ו/או בשלוחיו ו/או באופן בצוע העבודות ו/או במהלך בצועו של הסכם זה ו/או בציוד שסופק, במישרין או בעקיפין בין שנעשה כהלכתו או ברשלנותו.
- 14.2 הספק מתחייב לפצות ו/או לשפות את העירייה, תוך שבוע ימים מיום דרישתה, בגין כל נזק ו/או כל חיוב כספי שיוטל עליה ו/או תהיה חייבת לשאת בהם, אף שטרם נשאה בהם בפועל מחמת כל נזק או פגיעה ו/או תביעה שתוגש כנגד העירייה על ידי צד ג' כלשהו מחמת כל מעשה ו/או מחדל ו/או עילה שמקורה בין במישרין ובין בעקיפין בהסכם זה או בביצועו על ידי הספק ו/או שלוחיו.
15. **ביטוח**
מבלי לגרוע מכלליות האמור בהסכם זה ולפי דין, בכל הקשור לביטוח יחולו הוראות נספח ב' על נספחי המשנה שלו, המצורפים להסכם זה כחלק בלתי נפרד ממנו
- 16.1 .16 לעירייה תהא הזכות לבטל את ההסכם עם הספק הפר את ההסכם ולא תיקן את ההפרה תוך 72 שעות מעת שנדרש בכתב ע"י העירייה לעשות כן. הפרת ההסכם לצורך סעיף זה, כוללת גם איחור באספקת הציוד, אספקת ציוד שלא ע"פ כתב הכמויות וכדומה.
- 16.2 מבלי לפגוע ובנוסף לכל הוראה אחרת בהסכם ייחשב הספק כמי שהפר את ההסכם הפרה יסודית בקרות אחד מן האירועים הבאים :
- 16.2.1 אם יוטל עיקול על כספים המגיעים לספק מן העירייה והעיקול לא יוסר תוך 20 יום מיום הטלתו.

16.2.2 אם הספק הינו שותפות ויינתן נגדו או נגד אחד מיחידיה של השותפות צו לקבלת נכסים.

16.2.3 אם הספק הוא תאגיד ויחלו נגדו בפעולות או כינוס נכסים.

16.2.4 בכל מקרה שבו עשויה להתבצע אספקת הציוד בידי נאמן, מנהל עיזבון או כל אדם המנהל על נכסי הספק.

16.3 במידה והספק לא יספק הציוד ו/או כל חלק ממנו במועדו ו/או בכל אופן אחר בהתאם להתחייבויותיו על פי הסכם זה, ישלם לעירייה פיצויים קבועים, מוערכים ומוסכמים מראש, השווה ל- 15% מערך הציוד שהיה עליו לספק. אין באמור כדי לגרוע מכל זכות ו/או סעד השמורים לעירייה בנדון על פי ההסכם ו/או על פי כל דין.

16.4 בנוסף ומבלי לגרוע מהאמור לעיל, הפרת הוראות חוק שכר מינימום, התשמ"ז - 1987, על ידי הספק לגבי עובד המועסק על ידו לשם ביצוע חוזה כאמור מהווה גם הפרת חוזה זה.

16.5 האמור בסעיף זה לא יפגע בכל זכות ו/או סעד שיעמדו לרשות העירייה על פי ההסכם ועל פי כל דין.

17.1 .17 מוסכם ומוצהר בין הצדדים מפורשות כי הספק ו/או עובדיו ו/או מועסקיו הינם לגבי העירייה בגדר קבלן עצמאי, ואין נקשרים בין העירייה לביןם יחסי עובד ומעביד, ואין הספק ו/או עובדיו ו/או מועסקיו זכאים לכל תשלום ו/או זכויות שהן שעל פי כל דין ונוהג מגיעים לעובד ממעבידו.

17.2 מוסכם בזאת מפורשות כי הספק בלבד יישא בשכר העובדים מטעמו וכן בתשלום כל התשלומים וההטבות הסוציאליות המגיעים עפ"י כל דין ונוהג לעובד ממעבידו, והעירייה לא תישא בכל תשלום או הטבה כאמור.

18. ידוע לספק כי הכמויות השנתיות המפורטות בכתב כמויות זה משוערות בלבד ואינן מחייבות את העירייה בכל צורה שהיא וכי העירייה רשאית להזמין ציוד בכמות עפ"י שקול דעתה הבלעדי.

בהתאם לכך, ומבלי לגרוע מהאמור בחוזה זה מובהר בזאת כי לעירייה שמורה הזכות, על פי שיקול דעתה הבלעדי, להוסיף ו/או להקטין בכל עת את הכמויות המפורטות בכתב הכמויות ו/או פרט מהפריטים המצוינים בכתב הכמויות, מבלי שיהא בכך כדי לשנות את גובה התמורה עבור פריט כמפורט בהצעת המציע. שינוי בכמויות לא יהא בו כדי לשנות את שווי התמורה עבור פריט והתשלום יהא בהתאם למספר הפריטים שסופקו בפועל ולא יותר מהכמות שהוזמנה.

19. כל ויתור, הימנעות מפעולה במועדה או מחדל מצד העירייה לא יחשבו כוויתור

- העירייה על זכויותיה, אלא אם כן ויתרה על כך העירייה בכתב ומראש.
20. כל שינוי בהסכם זה יעשה בכתב, ולא תשמע כל טענה על שינוי בעל-פה או מכללא.
21. אין הספק רשאי להעביר זכויותיו או חובותיו בהתאם להסכם זה ואף לא חלק מהם אלא בהסכמת העירייה שתינתן לספק בכתב ומראש.
- 22.1 22 כתובות הצדדים הן כמפורט במבוא להסכם זה.
- 22.2 כל הודעה אשר תשלח ע"י אחד הצדדים למשנהו עפ"י הכתובת דלעיל תחשב כמתקבלת תוך 72 שעות מעת מסירתה כדבר דואר רשום, אם נמסרה ביד בעת מסירתה ואם נשלחה בפקסימיליה בעת שיגורה בפקסימיליה.

ולראיה באו הצדדים על החתום:

הספק

העירייה

נספח ב' ביטוח

א. מבלי לגרוע מאחריותו ומהתחייבויותיו של הספק (להלן: "הספק") בין על פי דין ובין על פי הסכם זה, לפני מועד תחילת מתן השירותים נשוא הסכם זה (להלן: "השירותים") על ידי הספק ו/או מי מטעמו על פי הסכם זה, הספק מתחייב לקיים על חשבונו, אצל חברת ביטוח מורשית כדין בישראל, את פוליסות הביטוח כמפורט בנספח "אישור עריכת ביטוחים" - נספח ג'-1 להסכם זה (להלן: "ביטוחי הספק").

ב. לענין נספח זה הגדרת "העירייה" תורחב לכלול את הגופים הבאים: עיריית רעננה ו/או חברות בנות ו/או שלובות ו/או קשורות ו/או עמותות בשליטתם ו/או נבחרים ו/או מנהלים ו/או עובדיהם.

ג. על ביטוחי הספק יחולו ההוראות הבאות:

1. הספק מתחייב לקיים את כל תנאי ביטוחי הספק, לשלם את דמי הביטוח במלואם ובמועד, לדאוג ולוודא שביטוחי הספק יהיו בתוקף במשך כל תקופת התחייבויותיו, לקיימם ולשאת בהשתתפויות העצמיות הנקובות בביטוחי הספק.

2. להודיע לעמותה מיד על כל אירוע העלול להוות עילה לתביעה. כן מתחייב הספק לשתף פעולה עם העירייה ככל שיידרש לשם מימוש תביעת ביטוח אשר העירייה תחליט להגישה למבטחים.

3. ביטוח אחריות מקצועית וביטוח חבות מוצר יערכו על ידי הספק החל ממועד תחילת מתן השירותים כאמור בסעיף א' לעיל ובמשך תקופת ההסכם וכן כל עוד קיימת אחריותו של הספק ע"פ הסכם זה או על פי דין ובכל מקרה לתקופה שלא תפחת מ- 7 שנים ממועד תום ההסכם (המאוחר מבין המועדים).

4. כתנאי לתחילת מתן השירותים, ימציא הספק אישור מאת מבטחיו בדבר עריכת הביטוחים כאמור, בהתאם לנספח "אישור עריכת ביטוחים" – נספח ד'-1.

העירייה תהא רשאית למנוע מהספק להתחיל במתן השירותים במקרה שאישור כאמור לא יומצא במועד. מוסכם כי הספק יהיה מנוע מלעלות כל טענה כנגד העירייה עקב כך שלא יתאפשר לו להתחיל במתן השירותים בטרם המציא האישור כנדרש.

הספק מתחייב לשוב ולהמציא אישור ממבטחיו על חידוש הביטוח בהתאם לנספח זה, וזאת לא יאוחר מ- 14 יום לפני מועד תום תקופת הביטוח וכל עוד מוטלת עליו החובה לערוך את הביטוחים כאמור לעיל. מובהר כי אי המצאת אישור עריכת ביטוחי הספק במועד או בהתאם להוראות הסכם זה, לא תגרע מהתחייבויות הספק על פי הסכם זה, והספק מתחייב לקיים את כל התחייבויותיו על פי הסכם זה גם אם ימנע ממנו מתן העבודות ו/או השירותים בשל אי הצגת אישורים כמפורט לעיל.

5. אין בעריכת הביטוח האמור על ידי הספק, בהמצאתו לעמותה ו/או בביצוע שינויים, התאמות והרחבות בפוליסה לפי דרישת העירייה כדי להוות אישור בדבר התאמתם של הביטוח לדרישות ההסכם. כמו כן, עריכת הביטוחים השינויים וההתאמות כאמור לא יטילו אחריות כלשהי על העירייה או מי מטעמה, ולא יצמצמו את אחריותו של הספק על פי ההסכם ו/או על פי כל דין.

6. הספק יהא רשאי לערוך על חשבונו ביטוחים נוספים או משלימים כפי שימצא לנכון (לרבות ביטוחי רכוש) ולכלול בכל ביטוח משלים ו/או נוסף כאמור את העירייה כמבוטחת נוספת בכפוף לסעיף אחריות צולבת ולעניין ביטוחי רכוש לכלול ויתור על תביעות תחלוף כלפי העירייה ו/או הבאים מטעמה אולם הויתור כאמור לא יחול לטובת אדם שגרם לנזק בזדון.

7. הספק והבאים מטעמו פוטרים בזאת את העירייה ו/או את הבאים מטעמה פטור סופי ומוחלט מאחריות כלשהי בגין תקלה ו/או קלקול ו/או אובדן ו/או כל נזק אחר (לרבות נזק תוצאתי) לרכוש כלשהו אשר יעשה בו שימוש על ידי הספק ו/או הבאים מטעמו של הספק בקשר עם מתן השירותים וכן בגין כל נזק שהספק זכאי לשיפוי עבורו (או שהיה זכאי לשיפוי אלמלא ההשתתפות העצמית הנקובה בפוליסה ו/או בשל אי עמידה בתנאי הפוליסה ו/או אי התאמת הפוליסה לצרכיו של הספק) במסגרת ביטוחי הרכוש הנערכים על-ידו, והוא פטור בזאת את העירייה ו/או מי מטעמה מכל אחריות לנזק כאמור, אולם הפטור כאמור לא יחול לטובת אדם שגרם לנזק בזדון.
8. למען הסר ספק מובהר בזאת, כי גבולות האחריות המתחייבים מן האמור בהסכם זה ובאישור עריכת ביטוחי הספק (נספח יב'), הינם בדבר דרישה מזערת המוטלת על הספק, ועל הספק לבחון את חשיפתו לחבויות ולקבוע את גבולות האחריות בהתאם. הספק מצהיר ומאשר כי הוא יהיה מנוע מלהעלות כל טענה ו/או דרישה כלפי העירייה בכל הקשור לגבולות האחריות המזעריים כאמור.
9. ביטוחי הספק יכללו תנאי מפורש על פיו המבטח אינו רשאי לבטלם ו/או לצמצם את היקפם ו/או לשנותם לרעה בתקופת הביטוח, אלא אם שלח למועצה הודעה בכתב בדואר רשום 60 (ששים) יום מראש על כוונתו לעשות זאת. מבטחי הספק יתחייבו, כי לא יהיה תוקף לצמצום ו/או לביטול ו/או לשינוי לרעה שכאלו לגבי העירייה אם לא נשלחה הודעה כאמור ובטרם חלוף 60 (ששים) הימים ממועד משלוח ההודעה.
10. בכל פעם שמבטחו של הספק יודיע למועצה, כי איזה מביטוחי הספק על פי הביטוחים שנערכו לפי נספח אישור ביטוח הספק (נספח יב'') עומד להיות מצומצם ו/או משונה לרעה ו/או מבוטל, כאמור בסעיף י' לעיל, מתחייב הספק לערוך את אותו הביטוח מחדש ולהמציא למועצה אישור עריכת ביטוח חדש, בתוך לא יאוחר מאשר 30 (שלושים) יום לפני מועד הצמצום או השינוי לרעה או הביטול של הביטוח הקודם, כאמור.
11. ביטוחי הספק יכללו תנאי מפורש על פיו ייקבע כי הינם קודמים לכל ביטוח הנערך על ידי העירייה ו/או מי מטעמה וכי מבטחי הספק מוותרים על כל דרישה או טענה בדבר שיתוף ביטוחי העירייה ו/או מי מטעמה בקשר עם הפעילות נשוא הסכם זה, לרבות כל טענה ו/או זכות, המפורטים בסעיף 59 לחוק חוזה הביטוח התשמ"א - 1981, לרבות כל טענה של "ביטוח כפלי" כלפי העירייה ו/או מי מטעמה וכלפי מבטחיהם.
12. הספק מתחייב למלא ולקיים את כל הוראות הפוליסות כלשונו, ומבלי לפגוע בכלליות האמור, לשמור על הוראות הבטיחות והזהירות הנכללות בפוליסות הביטוח, לשלם את דמי הביטוח במלואם ובמועדם ולדאוג ולוודא, כי הפוליסות תהיינה בתוקף במשך כל תקופת ביצוע העבודות נשוא הסכם זה.
13. בנוסף לאמור לעיל ומבלי לפגוע בכלליות האמור ייקבע בפוליסות, כי הפרה בתום לב של תנאי מתנאי פוליסות הביטוח על ידי הספק, לרבות, אך לא רק, אי מתן הודעה ו/או אי הגשת תביעה, אשר נעשו בתום לב על ידי הספק, לא תפגענה בזכויות העירייה על פי ביטוחים אלו.
14. העירייה רשאי לבדוק את אישורי הביטוח שיומצאו על ידי הספק כאמור לעיל והספק מתחייב לבצע כל שינוי ו/או תיקון שיידרש על מנת להתאימם להתחייבויותיו נשוא הסכם זה.
15. הספק מצהיר ומתחייב, כי זכות הביקורת של העירייה ביחס לאישורי הביטוח ולפוליסות וזכותו לבדוק את הפוליסות ולהורות על תיקון כמפורט לעיל, אינה מטילה על העירייה כל חובה וכל אחריות שהיא לגבי אישורי הביטוח והפוליסות כאמור, טיבם, היקפם, ותוקפם, או לגבי היעדרם, ואין בה כדי לגרוע מכל חובה שהיא המוטלת על הספק על פי הסכם זה.

16. בנוסף ומבלי לפגוע בכלליות האמור לעיל, הספק יהיה אחראי לשפות את העירייה באופן מלא בגין כל נזק אשר ייגרם לו עקב אי כיסוי ביטוחי הנובע מהפרת תנאי מתנאי מי מהפוליסות על ידי הספק.
17. בנוסף ומבלי לגרוע מהאמור לעיל, מוסכם בזה כי העירייה יהיה רשאי לקזז כל סכום לו הוא זכאי על פי תנאי סעיף זה (סעיף ביטוח) מהתמורה העומדת לזכות הספק.
18. בנוסף ומבלי לגרוע מהאמור בכל מקום בהסכם זה לעיל, מתחייב הספק למלא אחר כל דרישות והוראות החוק לביטוח לאומי וכל הצווים, התקנות וכדומה, שהותקנו לפי החוק הנ"ל, ובעיקר, אך מבלי לפגוע מכלליות האמור לעיל, באופן שכל העובדים שיועסקו במתן השירותים נשוא הסכם זה, לרבות שליחיו ואלה שיועסקו באופן מקרי או זמני, יהיו בכל עת ובמשך כל תקופת הסכם זה, זכאים לכל הזכויות שעל פי החוק הנ"ל.
19. מובהר בזאת, כי כל הוראה בסעיף זה בקשר לביטוח אינה באה לגרוע מכוחם של הוראות ההסכם בדבר אחריותו הבלעדית של הספק לנזקים באם יגרמו כאמור בסעיפים אחרים בהסכם זה ו/או על פי הדין.

נספח ב'1 – אישור עריכת ביטוחי הספק

תאריך _____

לכבוד

עיריית רעננה ו/או תאגידים עירוניים ו/או עמותות בשליטתה ו/או גופי סמך ו/או עובדיהם ו/או נבחריהם ו/או מנהליהם (להלן – "המזמין" ו/או "העירייה")

הנדון: אישור עריכת ביטוחים

הננו מאשרים בזאת כי ערכנו את הביטוחים המפורטים להלן על שם _____ (להלן: "הספק"), בין היתר, בקשר עם. הסכם לאספקת והתקנת שילוט ותמרור לעיריית רעננה. ו/או כל שירות נלווה אחר (להלן, "השירותים"), וזאת לתקופה המתחילה ביום _____ ומסתיימת ביום _____ (להלן: "תקופת הביטוח").

1. **ביטוח חבות מעבידים** - המבטח את חבות הספק כלפי המועסקים על ידו, על פי פקודת הנזיקין (נוסח חדש) ו/או על פי חוק האחריות למוצרים פגומים, התש"ס - 1980, בגין מוות ו/או נזק גוף ו/או נזק נפשי לכל עובד כתוצאה מתאונה ו/או מחלה תוך כדי ו/או עקב מתן השירותים, בגבול אחריות של 20,000,000 ₪ לנפגע, למקרה ובסה"כ לכל תקופת הביטוח. הביטוח כאמור אינו כפוף לכל הגבלה בדבר שעות עבודה, עבודות בגובה ובעומק, קבלנים, קבלני משנה ועובדיהם וכן בדבר העסקת נוער. הביטוח כאמור הורחב לשפות את העירייה ו/או הבאים מטעמם במידה וייחשבו למעבידם של מי מעובדי הספק.
2. **ביטוח אחריות כלפי צד שלישי** - ביטוח אחריות כלפי צד שלישי המבטח את חבות הספק, על פי כל דין, בגין כל פגיעה ו/או אובדן ו/או נזק שייגרמו לגופו ו/או לרכושו של כל אדם ו/או גוף כלשהו, לרבות ללקוח בקשר עם ו/או במסגרת מתן השירותים בגבול אחריות שלא יפחת מסך של 4,000,000 ₪ לאירוע ובסה"כ לתקופת הביטוח. הביטוח כאמור אינו כפוף לכל הגבלה בדבר חבות הנובעת מאש, בהלה, התפוצצות, בהלה, מכשירי הרמה, פריקה וטעינה, שביתה והשבתה, חבות בגין וכלפי קבלנים, קבלני משנה ועובדיהם, וכן תביעות תחלוף מצד המוסד לביטוח לאומי. הביטוח כאמור הורחב לשפות את העירייה בגין אחריותה למעשי ו/או מחדלי הספק, וכל זאת בכפוף לסעיף אחריות צולבת לפיו ייחשב הביטוח כאילו נערך בנפרד עבור כל אחד מיחיד המבוטח. רכוש העירייה ייחשב כרכוש צד ג' וכן לא תחול כל הגבלה בדבר רכוש הנמצא בחזקתו ו/או בפיקוחו ו/או בשליטתו ו/או בהשגחתו של הספק ו/או רכוש שפועלים בו למעט החלק ברכוש עליו פעלו במישרין.
3. **ביטוח "אחריות מקצועית"** - המבטח את חבות הספק על פי דין בשל מעשה ו/או מחדל מקצועי ו/או הפרת חובה מקצועית של הספק וכל הפועלים מטעמו בגבולות אחריות בסך שלא יפחת מסך של 2,000,000 ₪ למקרה ולתקופת הביטוח. הפוליסה כוללת תאריך רטרואקטיבי החל מ _____ (ובכל מקרה לא יאוחר ממועד תחילת ביצוע השירותים). במקרה שהביטוח בחברתנו יבוטל שלא עקב אי תשלום פרמיות או לא יחודש, על פי הוראת המבטח, מוסכם, כי בפוליסה תחול תקופת גילוי נזקים ותביעות מוארכת, למשך 12 חודשים נוספים מהמועד בו פג תוקף הביטוח בחברתנו וכל אירוע שיארע בתקופת הביטוח ושעליו תימסר הודעה במהלך תקופת הגילוי המוארכת, ייחשב לכל נושא ועניין כאירוע עליו נמסרה ההודעה במהלך תקופת הביטוח ובלבד שלא נערך ביטוח חלופי אשר מעניק כיסוי כמתחייב מהאמור בסעיף זה. בפוליסה יבוטלו חריג ו/או מגבלה בדבר הנושאים הבאים: אובדן שימוש ו/או איחור עקב מקרה ביטוח. הביטוח מורחב לכסות את אחריותו של הספק בגין חריגה מסמכות ואי יושר של עובדים

ו/או מנהלים וכן הוצאת דיבה ולשון הרע. הביטוח כאמור מורחב לכלול את העירייה ו/או מי מטעמה כמבוטחים נוספים בגין אחריותם למעשי ו/או מחדלי הספק ו/או מי מטעמו, וזאת בכפוף לסעיף אחריות צולבת לפיו נחשב הביטוח כאילו נערך בנפרד עבור כל אחד מיחיד המבוטח.

4. **ביטוח "חבות מוצר"** - המכסה את אחריותו של הספק עפ"י כל דין בגין נזק גוף ו/או רכוש בקשר עם ו/או עקב מוצר המיוצר, מטופל, משוק, מסופק ע"י הספק ו/או הבאים מטעמו (להלן: **"המוצרים"**), בגבול אחריות שלא יפחת מסך של 2,000,000 ₪ למקרה ובסה"כ לתקופת הביטוח. הביטוח יורחב לכלול גם נזק הנובע ישירות מעבודה שביצע הספק ואשר אינה "מוצר", ובלבד שהנזק אירע לאחר שהעבודה הושלמה ונמסרה לצד שלישי. הפוליסה כוללת תאריך רטרואקטיבי החל מ _____ (ובכל מקרה לא יאוחר ממועד תחילת ביצוע השירותים). במקרה שהביטוח בחברתנו יבוטל או לא יחודש מסיבה כלשהי, מוסכם כי בפוליסה תחול תקופת גילוי נזקים ותביעות מוארכת, למשך 12 חודשים נוספים מהמועד בו פג תוקף הביטוח בחברתנו וכל אירוע שיארע בתקופת הביטוח ושעליו תימסר הודעה במהלך תקופת הגילוי המוארכת, ייחשב לכל נושא ועניין כאירוע עליו נמסרה ההודעה במהלך תקופת הביטוח. הביטוח כאמור מורחב לשפות את העירייה ו/או מי מטעמה בשל אחריותם למעשי ו/או מחדלי הספק וכן בשל כל אחריות אשר תוטל על העירייה בקשר עם נזקים שנגרמו בקשר עם ו/או עקב המוצרים, וזאת בכפוף לסעיף אחריות צולבת לפיו ייחשב הביטוח כאילו נערך בנפרד עבור כל אחד מיחיד המבוטח.

5. הספק לבדו אחראי לתשלום הפרמיות וההשתתפויות העצמיות הנקובות בפוליסות הביטוח המפורטות לעיל.

6. בביטוחים המפורטים לעיל מצוין במפורש כי ביטוחים אלו קודמים לכל ביטוח הנערך ע"י העירייה ו/או מי מטעמה וכי אנו מוותרים על כל דרישה ו/או טענה בדבר שיתוף ביטוחי העירייה ו/או מי מטעמה.

7. אנו מאשרים כי הביטוחים דלעיל לא יבוטלו ו/או לא יחול בהם שינוי לרעה מכל סיבה שהיא במשך כל תקופת הביטוח מבלי שנשלחה ללקוח הודעה על כך בדואר רשום 60 יום מראש.

8. הננו מאשרים בזאת כי בביטוחים המפורטים לעיל אי קיום בתום לב של החובות המוטלות על המבוטח ו/או הפרה של תנאי מתנאי הפוליסות לא תפגע בזכויותיו של העירייה לקבלת שיפוי.

9. מוסכם בזאת במפורש, כי נוסחי פוליסות הספק, למעט פוליסה לביטוח אחריות מקצועית, לא יהיו נחותים מהנוסח הידוע כ"ביט".

10. חריג רשלנות רבתי (אם קיים) יבוטל בכל הפוליסות, זאת במלי לפגוע בזכויות המבטח לפי חוק חוזה ביטוח התשמ"א – 1981 ובכפוף לאמור באישור זה.

בכפוף לתנאי וסייגי הפוליסות המקוריות עד כמה שלא שונו במפורש על ידי האמור באישור זה.

מסמך ג'

דרישות בטיחות

מבלי לגרוע מן האמור בהוראות המכרז ובנספח בטיחות זה להלן, כתנאי להתחלת העבודה נשוא המכרז, ייפגש הקבלן הזוכה עם ממונה על הבטיחות בעיריית רעננה לקבלת תדרוך בטיחות והחתמתו על כל נהלי העבודה הרלוונטיים.

הנחיות והוראות בטיחות לקבלן

בטיחות וגהות בעבודה - סוכס כדלקמן.

1. הקבלן יהיה אחראי לספק כל ציוד בטיחות וגהות לעובדיו כפי שיידרש, לביצוע עבודתו, או כפי שנדרש עפ"י החוק. מבלי לפגוע בכלליות האמור לעיל יספק הקבלן: אביזרי בטיחות, כלי בטיחות, ציוד מגן לעובדים, ביגוד, נעליים, כובעי מגן, אוזניות מגן, וכל ציוד אחר בנוסף, על האמור בסעיף זה, שיומלץ ע"י ממונה הבטיחות מטעמו או ממונה הבטיחות מטעם עיריית רעננה.
2. ככל ונדרש על-פי דין, תקנות ונהלים בענייני בטיחות, ימנה הקבלן אחראי בטיחות לצוות עובדיו הנמצאים בשטח או בשטחים בעיר ו/או בבית מלאכה/ מתקני העירייה בהם מתבצעת העבודה או כל חלק ממנה לה אחראי הקבלן (להלן: "אתר העבודה") שישמש כנאמן בטיחות, ותפקידו יהיה לטפל בכל הקשור לבטיחות וגהות עובדי הקבלן באתר העבודה (להלן: "נאמן הבטיחות").
3. נאמן הבטיחות ישמש כאיש קשר בין עובדי הקבלן לממונה הבטיחות של העירייה ובין מנהל המחלקה הרלוונטית או מי מטעמו. הקבלן ונאמן הבטיחות ינהגו עפ"י כל כללי הבטיחות המעוגנים בחוקים, ובתקנות הבטיחות בעבודה הידועים והנהוגים בישראל (אסבסט, אש גלויה, מקום מוקף, עבודה בגובה, גגות שבירים, חשמל, וכו').
4. נאמן הבטיחות יפקח על עובדי הקבלן במהלך כל שעות העבודה ויוודא ביצוע נהלים והוראות הבטיחות. בנוסף יהיה נאמן הבטיחות אחראי לתיקון ליקויים ושיפורים בכל הקשור לבטיחות וגהות עובדי הקבלן על פי חוק.
5. הקבלן ידאג לבדיקה ע"י בודק מוסמך וקבלת אישורים במועדים הקבועים בחוק עבור ציוד שבשימוש כולל: מדחסים, מיכלים, קולטים, דודי קיטור, מתקני הרמה, ציוד הרמה ואביזריו, עגורנים, סולמות, פיגומים, חשמל וכל ציוד אחר או נוסף שיהיה באתר העבודה שלגביו חלה חובת בדיקה ע"י בודק מוסמך.
6. הקבלן יספק ציוד עזרה ראשונה לעובדיו, כולל ציוד לפינוי נפגעים, ימנה אדם שעבר הכשרה מטעם מד"א להגשת עזרה ראשונה באתר העבודה, ויקצה רכב שישמש לפינוי נפגעים למתקן רפואי או בי"ח בשעת חרום.

7. הקבלן יסמן, ישלט ויגדר את השטח שבאחריותו באתר העבודה, כולל הצבת ציוד מגן-אזהרה עפ"י החוק כגון: מחסומים, זיהרונים, גשרי מעבר, סימון דרכי גישה ומילוט, או כל ציוד או אביזרי בטיחות אחרים.
8. נהיגה באתר העבודה ובסביבתו הסמוכה, כולל הפעלת ציוד הנדסי מכני כבד, עגורנים מלגזות או כל ציוד אחר תעשה עפ"י חוקי התעבורה של מדינת ישראל. מבלי לגרוע מהאמור לעיל, ידאג הקבלן לכך כי הפעלת הציוד הנ"ל תעשה בעזרת כוח אדם, נלווה כגון: מאותתים לעגורנים, מכווני רכב כבד לאחור וכד' וכל זאת ע"י אנשים שהוסמכו והוכשרו לכך ונושאים עימם רישיונות הסמכה תקפים בהתאם.
9. הקבלן יודא אחסון חומרים דליקים, או מסוכנים מכל הסוגים עפ"י הנהלים המחייבים באתר העבודה, כולל סימונם והפרדתם עפ"י סוגיהם וקבוצות סיכון. כמו כן ידאג להצבת ציוד כיבוי אש באתר העבודה.
10. הקבלן יספק לפי הצורך ציוד כיבוי אש עפ"י החוק והוראות מכבי אש כולל זרנוקי מים, צינורות, מטפים וכד' שיהיו באתר העבודה ויוודא תקינותם, כולל בדיקה תקופתית ושנתית וקבלת רישיון מכבי אש.
11. הקבלן ידאג להדרכה מוסמכת של עובדיו בנושא הבטיחות בעבודה ובשימוש בציוד כיבוי אש כאמור בסעיף 10 לעיל וטיפול בו. כמו כן יחתים את עובדיו שקבלו והבינו את הנאמר בהדרכה וכן חובתם בשימוש בציוד מגן אישי.
12. הקבלן יכין לעובדיו באתר העבודה שטח מנוחה, רווחה, שירותים, מתקני מי שתייה ורחצה, (מתקנים נוספים עפ"י הנדרש בחוק - תנאי בטיחות וגהות לעובדים ו/או על פי הסכם ההתקשרות עימו, וידאג לאחזקתם התקינה של המתקנים הנ"ל.
13. קבלן שאינו מוסמך לעבודות חשמל, יפרסם הוראות מתאימות לעובדיו שלא לעסוק, או לטפל ברשת החשמל, או בכל אביזר חשמלי שמחייב טיפולו של חשמלאי מוסמך.
14. הקבלן יסלק כל מפגע בטיחותי מיד עם גילוי, או עם קבלת הוראה ממונה הבטיחות של עיריית רעננה או מכל אדם אחר המוסמך מטעם עיריית רעננה.
15. הקבלן ידווח על כל אירוע מסוכן, תאונה, או כמעט תאונה, מיידית לממונה הבטיחות של עיריית רעננה ויפעל על פי הוראותיו בכל הקשור להנחיות, לטיפול, תדרוך, המשך או עצירת העבודה.
16. הקבלן ידווח למשרד העבודה תוך 3 ימים על התרחשות כל תאונת עבודה בטופס מתאים.
17. הקבלן יודא תקינות כלי עבודה אביזרים וציוד נלווה אשר משמשים את עובדיו, וידאג להחלפתו של הציוד הפסול או לתיקונו לפי הצורך.

18. אחריות לביצוע בדיקות רפואיות לעובדים במידת הצורך, וכל הקשור לרפואה תעסוקתית תחול על הקבלן.
19. עבודות בשעות הלילה או בתנאי מזג אוויר קשים לא יבוצעו ללא תיאום מוקדם, בדיקה ואישור מנהל המחלקה הרלוונטי בעיריית רעננה או מי מטעמו.
20. הקבלן אחראי למתן הדרכה יומית ותקופתית לעובדיו בנושאי בטיחות וגהות הקשורים לאתר העבודה וסביבתו, כולל סיכונים נלווים הקיימים באתר העבודה.
21. ממונה הבטיחות של עיריית רעננה יהיה מוסמך ורשאי להפסיק כל עבודה המתבצעת באתר העבודה אשר תעשה בניגוד לחוקי תקנות ונוהלי הבטיחות, ואשר לא תמלא אחר ההוראות והנהלים המפורטים במסמך זה או כל נוהל אחר שלא הוזכר כאן או המהווה מכשול לקיום בטיחות וגהות עפ"י הנדרש עפ"י דין.
22. מובהר בזאת כי שום דרישה בתחום הבטיחות והגהות ו/או הנחיה כאמור במסמך זה ו/או שתינתן מפעם לפעם לקבלן על ידי עיריית רעננה או על ידי ממונה הבטיחות של עיריית רעננה או מטעמו, לא תפטור את הקבלן מאחריותו לבטיחות עובדיו באתר העבודה אלא תוסיף על כל חובה המוטלת עליו על פי דין, מנהג, נוהג בטיחות ואחר.
23. לא יהיה בכל מעשה או מחדל מצד ממונה הבטיחות של עיריית רעננה כדי להסיר מהקבלן או להטיל אחריות על עיריית רעננה אשר על פי מסמכי ההתקשרות עם הקבלן ו/או על פי כל דין מוטלת על הקבלן.
24. העסקת נערים מתחת לגיל 18 תעשה ע"פ חוק עבודת נוער תשי"ג 1953 והתקנות.
25. יש לשמור על ניקיון שטח העבודה בכל עת ולאסוף כל כלי עבודה וכל חומר עם סיום העבודה.
26. אין להשתמש ללא רשות ממנהל המחלקה / רא"ג בציוד השייך לעירייה.
27. על כל נזק לציוד בתחומי העיר ורכוש יש לדווח מיד לאחראי במקום.
28. אין לעשן בתחום המשרדים והמחסנים אלא במקומות שהוגדרו לכך.
29. כל אחריות ביטוחית מכל סוג שהוא לגבי עובדיו של הקבלן תחול על הקבלן.
30. כל עבודה תתחיל לאחר קבלת תדרוך בטיחות של עובדי הקבלן אצל המנהל האחראי מטעם המחלקה.

31. הקבלן מתחייב להעסיק על חשבונו לצורך ביצוע העבודות עפ"י הסכם זה, מספר מספיק של עובדים בעלי רמה מקצועית נאותה, שיהיו להם הכישורים הדרושים והמתאימים לביצוע העבודות וידאג להכשירם עפ"י צורך .
32. הקבלן מתחייב כי כל עובד מעובדיו ו/או מטעמו יהיה כשיר לעבודה מבחינה רפואית ולאחר שעבר את כל הבדיקות הרפואיות הדרושות עפ"י דין .
33. הקבלן ו/או עובדיו ו/או מועסקיו ו/או מי מטעמו ישמעו לכל הוראות בא כח העירייה / הממונה על הבטיחות, לרבות הוראה בדבר הפסקת עבודה בגין אי מילוי תנאי הסכם זה או בשל קיום סיכון אחר לנפש ו/או לרכוש .
34. הקבלן ימסור, לפי דרישת בא כח העירייה / הממונה על הבטיחות, את רשימת כל העובדים מטעמו כולל פרטים אישיים ויציג עפ"י דרישה כל רישיון, תעודה וכל היתר אחר השייך לציוד, כלי רכב או מפעיליהם . הקבלן לא יעסיק עובדים שאינם עובדיו אלא לפי היתר בכתב מאת העירייה .
35. נגרם נזק למקום או לציוד בגין הפרת הוראות בטיחות ע"י הקבלן – הקבלן מסכים כי הערכת שווי הנזק כפי שנעשתה ע"י מפקח מטעם העירייה תחייב את הקבלן וסכום זה יקוזז מכל סכום המגיע לקבלן לפי הסכם ההתקשרות עימו .
36. לא מילא הקבלן ו/או עובדיו ו/או מועסקיו, או מי מטעמם אחר הדרישות המופיעות בנספח זה רשאית העירייה להטיל קנס בשווי של 3,000 ₪ לכל יום וסכום זה יקוזז מהסכומים המגיעים לקבלן ע"פי ההסכם .
37. הקבלן הזוכה יציג אישור משטרתי עדכני על העדר עבירות מין בהתאם לחוק אי העסקת עברייני מין במוסדות מסוימים על שם כל אחד מטעמו אשר תהא לו נגיעה לביצוע העבודה. קבלן אשר לא יעמוד בדרישה זו, זכייתו תתבטל והוא לא יורשה לבצע את העבודה.

סוג העבודה	ההסמכה הנדרשת
חשמל	רישיון חשמלאי המתאים לסוג העבודה
גז (גפ"מ)	רישיון לעסוק בעבודות גז לצורכי התקנה – תעודת מתקין
בניה ובניה הנדסית	א. מנהל עבודה בבנייה ב. עבודה עם גגות אסבסט באמצעות קבלן המורשה ע"י המשרד לאיכות הסביבה
עבודות הנדסה בנהיות	קבלן רשום בהתאם לחוק רישום קבלנים לעבודות הנדסה בנאיות ותקנותיו
גגות שבירים, תלולים או חלקלקים	א. עובד מקצועי לעבודה על גג שביר ב. עבודה עם גגות אסבסט באמצעות קבלן המורשה ע"י המשרד לאיכות הסביבה
פיגומים	בונה פיגומים מקצועי
הפעלת עגורנים	הסמכה להפעלת עגורן לפי סוג העומס
מעליות	תעודת מעלייתן למתן שירות למעליות
הדברה	רישיון מדביר מוסמך
מכשיר למניעת מים חוזרים	הסמכה להתקנת מז"ח
תחזוקת מטפי כיבוי אש	תחזוקאי מטפים מוסמך
עבודה בגובה	אישור על הדרכת עובד לביצוע עבודת גובה, מטפס תרנים, גולש בניין, מנהל מקצועי לעבודות טיפוס על תרנים או לעבודות גלישה בבניין, גיזום / גינון / חקלאות לפי העניין

39. דרישות בטיחות בעת ביצוע עבודות במוסדות חינוך :

- 39.1. את עבודות התחזוקה יש לתכנן לפי לוח זמנים, שיטות עבודה וארגון שימנעו הפרעות, מטרדי בטיחות ורעש.
- 39.2. עבודות המחייבות פעילות מקצועית קצרה במבנה מוסד חינוכי תבוצענה בעת החופשות שבמהלך שנת הלימודים או בסיום יום הלימודים, בתיאום עם מנהל המוסד החינוכי.
- 39.3. עבודות המחייבות פעילות ממושכת בתחומי מוסד חינוכי תבוצענה רק בפגרת הקיץ ובחופשות, ותתוכננה באופן שלפחות על העבודות הכרוכות בסיכון בטיחותי ובמטרדים קשים של רעש, לכלוך, אבק וכד' תבוצענה בחודשים יולי-אוגוסט.
- 39.4. **בידוד אזור העבודה :**

- 39.4.1. יש להתקין סידורי גישה נפרדים לעובדים לצורך הכנסה והוצאה של חומרים, כלים וציוד מדרכי הגישה של תלמידים אל המוסד.
- 39.4.2. אם במהלך העבודות יש סכנה של נפילת חפצים, אביזרים וכלים, יש לאסור הימצאות לתלמידים בשטח הסכנה, כולל הקמת מחסומים לצורך כך.

טופס הצהרת לשמירה על הבטיחות וגהות ברשות המקומית ברעננה

הצהרת קבלן (מבקר) לבטיחות

אני הח"מ הקבלן / חברה _____ ת.ז. _____

מועסק בפרויקט / אתר _____

מצהיר – מבלי לגרוע מהתחייבותי על פי ההסכם שבינינו ובין העירייה לבצע את כל האמור לפי חוק ארגון הפיקוח על העבודה התשי"ד 1954 לפקודת הבטיחות בעבודה.

א. ידועות לי הוראות ונוהלי הבטיחות בעבודה וכי נהירים לי הסיכונים האפשריים ותקנות ציוד מגן אישי לעובדים. הריני מתחייב להקפיד על קיום דרישות הבטיחות והגהות, סדרי העבודה גידור ומשמעת בענף ובתקנות הבטיחות ומתחייב לנהוג בהתאם.

ב. הנני מתחייב לפעול על פי נוהלי הבטיחות ברשות המקומית בכל האמור לבטיחות.

ג. הנני מתחייב להדריך ולשמור על בריאות ורווחת העובדים ולמניעת תאונות בנפש וברכוש.

ד. הקבלן מצהיר כי כל עוד הוא עובד באתר העבודה שבתחום הרשות ביטוח חובת מעבידים בתוקף מלא ובאחריותו המלאה וכי העירייה מסתמכת על הצהרה זו. וכי הוא מתחייב לפצות את העירייה בכל תביעה ו/או דרישה ו/או תשלום שתידרש העירייה לשלם.

מוצהר בזאת שבין העירייה לקבלן אין יחס של עובד מעביד שלו הסכם של קבלן המבצע עבודה לפי הסכם. אני מצהיר בזה שהעבודה ידועה לי ויש לי את היכולת המקצועית והכלים המתאימים לביצוע עבודה זו ויש לי את כל הרישיונות הדרושים לעניין עבודה זו. אין לי ולא יהיו לי תביעות ו / או טענות מכל סוג ומין כלפי העירייה והביטוחים.

ולראיה באתי על החתום:

שם ומשפחה: _____ מספר ת.ז.: _____
מקצוע: _____ כתובת: _____
חתימה: _____

הצהרת המנהל

אני המנהל האחראי לעבודת הקבלן מצהיר שהעברתי והסברתי לקבלן את הוראות והנחיות

הבטיחות הנוגעות לעבודת הקבלן ע"פ הנוהל העירוני.

שם המנהל: _____
ת.ז.: _____
תאריך: _____
חתימה: _____

כתב כמויות - מכרז 32/2019

פרק 1 - ציוד תשתיות (תמרורים, עמודים ומערכות חיבור)

תמרורים - עירוניים						
EGP רב עוצמה						
מחיר יח' בש"ח לאחר הנחה לא כולל מע"מ	אחוז הנחה	מחיר יח' בש"ח ללא מע"מ רב עוצמה EGP	מידה בס"מ (עירוני)	מספרו בלוח התמרורים	הפרט למדידה	צורת התמרור
		71	60	,109-111 ,101-107 119- ,114-117 119- ,127,128-129 135- ,127,128-129 ,145 ,144 ,143 901 ,301 ,150	צלע המשולש (שווה צלעות)	משולש
		81	50	,201-215 ,201-208 ,226-229 ,218-219 ,307 ,303-305 ,405-415 ,402-401 ,417-426 ,416 427-436	קוטר	עגול
		109.25	50X60	,224-225 ,220-223 626 ,505-506	גובהXבסיס	מלבניים
		109.25	55	302		
		132.05	60X60	,504 ,308 ,306 ,619-622 ,618 623-625		
		76.00	50X50	628 ,437		
		342.00	85X110	439		
		128.25	לפי תקן	501-502		
		76.95	35X60	507-509		
		73.15	40X50	510		
		88.35	40X60	627		

תמרורים - בין עירוניים

EGP רב עוצמה						
מחיר יח' לאחר הנחה לא כולל מע"מ	אחוז הנחה	מחיר יח' ללא מע"מ רב עוצמה EGP	מידה בס"מ (בין-עירוני)	מספרו בלוח התמרורים	הפרט למדידה	צורת התמרור
		152	90	,109-111 ,101-107 119- ,114-117 119- ,127,128-129 135- ,127,128-129 146- ,145 ,143 901 ,301 ,150 ,147	צלע המשולש (שווה צלעות)	משולש
		147	60	,201-215 ,201-208 ,226-229 ,218-219 ,402-401 ,307 ,416 ,405-415 427-436 ,417-426	קוטר	עגול
		219.45	60X100	216-217		
		242.25	80	302		
		233.70	80X80	,504 ,308 ,306 ,623-625 ,618		
		754.30	125X165	439		
		109.25	50X60	505-506		
		114.95	45X70	507-509		
		73.15	40X50	510		
		296.40	90X90	619-622		
		132.05	60X60	626		
		88.35	40X60	627		
		132.05	60X60	628		

עמודים לתמרורים

מחיר יח' לאחר הנחה לא כולל מע"מ	אחוז הנחה	מחיר יח' ללא מע"מ		הפניה לסקיצה	תאור הפריט
		166		נספח ז'-1	עמוד לשלט סמטה
		228		נספח ז'-2	עמוד לשלט רחוב 1
		124		נספח ז'-3	מסגרת לשלט רחוב 2
		131		נספח ז'-4	עמוד לתמרור "3, 3 מ'
		143		נספח ז'-4	עמוד לתמרור "3, 3.5 מ'
		12			מערכת חיבור לתמרור "2 סט - כולל ברגים
		14			מערכת חיבור לתמרור "3 סט - כולל ברגים
		15			מערכת חיבור לתמרור "4 סט - כולל ברגים
		21			מערכת חיבור לתמרור "6 סט - כולל ברגים
		5			משלימה למערכת חיבור לתמרור "2
		5			משלימה למערכת חיבור לתמרור "3
		7			משלימה למערכת חיבור לתמרור "4
		8			משלימה למערכת חיבור לתמרור "6
3,982.40 ₪		סה"כ לפרק 1 לא כולל מע"מ			
		סה"כ לפרק 1 לאחר הנחה לא כולל מע"מ			
יש לציין מחיר לאחר הנחה. אחריות על מחזיר אור מסוג EG: שלושה חודשים. אחריות על מחזיר אור מסוג EGP: שלוש שנים.					

כתב כמויות מכרז 32/2019

פרק 2 - שילוט כללי





שלטים				
מס'	תיאור השלט	מחיר יח"מ"ר בש"ח ללא מע"מ	אחוזת הנחה	מחיר יח"מ"ר לאחר הנחה בש"ח ללא מע"מ
1	שלט אלומיניום בעובי 1 מ"מ כולל מדבקה בהדפסה דגיטלית ולמינציה ללא גרפיקה גודל: X100100 ס"מ	240.00		
2	שלט אלומיניום בעובי 1.5 מ"מ כולל מדבקה בהדפסה דגיטלית ולמינציה ללא גרפיקה גודל: X100100 ס"מ	285.00		
3	שלט אלומיניום בעובי 5 מ"מ עם ציפוי אנודייז כולל חריטה עם מילוי צבע בגוון אחד 2 שורות בחריטה עם לוגו עיריית רעננה ללא חורים ו/או קונסטרוקציה גודל: X100100 ס"מ	3,040.00		
4	שלט אלומיניום בעובי 8 מ"מ עם ציפוי אנודייז כולל חריטה עם מילוי צבע בגוון אחד 2 שורות בחריטה עם לוגו עיריית רעננה ללא חורים ו/או קונסטרוקציה גודל: X100100 ס"מ	4,655.00		
5	שלט אלומיניום בעובי 10 מ"מ עם ציפוי אנודייז כולל חריטה עם מילוי צבע בגוון אחד 2 שורות בחריטה עם לוגו עיריית רעננה ללא חורים ו/או קונסטרוקציה גודל: X100100 ס"מ	6,080.00		
6	שלט לוקובונד בעובי 3 מ"מ כולל מדבקה בהדפסה דיגיטלית ולמינציה ללא גרפיקה גודל: X100100 ס"מ	237.50		
7	עיצוב גרפי לשלט לוקובונד בעובי 3 מ"מ	247.00		

		42.23	שלט פולט אור (שילוט הג"א) חומר: PVC קשיח עובי: 1.3 מ"מ מידה: X3040 ס"מ	8
		7.32	שלט פולט אור (שילוט הג"א) חומר: PVC קשיח עובי: 1.3 מ"מ מידה: X510 ס"מ	9
		7.32	שלט פולט אור (שילוט הג"א) חומר: PVC קשיח עובי: 1.3 מ"מ מידה: X1020 ס"מ	10
		31.59	שלט פולט אור (שילוט הג"א) חומר: PVC קשיח עובי: 1.3 מ"מ מידה: X3030 ס"מ	11
		20.62	שלט פולט אור (שילוט הג"א) חומר: PVC קשיח עובי: 1.3 מ"מ מידה: X2030 ס"מ	12
		7.32	שלט פולט אור (שילוט הג"א) חומר: PVC קשיח עובי: 1.3 מ"מ מידה: X1515 ס"מ	13
		34.25	שלט פולט אור (שילוט הג"א) חומר: PVC קשיח עובי: 1.3 מ"מ מידה: X5030 ס"מ	14
		12.30	שלט פולט אור (שילוט הג"א) חומר: PVC קשיח עובי: 1.3 מ"מ מידה: X1520 ס"מ	15
		29.59	שלט פולט אור (שילוט הג"א) חומר: PVC קשיח עובי: 1.3 מ"מ מידה: X2040 ס"מ	16
		7.32	שלט פולט אור (שילוט הג"א) חומר: PVC קשיח עובי: 1.3 מ"מ מידה: X1515 ס"מ	17

		5,446.35	שלט מואר (ארגז תאורה) בגודל X300100 ס"מ. ארגז פח צבוע בתנור בצבע לבן, חיזוקי צלעות מפורויל מגולוון פנימי חזית פרספקס חלבי 4 מ"מ מעביר אור ובשילוב מדבקה מעבירת אור, ובעמידות גבוהה לתנאי חוץ (5 שנים לפחות) תאורה פנימית: LED בגוון K6000 בעלת עוצמה גבוהה, פיזור רחב ועמידות גבוהה ללחות (תקן עמידות בפני מים ואבק: IP65)	18
		66.50	שמשונית 600 ג' כולל הדפסה כולל לולאות חיבור כל 5 ס"מ מידה: X100100 ס"מ	19
		166.25	שמשונית X80300 ס"מ כולל תפירה למעלה ולמטה ללא גרפיקה כולל תלייה והסרה למתקנים קיימים ע"פ לויז נדרש	20
		532.00	טרנספרנטים - שלטי רחוב X1.26.5 מ' מבד משי עם תפירות וחיזוקים בצדדים	21
		27.31	אספקת מדבקה לבולרד בקוטר 50 ס"מ	22
		47.50	אספקת מדבקה לבולרד בקוטר 50 ס"מ כולל הדבקה	23
		23.75	קילוף מדבקה מבולרד והדבקת מדבקה חדשה ע"ג עדשת בולרד	24
		997.50	התקנת שלט מואר בגובה ללא מנוף יש לצרף תעודות הסמכה לעבודה בגובה כ-48 שעות טרם מועד ההתקנה	25
		1,520.00	אספקת מנוף להתקנת שלט מואר בגובה	26
		380.00	התקנת שלט אלומניום באדמה צורת התקנה: חפירה ויציקת בטון עומק חפירה: 50 ס"מ	27
		24,191.50	סה"כ לפרק 2 לא כולל מע"מ	
			סה"כ לפרק 2 לאחר הנחה לא כולל מע"מ	

כתב כמויות מכרז 32/2019

פרק 3 - שילוט מודולרי

שילוט מודולרי - מערכות VISTA							
מחיר בש"ח לא כולל מע"מ לאחר הנחה	אחוז הנחה	מחיר יח' בש"ח + אינסרט ללא מע"מ	דוגמא	תיאור	מידת השלט במ"מ	סוג השלט	
		16.15		כולל חזית שקופה ופקקים אפורים	V30X60	שילוט מדפים/תאי דואר	
		20.90		כולל חזית שקופה ופקקים אפורים	V40X80		
		41.80	 	כולל חזית שקופה ופקקים אפורים	V100X150	קיר חדרים	
		47.50		כולל חזית שקופה ופקקים אפורים	V100x200		
		71.25		כולל חזית שקופה ופקקים אפורים	V120x200		
		61.75		כולל חזית שקופה ופקקים אפורים	V150x200		
		49.40		כולל חזית שקופה ופקקים אפורים	V150X150		
		104.50			כולל חזית שקופה ופקקים אפורים		VA4
		169.10		כולל חזית שקופה ובסיס לקיר	FS150X150		דגל ניצב
		223.25	כולל חזית שקופה ובסיס לקיר	FS200X200			



		209.00		כולל חזית שקופה ובסיס לקיר	BSB150X200	
		242.25		כולל חזיתות ואביזרי תליה	SUS100X400	תלוי מהתקרה
		302.10		כולל חזיתות ואביזרי תליה	SUS150X400	
		337.25		כולל חזיתות ואביזרי תליה	SUS150X500	
		448.40		כולל חזיתות ואביזרי תליה	SUS200X600	
		448.40		כולל פסי הפרדה אלומניום	VBS400X600	הכוונה דיירקטורי
		591.85		כולל פסי הפרדה אלומניום	VBS500X700	
		707.75		כולל פסי הפרדה אלומניום	VBS600X800	

שילוט מודולרי - מערכות NOVA

מחיר לאחר הנחה	אחוז הנחה	מחיר יח' + אינסטרט ללא מע"מ	דוגמא	תיאור	מידת השלט במ"מ	סוג השלט
		23.75		כולל חזית שקופה ופקקים אפורים	VN70X60	שילוט מדפים/תאי דואר
		25.65		כולל חזית שקופה ופקקים אפורים	VN70X80	
		41.80		כולל חזית שקופה ופקקים אפורים	VN124X150	קיר חדרים

		47.50		כולל חזית שקופה ופקקים אפורים	VN124X200	
		49.40		כולל חזית שקופה ופקקים אפורים	VN170X200	
		41.80		כולל חזית שקופה ופקקים אפורים	VN170X150	
		99.75		כולל חזית שקופה ופקקים אפורים	VNA4	
		191.90		כולל חזית שקופה ובסיס לקיר	FSN170X150	
		240.35		כולל חזית שקופה ובסיס לקיר	FSN210X200	דגל ניצב
		180.50		כולל חזית שקופה ובסיס לקיר	FSN170X200	
		277.40		כולל חזיתות ואביזרי תליה	SUSN124X400	תלוי מהתקרה
		292.60		כולל חזיתות ואביזרי תליה	SUSN170X400	
		292.60		כולל חזיתות ואביזרי תליה	SUSN170X400	
		388.55		כולל חזיתות ואביזרי תליה	SUSN210X600	
		448.40		כולל פסי הפרדה אלומיניום	VN400X600	
		554.80		כולל פסי הפרדה אלומיניום	VN500X700	
		685.90		כולל פסי הפרדה אלומיניום	VN600X800	

שילוט מודולרי - מערכות VISTA SQUARE

מחיר לאחר הנחה	אחוז הנחה	מחיר יח' + אינסרט ללא מע"מ	דוגמא	תיאור	מידת השלט במ"מ	סוג השלט
		37.05		כולל חזית שקופה ופקקים אפורים	WFFP80X40	שילוט מדפים/תאי דואר
		38.00		כולל חזית שקופה ופקקים אפורים	WFFP100X40	
		52.25		כולל חזית שקופה ופקקים אפורים	WFFP100X150	קיר חדרים
		59.85		כולל חזית שקופה ופקקים אפורים	WFFP200X100	
		69.35		כולל חזית שקופה ופקקים אפורים	WFFP200X150	
		61.75		כולל חזית שקופה ופקקים אפורים	WFFP150X150	
		99.75		כולל חזית שקופה ופקקים אפורים	WFFPA4	
		229.90		כולל חזית שקופה ובסיס לקיר	FSF150X150	דגל ניצב
		233.70		כולל חזית שקופה ובסיס לקיר	FSF200X200	
		243.20		כולל חזית שקופה ובסיס לקיר	FSF200X150	
		327.75		כולל חזיתות ואביזרי תליה	SUSF100X400	תלוי מהתקרה
		372.40		כולל חזיתות ואביזרי תליה	SUSF150X400	

		413.25		כולל חזיתות ואביזרי תליה	SUSF150X500	
		448.40		כולל חזיתות ואביזרי תליה	SUSF200X600	
		300.20		כולל פסי הפרדה אלומניום	WFFP400X600	הכוונה דיירקטורי
		392.35		כולל פסי הפר' אלומניום	WFFP500X700	
		491.15		כולל פסי הפר' אלומניום	WFFP600X800	

שילוט מודולרי - מערכת SHARP

מחיר לאחר הנחה	אחוז הנחה	מחיר יח' + אינסרט ללא מע"מ	דוגמא	תיאור	מידת השלט במ"מ	סוג השלט
		25.65		כולל חזית שקופה ופקקים אפורים	FRL75X60	שילוט מדפים/תאי דואר
		28.50		כולל חזית שקופה ופקקים אפורים	FRL75X80	
		39.90		כולל חזית שקופה ופקקים אפורים	FRL105X150	קיר חדרים
		47.50		כולל חזית שקופה ופקקים אפורים	FRL105X200	
		49.40		כולל חזית שקופה ופקקים אפורים	FRL148X200	
		47.50		כולל חזית שקופה ופקקים אפורים	FRL148X150	

		75.05		כולל חזית שקופה ופקקים אפורים	FRLA4	
		273.60		כולל חזיתות אקסבונד ובסיס לקיר	FSS148X150	דגל ניצב
		286.90		כולל חזיתות אקסבונד ובסיס לקיר	FSS210X200	
		266.00		כולל חזיתות אקסבונד ובסיס לקיר	FSS210X150	
		340.10		כולל חזיתות אקסבונד ואביזרי תליה	SUSS100X400	תלוי מהתקרה
		362.90		כולל חזיתות אקסבונד ואביזרי תליה	SUSS150X400	
		388.55		כולל חזיתות אקסבונד ואביזרי תליה	SUSS150X500	
		410.40		כולל חזיתות אקסבונד ואביזרי תליה	SUSS200X600	
		394.25		כולל פסי הפרדה אלומניום	FRL400X600	הכוונה דיירקטורי
		471.20		כולל פסי הפרדה אלומניום	FRL500X700	
		568.10		כולל פסי הפרדה אלומניום	FRL600X800	

התקנת שילוט מודולרי

מחיר לאחר הנחה	אחוז הנחה	מחיר יח' ללא מע"מ	כמות שלטים להתקנה	תיאור	מידת השלט במ"מ	סוג השלט	
		23.75	מ-10 שלטים ומעלה	<u>התקנת שלט שמי</u> צורת התקנה : דבק דו"צ גובה התקנה : 1.5 מ'	<u>התקנת שילוט מודולרי חדרים</u> <u>בהתאם לדגמי המערכות:</u> VISTA NOVA VISTA SQUIRE SHARP	התקנות	
		42.75	מ-10 שלטים ומעלה	<u>התקנת שלט דגל ניצב</u> צורת התקנה : קידוח לקיר	<u>בהתאם לדגמי המערכות:</u> VISTA NOVA VISTA SQUIRE SHARP		
		142.50	מ-10 שלטים ומעלה	<u>התקנת שלט הכוונה</u> צורת התקנה : קידוח לקיר גובה התקנה מהרצפה : עד 3 מ'	<u>שלטי הכוונה</u> <u>בהתאם לדגמי המערכות:</u> VISTA NOVA VISTA SQUIRE SHARP		
16,130.05 ₪		סה"כ לפרק 3 לא כולל מע"מ					
		סה"כ לפרק 3 לאחר הנחה לא כולל מע"מ					

עמוד לשלט סימטה

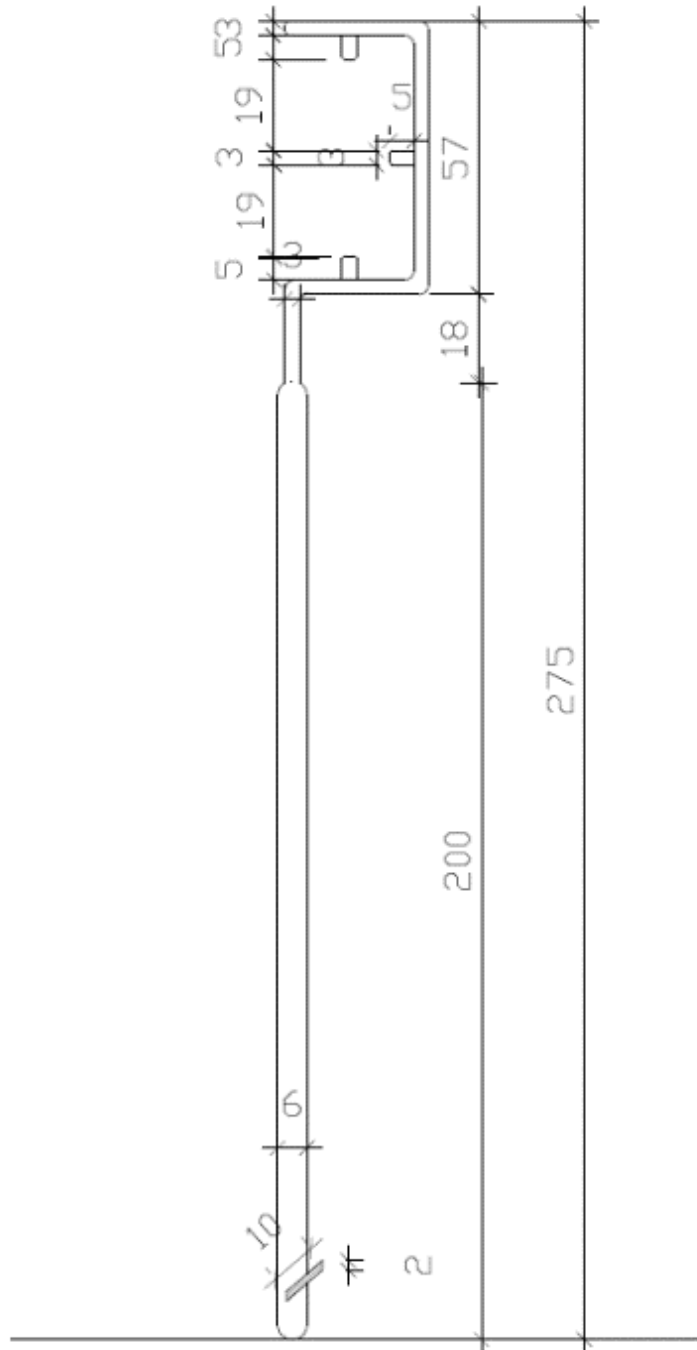

עמוד לשלט רחוב

נספח ד-2'

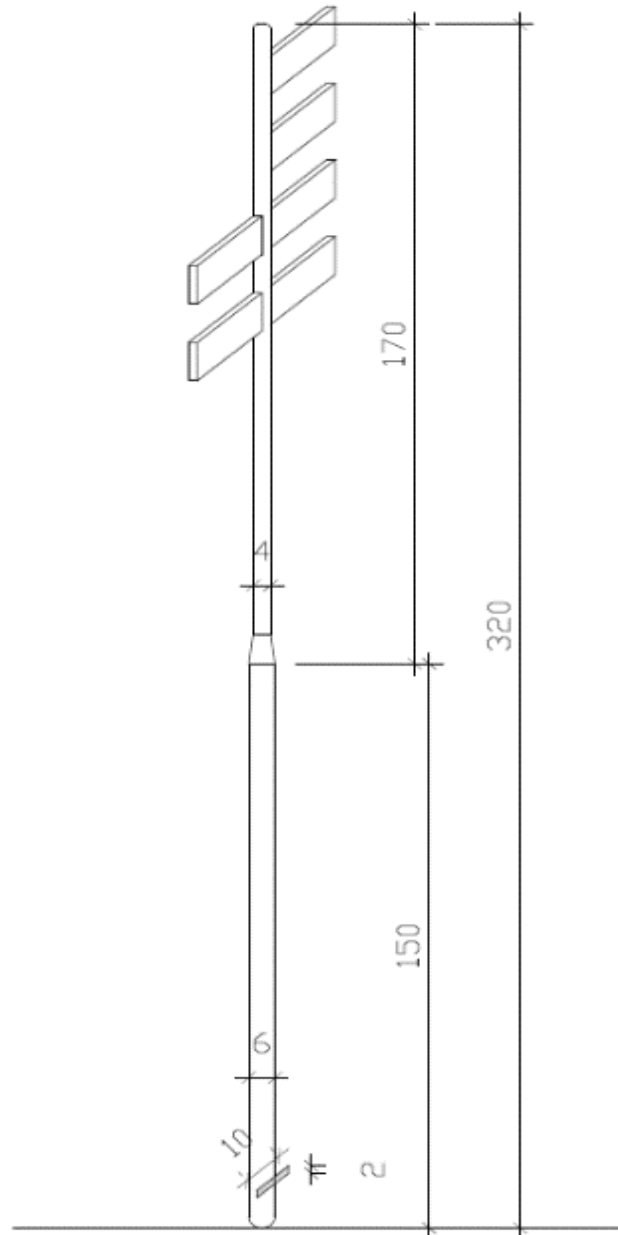

עמוד לשלט רחוב

אורך עמוד: 320 ס"מ.

עובי דופן העמוד: 2 מ"מ

חלק תחתון של העמוד ישר (4") באורך - 150 ס"מ

חלק עליון של העמוד ישר (2") באורך - 170 ס"מ

בחלק התחתון מרותכת מתכת קטנה לתפיסת העמוד בתוך האדמה (X210 ס"מ).

בחלק העליון מרותכות 6 מתכות קטנות לחיבור מסגרת לשלט רחוב בגבהים שונים שניתן לראות 3 שלטי רחובות יחד.

החלק העליון בעמוד סגור - למניעת כניסת מים.

העמוד מברזל מגולוון, צבוע בצבע ירוק/6005 RAL DTM.

מסגרת לשלט רחוב

נספח ד-3'

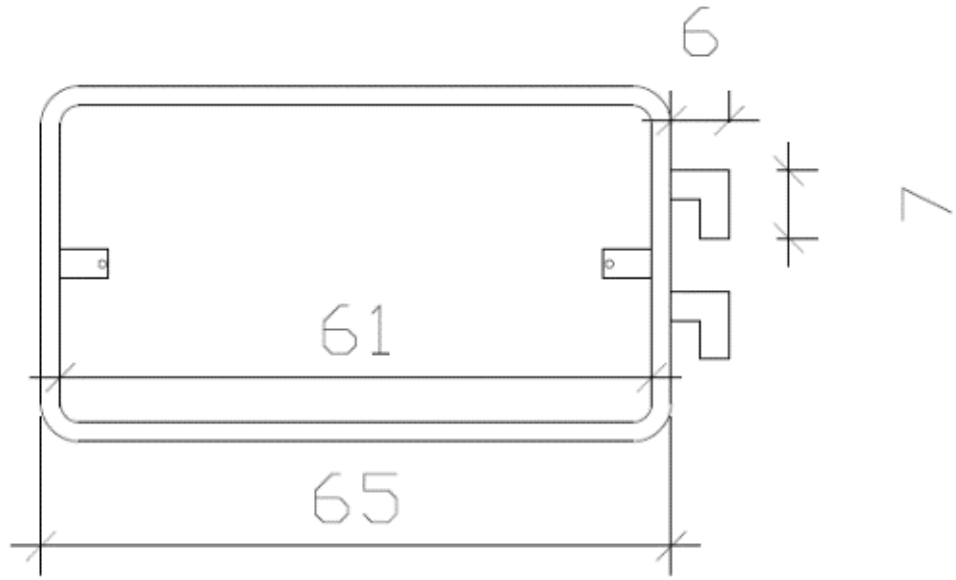

עמוד לתמרור

נספח ד-4'

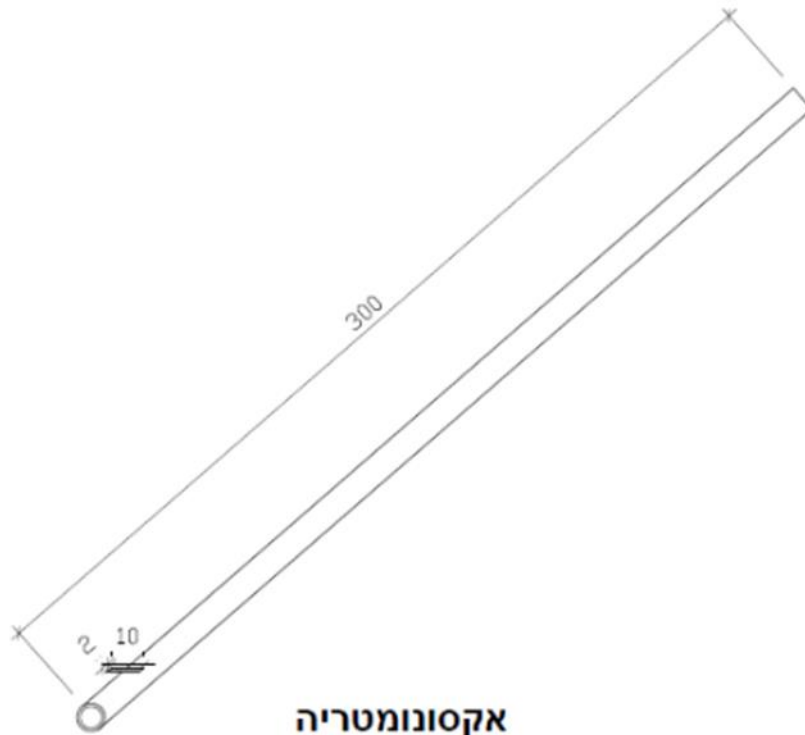

אקסונומטריה



חזית קדמית

ה צ ע ת ה מ צ י ע

לכבוד

עיריית רעננה

א.נ.,

הנדון : מכרז פומבי מס' 21/2019 - אספקה והתקנת שילוט ותמרור

1. אני הח"מ מצהיר כי קראתי בעיון את כל מסמכי המכרז.
2. אני הח"מ מצהיר כי למדתי את תנאי המכרז כמפורט במסמכי המכרז.
3. הנני מצהיר כי הבנתי את כל מסמכי המכרז וכי תנאי ההסכם וכל הגורמים האחרים המשפיעים על מתן השירות נשוא המכרז, ידועים ומוכרים לי, וכי בהתאם לכך קבעתי את הצעתי.
4. ידוע לי כי עלי לתת אחוז הנחה לכל הפריטים המפורטים בפרק אליו בחרתי להגיש הצעה. אחוז ההנחה יינתן באחוזים שלמים בלבד. באם לא אעמוד בהוראות אלו, הצעתי תיפסל.
5. אני מצהיר בזאת כי :
 - 5.1 הנני בעל הידע, הניסיון ו הדרושים לאספקת והתקנת שילוט ותמרור נשוא המכרז.
 - 5.2 ברשותי, או יש בכוחי להשיג את כל כוח האדם והציוד הדרוש על מנת לספק את אספקת והתקנת שילוט ותמרור נשוא המכרז.
 - 5.3 הנני מסוגל, מכל בחינה שהיא לבצע את כל הדרישות ו/או ההתחייבויות על פי הוראות המכרז.
 - 5.4 הנני מתחייב כי אעמוד בכל הדרישות הנדרשות עפ"י כל דין ו/או תקן לצורך מתן השירות נשוא המכרז.
 - 5.5 הנני מתחייב להמציא פוליסת ביטוח כנדרש בנוסח אישור הביטוח המצורף להסכם.
 - 5.6 המחיר הכלול בהצעתי כולל מע"מ.
 - 5.7 ידוע לי והנני מסכים כי אחוז ההנחה הוא הקובע. במידה ותיפול טעות חשבונאית העירייה תתקן את הטעות ולא תהיה לי כל טענה על כך.

6. אם אזכה במכרז הנדון, הנני מתחייב לבצע את התחייבויותי עפ"י המכרז בהתאם לכל תנאי המכרז לשביעות רצון העירייה ו/או הממונה מטעמה, ועל פי הוראות ההסכם ובכפוף לכל דין.
7. אם הצעתי תתקבל, הריני מתחייב לבצע את כל הפעולות המפורטות כדלקמן, וזאת תוך 7 ימים מתאריך הודעתכם בדבר זכייתי במכרז :
- 7.1 לחתום על ההסכם ולהחזירו לעירייה כשהוא חתום.
- 7.2 להמציא לכם ערבות בנקאית חתומה להבטחת קיום תנאי ההסכם כמפורט בהסכם זה.
- 7.3 להמציא לכם אישור ביטוח חתום על ידי חברת ביטוח בנוסח המצורף להסכם.
8. אני מצהיר בזאת כי ידוע לי שאם לא אבצע את הפעולות המנויות בסעיף 7 לעיל כולן או מקצתן אאבד את זכותי לספק את השירות נשוא מכרז זה והעירייה תהא רשאית לחלט את הערבות הבנקאית המצורפת להצעתי זו ולהתקשר עם מציע אחר.
- כן ידוע לי שבחלוט הערבות לא יהא כדי לפגוע בכל זכות או סעד שיעמדו לרשות העירייה עקב הפרת ההתחייבויות שאני נוטל על עצמי עם הגשת הצעתי למכרז.
9. **המחירים יהיו צמודים למדד המחירים לצרכן, בהתאם לשיעור שינוי המדד החל ממדד הבסיס (של חודש חודש 8/2019 שיפורסם בחודש שלאחריו) ועד למדד האחרון הידוע במועד התשלום. ההצמדה תעשה החל משנת התקשרות השנייה ואילך (ככל שיוארך ההסכם). למען הסר ספק מובהר, כי מחירי ההסכם לא יעודכנו בשנת ההתקשרות הראשונה.**
10. הנני מצהיר כי ידוע לי שלא אוכל להעסיק קבלני משנה לביצוע העבודות נשוא מכרז זה, פרט למתקינים המועסקים על ידי באופן שוטף. לעירייה מוקנית הזכות לדרוש להחליף צוות מתקינים לצוות אחר במידה והעירייה לא מצאה את הצוות מתאים מבחינת מקצועית או איכות השירות הניתן על ידו.
11. ידוע לי והנני מתחייב לתת אחוז הנחה לכל אחד מהפרקים בכתב הכמויות **במסמך ז'** להסכם המכרז, כך שאוכל לעמוד בדרישות העירייה והמכרז לאספקה ו/או אספקה והתקנת הנדרש בכתב הכמויות ובמפרט הטכני, לרבות עבודות חשמל וביצוע מושלם של הפרויקט עד לאישור מהנדס מטעם העירייה.
- את הצעתי למחירי היח' הנני נדרש למלא בכתב הכמויות **במסמך ז'** להסכם המכרז. לאחר מתן אחוז הנחה על ידי וסיכום הצעתי, עלי להעתיק את סיכום הצעתי בכל בפרק בטבלה מטה, חישוב המע"מ בגוף טבלה זו בלבד.

הצעת המציע

סה"כ כולל מע"מ	סה"כ לפרק לאחר הנחה לא כולל מע"מ	סה"כ לפרק לא כולל מע"מ	תיאור פרק	
		₪ 3,982.40	ציוד תשתית (תמרורים, עמודים ומערכות חיבור)	פרק 1
		₪ 24,191.50	שילוט כללי	פרק 2
		₪ 16,130.05	שילוט מודולרי	פרק 3

במידה ותחול טעות חישובית היא תתוקן על ידי העירייה בהתבסס על אחוז הנחה אשר ניתן לכל פריט על ידי המציע במסמך ד'.
 ידוע לי כי חובה עלי לציין אחוז הנחה. הצעה אשר תוגש עם אחוז הנחה "0" ו/או דרישת תוספת – תיפסל. לכל סכומי המכרז יתווסף מע"מ כדין.

הנני/נו מצרף/ים להצעתנו/נו את כל מסמכי המכרז בהתאם למסמך א', ההוראות למשתתפים.

אני הח"מ _____ עו"ד/רו"ח החברה _____ מאשר

בזאת כי חתימה ה"ה _____ המשמשים מנהלים בחברה בצירוף חותמת החברה

מחייבות, עפ"י תזכיר ותקנות החברה, את החברה.

 עו"ד/רו"ח

 חתימת ספק

 תאריך