



עיריית רעננה  
אגף בינוי, רכש ולוגיסטיקה

## מכרז פומבי מס' 18/2020

ייצור עבודות נגרות, אספקה והרכבה  
למוסדות העירייה ומוסדות החינוך ברעננה



• [info@raanana.muni.il](mailto:info@raanana.muni.il) רחוב היצירה 14, מיקוד 4366360 • המוקד העירוני 107 •  
• [www.raanana.muni.il](http://www.raanana.muni.il) טל. 09-7610699 • פקס. 09-7610668

**עיריית רעננה**  
**מכרז מס' 18/2020**

**ייצור עבודות נגרות, אספקה והרכבה**  
**למוסדות העירייה ומוסדות החינוך ברעננה**

עיריית רעננה מזמינה בזאת הצעות בדבר ייצור עבודות נגרות, אספקה והרכבה למוסדות העירייה ומוסדות החינוך

את תנאי המכרז והמסמכים הנלווים אליו, לרבות נוסח ההסכם עליו יידרש הזוכה במכרז לחתום, ניתן לרכוש תמורת תשלום של **500 ₪** (התשלום לא יוחזר), במשרדי מחלקת נכסים והתקשרויות בעיריית רעננה, רח' אחוזה 103 רעננה, בימים א'-ה' בשעות העבודה.

ניתן לעיין במסמכי המכרז קודם לרכישתם ללא תשלום, במשרדי מחלקת נכסים והתקשרויות בעירייה.

על מגיש ההצעה לצרף למכרז ערבות בנקאית בלתי מותנית לטובת העירייה (המחאות פרטיות, שטרות וכיו"ב לא יתקבלו), על סך של **12,500 ₪**, שתעמוד בתוקפה עד ליום **25.8.2020**

**אין להצמיד את הערבות למדד כלשהו !!!**

בתאריך **12.5.2020** בשעה **12:00** ייערך מפגש ספקים באמצעות אפליקצית zoom ו'או בכל אמצעי אלקטרוני תקף אחר. על כל מציע להירשם וליתן טלפון נייד לגב' אודליה טייירי מנהלת מחלקת רכש באגף בינוי רכש ולוגיסטיקה בטלפון 09-7610884 או במייל [odeliat@raanana.muni.il](mailto:odeliat@raanana.muni.il) יש להירשם למפגש לא יאוחר מיום **11.5.2020** עד השעה **15:00**, במידה ויוחלט לקיים סיור במקום ולא באמצעות הזום העירייה תעדכן באתר העירוני.

את ההצעות ואת כל מסמכי המכרז כשהם חתומים ע"י המציע ב- 2 עותקים, יש להכניס למעטפה סגורה, כשעליה מצוין – מכרז 18/2020 ולמסרם ביד בעירייה - מחלקת נכסים והתקשרויות, רח' אחוזה 103 רעננה, **לא יאוחר מיום 24.5.2020 עד שעה 15:00 בצהריים.**

פתיחת מסמכי המכרז תיערך בתאריך אלא אם כן תשלח הודעה אחרת בעניין.

מציע שלא ימלא אחר תנאי המכרז במלואם, לא תובא הצעתו לדיון כלל בוועדת המכרזים. אין העירייה מתחייבת לקבל את ההצעה הזולה ביותר או כל הצעה שהיא.

העירייה שומרת לעצמה את הזכות לפצל את העבודות נשוא מכרז זה בין עד ארבעה ספקים, הכול על פי שיקול דעתה הבלעדית.

העירייה שומרת לעצמה את הזכות להכניס שינויים במסמכי המכרז לפני המועד האחרון שנקבע להגשת הצעות.

**חיים ברוידא**  
**ראש העיר**

## מכרז פומבי מס' 18/2020

ייצור עבודות נגרות, אספקה והרכבה למוסדות העירייה ומוסדות החינוך ברעננה

### תכולת חוברת המכרז

| עמוד | נספח / מסמך   |
|------|---|
| 4    | מסמך א' הוראות כלליות ותנאים להשתתפות במכרז             |
| 12   | נספח א' 1 דוגמא לנוסח ערבות למכרז (ערבות השתתפות)       |
| 13   | נספח א' 2 תצהיר בהתאם לחוק עסקאות מול גופים ציבוריים    |
| 15   | נספח א' 3 תצהיר הוראות החוק למניעת העסקת של עברייני מין |
| 16   | נספח א' 4 תצהיר העסקת עובדים זרים                       |
| 18   | נספח א' 5 מידע בדבר ניסיון קודם של המציע - המלצות       |
| 19   | נספח א' 6 הצהרת המציע                                   |
| 22   | מסמך ב' הסכם  |
| 30   | נספח ב' 1 נספח ביטוח                                    |
| 34   | מסמך ג' דרישות בטיחות                                   |
| 41   | מסמך ד' כתב כמויות                                      |
| 73   | נספח ד' 1 תוכניות נגרות - סקיצות                        |
| 163  | מסמך ה' פרטי המציע                                      |
| 165  | מסמך ו' הצעת המציע                                      |

## מסמך א'

### עיריית רעננה

מכרז פומבי מס' 18/2020

ייצור עבודות נגרות, אספקה והרכבה למוסדות העירייה ומוסדות החינוך ברעננה

### הוראות למשתתפים במכרז

#### 1. נשוא המכרז

נשוא המכרז הינו ייצור עבודות נגרות, אספקה והרכבה למוסדות העירייה ומוסדות החינוך ברעננה עיריית רעננה להלן – ("העירייה") מבקשת בזה הצעות לפי המכרז שבנדון.

**מהות המכרז:** מכרז זה הינו מכרז פומבי, אשר נועד לבחירת ספקים אשר העירייה תוכל להתקשר עמם, מעת לעת, עפ"י הזמנת טובין חתומה ע"י מורשי חתימה של העירייה, ייצור עבודות נגרות, אספקה והרכבה למוסדות העירייה ומוסדות החינוך ברעננה. הציוד אשר יסופק יעמוד בכל התקנים והדרישות ובכל הדרישות המופיעות במסמכי העירייה.

לצורך הערכה כללית בלבד ומבלי שיהיה בכך כדי לחייב את העירייה בכל אופן שהוא, יצוין בזאת כי ההיקף הכספי המשוער של העבודות נשוא המכרז עומד על ממוצע שנתי כולל בהתאם למפורט מטה, אולם העירייה רשאית להוציא לפועל במסגרת המכרז כל חלק מהיקף זה או יותר, וזאת על פי הזמנת עבודה חתומה. אי הכללת כל הפריטים המצוינים בכתב הכמויות ו/או הגדלת היקף העבודה מההיקף המשוער בסעיף זה מוקנים לשיקול דעתה הבלעדי של העירייה וכל המשתתפים במכרז כולל הזוכים במכרז מוותרים מראש על כל טענה כלפי העירייה בעניין זה.

היקף מחזור שנתי (כולל מע"מ) משוער – **500,000 ש"ח**

העירייה רשאית להוציא לפועל במסגרת המכרז כל חלק מהיקף זה או יותר, וזאת על פי הזמנת עבודה חתומה. אי הכללת כל הפריטים המצוינים בכתב הכמויות ו/או הגדלת היקף העבודה מההיקף המשוער בסעיף זה מוקנים לשיקול דעתה הבלעדי של העירייה וכל המשתתפים במכרז כולל הזוכים במכרז מוותרים מראש על כל טענה כלפי העירייה בעניין זה.

## 1.1. להלן לוח הזמנים לעריכת המכרז:

| מיקום   | מועד                 | פעילות                  |
|---|----------------------|-------------------------|
| יערך באמצעות אפליקצית zoom ו/או בכל אמצעי אלקטרוני תקף אחר. על כל מציע להירשם וליתן טלפון נייד לגבי אודליה טיירי מנהלת מחלקת רכש באגף בינוי רכש ולוגיסטיקה בטלפון 09-7610884 או במייל <a href="mailto:odeliat@raanana.muni.il">odeliat@raanana.muni.il</a> יש להירשם למפגש לא יאוחר מיום <b>12.5.2020 עד השעה 15:00</b> | 12.5.2020 בשעה 12:00 | מפגש ספקים              |
| עופרה לוי – 09-7610252 מחלקת נכסים והתקשרויות, אחוזה 103 רעננה.   | 18.5.2020 עד 15:00   | מועד אחרון לשאלות הבהרה |
|   | 24.5.2020 עד 15:00   | מועד אחרון להגשת הצעות  |
| חדר מועצה יד לבנים – שעת המפגש יעודכן בהמשך.  | 25.5.2020            | פתיחת מסמכי המכרז       |
|   | 25.8.2020            | תוקף ערבות הגשה למכרז   |

את ההצעות כקבוע בסעיף 3 למסמך א' לרבות תיקונים ו/או עדכונים שהועברו למציעים עד למועד הגשת המכרז, יש **למסור ביד** במעטפה סגורה שתוכנס לתיבת המכרזים אשר במחלקת נכסים והתקשרויות בעירייה בציון מכרז פומבי מספר **18/2020**

הצעה שתגיע לאחר המועד הנקוב לא תתקבל, התיבה תינעל במועד המצוין.

העירייה רשאית לערוך שינויים והתאמות במועדים השונים שנקבעו במכרז או על פיו, ובכלל זה המועד למתן הבהרות וכן לדחות את המועד האחרון להגשת ההצעות, כל עוד לא חלף מועד זה. הודעה בדבר דחייה כאמור תימסר למשתתפים במכרז בהתאם לפרטים שמסרו בעת רכישת מסמכי המכרז וכן באמצעי בו פורסם המכרז.

## 2. הגשת הצעות

- 2.1 חובה להגיש הצעה לכל הפריטים, ספק שלא ימלא הצעה לכל הפריטים, הצעתו תפסל.
- 2.4 כל מציע יצרף להצעתו ערבות בנקאית כמפורט בסעיף 6 להלן.
- 2.5 הגשת הצעתו של המציע והשתתפותו במכרז, כמוה כהצעה ואשור שכל פרטי המכרז וההסכם ידועים ונהירים לו, וכי הוא מסוגל למלא אחר ההתחייבויות המפורטות במכרז ובהסכם. כל טענה בדבר טעות או אי הבנה בקשר לפרט כלשהו או לפרטים כלשהם מפרטי המכרז ו/או ההסכם לא תתקבל לאחר הגשת הצעת המציע.
- 2.6 אסור למציע למחוק ו/או לתקן ו/או לשנות את המסמכים שהועברו אליו, ו/או תנאי כלשהו מתנאי המכרז ו/או ההסכם. העירייה רשאית לראות בכל שינוי, מחיקה או תיקון כאמור משום הסתייגות המציע מתנאי המכרז ולפסול את הצעת המציע.
- 2.7 חובה לתת הנחה של **לפחות 1%**, באחוזים שלמים בלבד לכל פריט.
- 2.8 המחירים שבכתב הכמויות, כוללים את כל המרכיבים והתוספות, כולל שינוע, חלוקה לכל מוסדות העירייה ומוסדות החינוך של עיריית רעננה וכל הקשור במתן שירות מלא ושלים.
- 2.9 חובה להגיש הצעה לכל אחד מהפריטים.
- 2.10 כל טענה בדבר טעות או אי הבנה בקשר לפרט כלשהו או לפרטים כלשהם מפרטי המכרז ו/או ההסכם ו/או המפרט, לא תתקבל לאחר הגשת הצעת המציע.
- 2.11 **למען הסר ספק, על המציע לחתום בשולי נספח הביטוח ללא עריכת שינוי כלשהו על גביו.** בשלב הגשת הצעות למכרז אין צורך להחתים את המבטח של המציע אולם על המציע להעביר את הדרישות הבטיחותיות לגורם המבטח אותו ולאשר, כי ביכולתו להתחייב כנדרש במידה ויזכה במכרז. כל הסתייגות של המציע ו/או המבטח, ככל שתהיה, תובא לידיעת העירייה על פי הנוהל המפורט בסעיף 11 להלן.
- המציע מצהיר, כי הצעתו גלויה וכי במידה ותהיינה פניות של מציעים אחרים לראות את הצעתו, אין לו כל התנגדות לכך, והוא נותן רשות מראש להראות את הצעתו, לאחר קבלת החלטה סופית של ועדת המכרזים. במידה והמציע מתנגד לאמור לעיל, עליו לציין מראש ובמפורש במסמכי הצעתו אלו סעיפים לדעתו הינם חסויים. עם זאת, מובהר למציע, כי שיקול הדעת באם להראות את הצעתו מסורה לוועדת המכרזים והיא רשאית להציג כל מסמך שלפי דעתה אינו חסוי, בהתאם לשיקול דעתה הבלעדי.
- 2.12 העירייה רשאית לשנות את תנאי המכרז עד למועד האחרון שנקבע להגשת הצעות.

רשאים להגיש הצעות למכרז זה מציעים אשר יוכיחו בעצמם (ולא באמצעות מי מטעמם) עמידה בכל תנאי הסף המצטברים שלהלן, ואשר צירפו במועד הגשת מסמכי המכרז את המסמכים הנדרשים, המפורטים להלן, להוכחת עמידתם בתנאים אלו:

3.1 **מציע המנהל ספרים כחוק ובעל רישיון בתוקף על פי חוק רישוי עסקים תשכ"ח-1968.**

כל מציע יצרף אישור רו"ח/ח/פקיד שומה על ניהול ספרים, פנקסי חשבונות ורשומות לפי חוק עסקאות גופים ציבוריים (אכיפת וניהול חשבונות ותשלומי חובות מס), התשל"ו 1976 -, ורישומו של המציע כעוסק מורשה לצורכי מע"מ.

להוכחת תנאי זה המציע יצרף מקור או העתק נאמן למקור של רישיון תקף על שמו לניהול עסק על פי דרישות חוק רישוי עסקים, התשכ"ח-1968.

3.2 **מציעים בעלי ניסיון קודם ומוכח במהלך שלוש השנים הרצופות אחרונות שקדמו להגשת ההצעה, בייצור ואספקת פרטי נגרות לפי תוכניות אדריכליות ולפי הזמנת הלקוח ללפחות שני מוסדות ציבוריים ו/או לארגונים בהיקף מצטבר שנתי של לפחות 500,000 ₪ כולל מע"מ (לכל שנת ניסיון).**

**המציע יצרף:**

- אישורי העסקה מאת כל גורם הדרוש להוכחת עמידתו בתנאי זה. אישור ההעסקה יפרט את חודשי עבודתו של המציע מול אותו גוף.
- המציע יצרף אישור רו"ח מקורי או נאמן למקור המאשר עמידת המציע בתנאי מסוים זה (של היקף ההכנסות).
- המציע יצרף 2 המלצות, בכפוף לאמור לעיל, אשר תכלולנה את הפרטים הבאים: פירוט הפעילות של המציע במכרז הממליץ, הערכת הממליץ לאופן ביצוע העבודות על ידי המציע, פרטי הממליץ ופרטי התקשרות עמו. המלצות יהיו בנוסח המצורף **בנספח א' 5**.

יובהר: גם מציע אשר שימש ספק עבור עיריית רעננה מחויב בהגשת כלל האישורים שלעיל.

3.3 **מציע שהוא תאגיד, יצרף צילום מאושר כנאמן למקור או מקור של כל המסמכים הבאים:**

- 3.3.1 תעודת הרישום של התאגיד;
- 3.3.2 מסמכי התאגדות;
- 3.3.3 תדפיס מעודכן נכון למועד הגשת ההצעות למכרז של רישום החברה מרשם החברות, ככל שמדובר בחברה בע"מ;
- 3.3.4 אישור עדכני, מהשנתיים האחרונות, מעו"ד או רו"ח בדבר האנשים המוסמכים לחתום בשם התאגיד ולחייב את התאגיד בחתימתם על מסמכי המכרז.
- 3.3.5 כל מציע יצרף תצהיר בדבר עמידה בדרישות חוק עסקאות עם גופים ציבוריים התשל"ו- 1976 חתום על-ידו ומאושר על ידי עו"ד בנוסח המצורף **בנספח א-2 למכרז**.

3.4 כל מציע יצרף תצהיר חתום על ידי המציע וכן חתום ומאומת ע"י עו"ד בנוסח המצ"ב למסמך זה **כנספח א'4** לפיו המציע או כל בעל זיקה אליו לא הורשעו בפסק דין חלוט בעבירה לפי חוקי העבודה. אם המציע או מי מבעלי השליטה בו נקנסו על ידי מינהל ההסדרה והאכיפה במשרד התעשייה והמסחר ב-2 קנסות או יותר, בגין העבירות המנויות בחוקי העבודה המפורטים **כנספח א'4** למכרז זה בשלוש השנים האחרונות, תיפסל ההצעה על הסף. מובהר כי מספר קנסות בגין אותה עבירה ייספרו כקנסות שונים.

3.5 כל מציע יצרף תצהיר בדבר עמידה בחוק למניעת עברייני מין במוסדות מסוימים תשס"א-2001 חתום על-ידו ומאושר על ידי עו"ד, בנוסח המצ"ב **כנספח א-3 למכרז**.

3.6 הצעה שלא יצרפו אליה המסמכים המפורטים בסעיף זה לא תובא לדיון כלל.

3.7 העירייה רשאית לדרוש מהמציע לצרף מסמך מהמפורט לעיל, ושלא צורף להצעתו.

3.8 העירייה תהא רשאית לדרוש מהמציע פרטים בדבר אפשרויותיו הכספיות והמקצועיות כתנאי להתקשרותה עמו, והמציע יהא חייב לספק לעירייה את הפרטים.

### 3.9 חתימות

3.9.1 **יחיד** - יחתום תוך ציון שמו המלא וכתובתו ויצרף את חותמתו.

3.9.2 **שותפות** - יחתמו מספר השותפים המינימלי הדרוש כדי לחייב את השותפות, תוך ציון שמם המלא, וכתובתם ויצרפו חותמת השותפות. כמו כן, תצורף הוכחה על זכות החתימה בשם השותפות והוכחה על רישום השותפות (אם המשתתף הנו שותפות רשומה).

3.9.3 **חברה רשומה או אגודה שיתופית (להלן "תאגיד")** - יחתמו מספר המנהלים המינימלי הדרוש כדי לחייב את התאגיד תוך ציון שמם המלא, וכתובת התאגיד ויצרפו חותמת התאגיד. כמו כן, תצורף הוכחה על זכות החתימה בשם התאגיד והוכחה על רישום התאגיד.

3.9.4 **שותפות של תאגידים ו/או קבלנים יחידים ו/או גוף שנוצר במיוחד לשם ביצוע העבודה הנדונה** - יחתמו בשם כל אחד מהשותפים המורשים ובשם השותפות, נציגיה המוסמכים בצירוף הוכחות מתאימות על קיום השותפות הנ"ל כחוק, על מידת האחריות של שותף לגבי ההצעה המוגשת ועל זכות החתימה של נציגי השותפות.

### 6. ערבות בנקאית

6.1 המציע חייב לצרף להצעתו ערבות בנקאית חתומה, מקורית, אוטונומית, בלתי מותנית בנוסח מקובל בבנק מוכר בישראל (דוגמא של נוסח ערבות אשר נוסחה לא מחייב מצורפת **כנספח א'1**) שתעמוד בכל התנאים המצטברים להלן:

6.1.1 הערבות תהא על סך מדויק של **12,500 ₪** לטובת העירייה.

6.1.2 הערבות תעמוד בתוקפה עד ליום **25.8.2020**

6.1.3 הערבות תהא אינה מותנית וניתנת על פי תנאיה לגביה לא יאוחר מ-10 ימים לאחר פניה חד - צדדית של ראש העירייה או נציג מטעמו.

**אין להצמיד את הערבות למדד כלשהו !!!**

- 6.2 מצורפת דוגמא לא מחייבת לנוסח הערבות כנספח א'1. המציעים רשאים להיעזר בנוסח לדוגמא אך לא מחויבים להיצמד לנוסח שלה. חובה על המציעים להגיש ערבות בנקאית בנוסח מקובל של בנק מוכר בישראל העונה במדויק על כל הדרישות המפורטות בסעיף 5 זה (סעיף 5 למסמך ההוראות למשתתפים).
- 6.3 הערבות תוצא על ידי בנק מוכר ומוסמך על פי החוק ותנוסח לטובת עיריית רעננה כשהיא אינה מותנית **על פי תנאיה לגביה לא יאוחר מ-10 ימים** לאחר פנייה חד-צדדית של ראש העירייה או נציג מטעמו.
- 6.4 הערבות תוחזר למציעים שהצעתם לא נתקבלה, לאחר שייחתם חוזה עם הזוכה.
- 6.5 **הצעה שלא תצורף אליה ערבות בנקאית העונה על כל הדרישות המפורטות לעיל במדויק - לא תידון כלל.**
- 6.6 המציע יישא בכל ההוצאות והעלויות הכרוכים בקבלת הערבות.

## 7. ערבות להבטחת ביצוע תנאי ההסכם

במועד חתימת ההסכם, ימסור הזוכה לעירייה ערבויות בנקאית כמפורט בהסכם, להבטחת ביצוע ההתחייבויות נשוא ההסכם (להלן: "הערבות להסכם"). עם מסירת הערבות להסכם, תוחזר לזוכה הערבות שהומצאה לעירייה.

## 8. דרישת פרטים מהמציע

- 7.1 העירייה תהא רשאית לדרוש מהמציע פרטים בדבר אפשרויותיו הכספיות והמקצועיות ו/או כל פרט אחר הרלוונטי לעמידתו של המציע בתנאי המכרז, כתנאי להתקשרותה עמו, והמציע יהא חייב לספק לעירייה את הפרטים.
- 7.2 על המציע להיות בעל יכולת כספית כדי לעמוד בתנאי התשלום של העירייה שוטף + 45 יום.

## 9. מסמכי המכרז - רכוש העירייה

מסמכי המכרז הינם רכושה של העירייה וקנינה הבלעדי, והם נמסרים למציעים למטרת הגשת הצעות לעירייה עפ"י מכרז זה ולא לשום מטרה אחרת. מקבל מסמכי המכרז לא יעתיק אותם ולא ישתמש בהם אלא למטרת הגשת הצעתו, ויחזירם לעירייה לא יאוחר מאשר המועד האחרון להגשת הצעות.

## 10. חובת הזוכה במכרז

- 10.1 זכה המציע במכרז (להלן-הזוכה) - יהא עליו לחתום על 2 עותקים של ההסכם (מסמך ב') על כל נספחיו, בכפוף למחיקות ו/או לתיקונים ו/או לשינויים שייעשו על ידי העירייה, ולהחזירם לעירייה כשהם חתומים, תוך 7 ימים מתאריך הודעת העירייה לזוכה בדבר זכייתו במכרז.
- 10.2 כן יהא על המציע להמציא לעירייה במעמד מסירת ההסכם ערבות בנקאית לביצוע ואישור על עריכת ביטוח- הכל כמפורט בהסכם- מסמך ב'.

- 10.3 לא ימלא הזוכה אחר התנאים האמורים בסעיפים קטנים 10.1 ו- 10.2 כולם או חלקם, תהא העירייה רשאית לבטל את זכייתו במכרז ולחלט את הערבות המצורפת להצעת המציע, כאמור בסעיף 5 לעיל.  
סכום הערבות ישמש פיצוי קבוע ומוסכם מראש, במידה והמציע לא יעמוד בהתחייבויות שנטל על עצמו.
- 10.4 אין באמור בסעיף קטן 10.3 לעיל כדי לפגוע בכל זכות או סעד שיעמדו לרשות העירייה כנגד הזוכה עקב הפרת ההתחייבויות שנטל על עצמו עם הגשת הצעתו למכרז.

## 11. החלטות העירייה

- 11.1 אין העירייה מתחייבת לקבל את ההצעה הזולה ביותר או כל הצעה שהיא והיא תהיה רשאית להתחשב בין היתר, ביכולתו של המציע ובכשרו לתת את השירות הנדרש ברמה מעולה.
- 11.2 העירייה רשאית לפצל את הזכייה במכרז זה בין עד 4 ספקים.  
במידה והעירייה תממש את זכותה לפצל את הזכייה בין מספר ספקים, הזכייה תחולק על פי המחיר הזול ביותר שניתן לכל פריט.
- 11.3 ככל שתוגשנה הצעות זהות, באפשרות העירייה לערוך הגרלה בין ההצעות הזולות הכשרות הזהות ו/או לפצל את העבודות בין ההצעות הכשרות הזולות והכל על פי שיקול דעתה הבלעדי של העירייה.
- 11.4 מובהר, כי למשתתפים לא תהא כל טענה ו/או דרישה ו/או תביעה כנגד העירייה בקשר עם מספר הזוכים שייבחרו במכרז ו/או בקשר עם אופן חלוקת העבודות ביניהם.
- 11.5 במידה והעירייה תבקש להזמין מהזוכה פריט שלא נמצא ברשימה, לעירייה הזכות לפנות לספקים נוספים.
- 11.6 מבלי לגרוע מהאמור לעיל ובנוסף:  
אם בשעת בדיקת ההצעה התגלתה בה טעות חשבונית, תתוקן ההצעה ע"י העירייה. נתגלתה אי התאמה בין אחוז ההצעה המוצע לבין חישוב המחיר, תתוקן אי התאמה בהסתמך על אחוז ההנחה אשר צויין במספרים לכל פריט בנפרד, ויראו את המציע כאילו הסכים שכל טעות חשבונית שתתגלה בהצעתו תתוקן כאמור לעיל.

## 12. הבהרת מסמכי המכרז

- 12.1 לא יאוחר מיום **18.5.2020** יודיע המציע בכתב ללשכה המשפטית בעירייה, על כל סתירות, שגיאות, אי התאמות או חוסר בהירות שמצא אם מצא במסמכי המכרז, ועל כל ספק שהתעורר אצלו בקשר למובנו של סעיף או עניין כלשהו הכלול במסמכי המכרז או הנוגע לפרט כלשהו מפרטי המכרז.
- 12.2 מסר המציע ללשכה המשפטית הודעה כאמור לעיל, ימסרו לו תשובות בכתב.
- 12.3 המציע יצרף את ההודעה ואת התשובות כאמור בס"ק 12.1 ו- 12.2 לעיל, להצעתו כחלק בלתי נפרד מימנה.

- 12.4 הלשכה המשפטית תמסור באופן מרוכז עותק של השאלות והתשובות שנמסרו לכל אחד מהמציעים וכל מציע יצרפם כחלק בלתי נפרד מהצעתו.
- 12.5 מציע לא יהא רשאי לטעון, כי הסתמך בהצעתו על תשובות שניתנו ע"י הלשכה המשפטית, אלא אם התשובות ניתנו לו בכתב כאמור בסעיף זה והן צורפו להצעתו כחלק בלתי נפרד הימנה.
- 12.6 לא תישמע טענה מפי המציע בדבר סתירה, שגיאה, אי התאמה, חוסר בהירות או ספק במובן פרטי המכרז או במסמכי המכרז אלא אם פנה ללשכה המשפטית בהודעה כאמור בס"ק (א) לעיל, ולא קיבל תשובה.
- 11.7 העירייה תהא רשאית בכל עת, קודם למועד האחרון להגשת ההצעות, להכניס שינויים ותיקונים במסמכי המכרז ביוזמתה. השינויים והתיקונים כאמור, יהוו חלק בתלי נפרד מתנאי המכרז ויובאו בכתב לידיעתם של כל רוכשי המכרז על פי המידע שנמסר על ידי רוכשי המכרז.

דוגמא לנוסח ערבות בנקאית למכרז

נוסח ערבות זה הינו דוגמא בלבד ונוסחו כלשונו אינו מחייב. על הערבות המוגשת מטעם המציע לעמוד בכל דרישות סעיף 5 למסמך ההוראות למשתתפים

**אין להצמיד את הערבות למדד כלשהו !!!**

תאריך: \_\_\_\_\_

לכבוד:  
עיריית רעננה

א.נ.,

הנדון: כתב ערבות מס' .....

1. על פי בקשת \_\_\_\_\_ (להלן – המבקש) בקשר למכרז פומבי מס \_\_\_\_\_, הננו ערבים בזאת כלפיכם לשלם לכם כל סכום עד לסך השווה ל \_\_\_\_\_ במילים: \_\_\_\_\_ (שח).

2. סכום הערבות ישולם לכם על ידינו **לא יאוחר מ-10 ימים** מעת הגיע אלינו דרישתכם הראשונה בכתב, חתומה ע"י העירייה, וזאת ללא כל תנאי ומבלי להטיל עליכם כל חובה להוכיח או לנמק את דרישתכם ומבלי שתהיו חייבים לדרוש תחילה את סכום הערבות מאת המבקש.

3. תוקף ערבות זה יהיה עד ליום \_\_\_\_\_ כל דרישה על פיה צריכה להימסר לנו לא יאוחר מהמועד הנ"ל. לאחר מועד זה תהיה ערבותנו זו בטלה ומבוטלת, אלא אם הוארכה על ידינו.

4. ערבותנו זו אינה ניתנת להסבה או להעברה בכל צורה שהיא.

בכבוד רב,

\_\_\_\_\_ בנק

\_\_\_\_\_ סניף

**תצהיר בהתאם לחוק עסקאות גופים ציבוריים, התשל"ו-1976**

אני הח"מ \_\_\_\_\_, נושא ת.ז. מס' \_\_\_\_\_, וכן \_\_\_\_\_ נושא ת.ז. מס' \_\_\_\_\_, מורשי החתימה מטעם המציע במכרז \_\_\_\_\_ שמספרו \_\_\_\_\_ (להלן: נותן השירותים), לאחר שהוזהרנו כי עלינו לומר את האמת שאם לא כן נהיה צפויים לעונשים הקבועים בחוק, מצהירים בזאת בכתב כי :

1. עד מועד ההתקשרות לא הורשעו נותן השירותים ובעל זיקה אליו ביותר משתי עבירות, ואם הורשעו ביותר משתי עבירות – כי במועד ההתקשרות חלפה שנה אחת לפחות ממועד ההרשעה האחרונה.
  - "אמצעי שליטה", "החזקה", ו – "שליטה" – כמשמעותם בחוק הבנקאות (רישוי) תשמ"א – 1981. "בעל זיקה" – כל אחד מאלה :
    - (1) חבר בני אדם שנשלט על ידי נותן השירותים.
    - (2) אם נותן השירותים הוא חבר בני אדם, אחד מאלה :
      - (א) בעל השליטה בו ;
      - (ב) חבר בני אדם שהרכב בעלי מניותיו או שותפיו, לפי העניין, דומה במהותו להרכב כאמור של נותן השירותים ותחומי פעילותו של חבר בני האדם דומים במהותם לתחומי פעילותו של נותן השירותים ;
      - (ג) מי שאחראי מטעם נותן השירותים על תשלום שכר העבודה ;
  - (3) אם נותן השירותים הוא חבר בני אדם שנשלט שליטה מהותית – חבר בני אדם אחר, שנשלט שליטה מהותית בידי מי ששולט בנותן השירותים :
- "הורשע" – הורשע בפסק דין, חלוט, בעבירה לפי חוק שכר מינימום או חוק עובדים זרים שנעברה אחרי יום כ"ה בחשון התשס"ג (31.10.2002).
- "חוק עובדים זרים" – חוק עובדים זרים(איסור העסקה שלא כדין והבטחת תנאים הוגנים) התשנ"א-1991
- "חוק שכר מינימום" – חוק שכר מינימום התשמ"ז – 1987
- "מועד ההתקשרות" –
  - (1) לענין התקשרות בעסקה בעקבות מכרז – המועד האחרון להגשת ההצעות במכרז ;
  - (2) לענין התקשרות בעסקה בלא מכרז – המועד שבו הוגשה לגוף הציבורי ההצעה ולפיה נערכה ההתקשרות בעסקה ; ואם לא הוגשה הצעה כאמור – מועד ההתקשרות בעסקה ;
- "עבירה" – עבירה לפי חוק עובדים זרים או לפי חוק שכר מינימום, ולעניין עסקאות לקבלת שירות כהגדרתו בסעיף 2 לחוק להגברת האכיפה של דיני העבודה, התשע"ב-2011, גם עבירה על הוראות החיקוקים המנויות בתוספת השלישית לאותו חוק ;
- "שליטה מהותית" החזקה של שלושה רבעים או יותר בסוג מסויים של אמצעי שליטה בחבר בני אדם.

2. הננו מצהירים כי זהו שמנו, זו חתימתנו ותוכן תצהירנו אמת.

|                   |       |
|-------------------|-------|
| שם המצהיר + חתימה | תאריך |
| שם המצהיר + חתימה | תאריך |

### אימות חתימה

אני ח"מ, עו"ד \_\_\_\_\_ מ.ר. \_\_\_\_\_ מאשר בזאת כי הי"ה \_\_\_\_\_ אשר זיהה את עצמו/ה באמצעות ת.ז. מס' \_\_\_\_\_ והי"ה \_\_\_\_\_ אשר זיהה את עצמו/ה באמצעות ת.ז. מס' \_\_\_\_\_, אשר הינם מורשי חתימה מטעם המציע \_\_\_\_\_ שמספרו \_\_\_\_\_ שהינו המציע במכרז מס' \_\_\_\_\_, חתמו על הצהרה זו בפניי אחרי שהזהרתיהם כי עליהם להצהיר אמת וכי יהיו צפויים לעונשים הקבועים בחוק אם לא יעשו כן, אישרו נכונות הצהרתם וחתמו עליה בפני.

|    |              |       |
|----|--------------|-------|
| שם | חותמת וחתימה | תאריך |
|----|--------------|-------|

**נוסח תצהיר בדבר קיום הוראות החוק למניעת העסקה של עברייני מין במוסדות מסוימים התשס"א - 2001**

אני הח"מ \_\_\_\_\_ נושא ת.ז. מס' \_\_\_\_\_ מורשה החתימה מטעם \_\_\_\_\_ שמספרו \_\_\_\_\_ (להלן: "המציע") לאחר שהוזהרתי כי עלי לאמור את האמת שאם לא כן אהיה צפוי לעונשים הקבועים בחוק, מצהיר בזאת בכתב כדלקמן:

הנני מצהיר כי המציע מקיים את כל הוראות החוק למניעת העסקת עברייני מין במוסדות מסוימים התשס"א - 2001 (להלן: "החוק") ובכלל זה:

המציע ובעל זיקה אליו לא קיבל ולא יקבל לעבודה במוסד ו/או עבודה עם מוסד כהגדרתו בסעיף 1 לחוק בגיר שהורשע בעבירות מין שאותה ביצע בהיותו בגיר ונידון עליה לשנה מאסר בפועל או יותר.

לעניין תצהיר זה –

**"בעל זיקה"** – מי שנשלט על ידי המציע ואם המציע הוא חבר של בני אדם – גם בעל

השליטה בו או חבר בני אדם אחר שבשליטת בעל השליטה בו.

**"שליטה"** – כמשמעותה בחוק ניירות ערך, התשכ"ח – 1968.

**זה שמי, זו חתימתי ותוכן תצהירי – אמת.**

\_\_\_\_\_  
שם המצהיר + חתימה

\_\_\_\_\_  
תאריך

אישור עורך-דין

הנני מאשר כי היום \_\_\_\_\_, הופיע ה"ה \_\_\_\_\_, הנושא ת.ז. מס' \_\_\_\_\_, בפני עוה"ד \_\_\_\_\_, מרחוב \_\_\_\_\_, ולאחר שהזהרתיו כי עליו להצהיר את האמת וכי יהיה צפוי לעונשים הקבועים בחוק, אם לא יעשה כן, אישר את תצהירו וחתם עליה בפני.

עורך דין: \_\_\_\_\_

**חתימה וחותמת**

נוסח תצהיר בדבר קיום זכויות עובדים

תצהיר

בתצהיר זה:

"תושב ישראל" - כמשמעותו בפקודת מס הכנסה.

"בעל שליטה" - כמשמעותו בחוק הבנקאות (רישוי), התשמ"א-1981.

"חוקי העבודה" - כמפורט ברשימה המצורפת לתצהיר זה.

אני הח"מ \_\_\_\_\_ נושא ת.ז./ח.פ. \_\_\_\_\_ תושב ישראל המציע במכרז לאחר שהוזהרתי כי עלי להצהיר את האמת וכי אם לא אעשה כן אהיה צפוי לעונשים הקבועים בחוק, מצהיר בזאת כדלקמן:

1. אני נותן תצהירי זה כחלק מהצעתי למתן שרות או מכירת נכס לעירייה.

2. הנני מצהיר ומתחייב כי באם אזכה במכרז, אקיים אחר האמור בכל חוקי מדינת ישראל ובין השאר את האמור בחוקים הבאים:

- חוק שירות התעסוקה, תשי"ט-1959.
- חוק שעות עבודה ומנוחה, תשי"א-1951.
- חוק דמי מחלה, תשל"ו-1976.
- חוק חופשה שנתית, תשי"א-1950.
- חוק עבודת נשים, תשי"ד-1954.
- חוק שכר שווה לעובד ולעובדת, תשכ"ו – 1965.
- חוק עבודת הנוער, תשי"ג-1953.
- חוק החניכות, תשי"ג-1953.
- חוק חיילים משוחררים (החזרה לעבודה)\*, תשי"א-1951.
- חוק הגנת השכר, תשי"ח – 1958.
- חוק פיצויי פיטורין, תשכ"ג-1963.
- חוק הביטוח הלאומי, (נוסח משולב), תשנ"ה-1995.
- חוק שכר מינימום התשמ"ז – 1987.
- חוק הודעה לעובד (תנאי עבודה), התשס"ב-2002.

3. כמו כן הנני מצהיר ומתחייב כי אפעל בהתאם לצווי ההרחבה וההסכמים הקיבוציים הרלוונטיים לענף הרלוונטי שבו אני נותן את שירותיי לעירייה.

4. המציע יסמן את נוסח/י ההצהרה הנכון לגביו מבין שלוש האפשרויות שלהלן:

• אני הח"מ מצהיר כי אני ו/או בעלי שליטה בי ו/או חברות אחרות בבעלות מי מבעלי השליטה מעולם לא הורשענו במי מהעבירות המפורטות במסמך זה.

• אני הח"מ מצהיר כי אני ו/או בעלי שליטה בי ו/או חברות אחרות בבעלות מי מבעלי השליטה, הורשענו, בפסק דין חלוט, בשתי עבירות או יותר לפי אחד או יותר מהחוקים המנויים בסעיף 2 לעיל (המציע יפרט את שמות החוקים \_\_\_\_\_): יחד עם זאת, ההרשעה האחרונה לא הייתה בשלוש השנים שקדמו למועד ההתקשרות.

אני מצהיר בזאת, כי העבירה האחרונה לפי חוק \_\_\_\_\_ נעשתה בתאריך \_\_\_\_\_.

• הנני הח"מ מצהיר, כי אני ו/או בעלי שליטה ב \_\_\_\_\_ ו/או חברות אחרות בבעלות מי מבעלי השליטה, הורשעתי/עו בשלוש השנים האחרונות שקדמו להגשת הצעתי למכרז כמפורט להלן:

- עבירה על חוקי עבודה: \_\_\_\_\_
- עבירה בדין הפלילי לפי חוק: \_\_\_\_\_
- נקנסתי על ידי מינהל ההסדרה והאכיפה במשרד התעשייה והמסחר בגין עבירה על חוקי העבודה בשלוש השנים האחרונות שקדמו להגשת ההצעה.
- מועד מתן הקנס \_\_\_\_\_ וסכום הקנס (בש"ח) \_\_\_\_\_

5. לבקשתכם אצרף אישור ממינהל ההסדרה והאכיפה במשרד התעשייה והמסחר בדבר ההרשעות והקנסות כאמור או העדרם.

6. הנני מצהיר כי זהו שמי, להלן חתימתי ותוכן תצהירי זה אמת.

\_\_\_\_\_ שם המצהיר

\_\_\_\_\_ תאריך

### אישור עורך-דין

הנני מאשר כי היום \_\_\_\_\_, הופיע ה"ה \_\_\_\_\_ הנושא ת.ז. מס' \_\_\_\_\_, בפני עוה"ד \_\_\_\_\_, מרחוב \_\_\_\_\_, ולאחר שהזהרתיו כי עליו להצהיר את האמת וכי יהיה צפוי לעונשים הקבועים בחוק, אם לא יעשה כן, אישר את נכונות תצהירו וחתם עליה בפני.

עורך דין: \_\_\_\_\_

**חתימה וחותמת**

טופס המלצות

לכבוד,  
וועדת המכרזים של עיריית רעננה

ג,א,נ.

הנדון: חוות דעת/ המלצה על ספק

שם הגוף הממליץ: \_\_\_\_\_.

לבקשת \_\_\_\_\_, ח.צ./ח.פ./ת.ז./מס' תאגיד \_\_\_\_\_ (להלן –  
המציע)

הרינו מאשרים בזאת כי המציע סיפק עבורנו \_\_\_\_\_ בהיקף של  
ש"ח \_\_\_\_\_

מחודש \_\_\_\_\_ (חודש/שנה) ועד לחודש \_\_\_\_\_ (חודש/שנה).

א. חוות דעתנו על השירות שניתן ע"י המציע (בכלליות):

\_\_\_\_\_

\_\_\_\_\_

ב. חוות דעתנו על איכות המוצרים שסופקו:

\_\_\_\_\_

\_\_\_\_\_

ג. חוות דעתנו על דייקנות והקפדה על טיב העבודה:

\_\_\_\_\_

\_\_\_\_\_

ד. חוות דעתנו על עמידה בלוחות זמנים: \_\_\_\_\_

ה. חוות דעתנו על היענות לביצוע מטלות יוצאות דופן:

\_\_\_\_\_

\_\_\_\_\_

תאריך: \_\_\_\_\_ שם: \_\_\_\_\_

טלפון נייד של הממליץ: \_\_\_\_\_ תפקיד: \_\_\_\_\_

תפקיד: \_\_\_\_\_ חתימה: \_\_\_\_\_

הצהרת המציע

לכבוד  
עיריית רעננה

א.נ.,

הנדון : מכרז מס' 18/2020 לייצור עבודות נגרות, אספקה והרכבה

למוסדות העירייה ומוסדות החינוך ברעננה

1. אני הח"מ מצהיר, כי קראתי בעיון את כל מסמכי המכרז.
  2. הנני מצהיר, כי הבנתי את כל מסמכי המכרז וכי תנאי ההסכם וכל הגורמים האחרים המשפיעים על מתן השירות נשוא המכרז, ידועים ומוכרים לי, וכי בהתאם לכך קבעתי את הצעתי.
  3. אני מצהיר בזאת כי :
    - 3.1 הנני בעל הידע, הניסיון והמומחיות הדרושים לביצוע עבודות נשוא המכרז ברמה מעולה.
    - 3.2 ברשותי, או יש בכוחי להשיג באופן מיידי את כל כוח האדם והציוד הדרוש על מנת לבצע את העבודות נשוא המכרז.
    - 3.3 הנני מסוגל, מכל בחינה שהיא למלא אחר כל הדרישות ו/או לבצע את כל ההתחייבויות על פי הוראות המכרז.
    - 3.4 הנני מתחייב, כי אעמוד בכל הדרישות הנדרשות עפ"י כל דין ו/או תקן לצורך מתן השירות נשוא המכרז.
  4. אם אזכה במכרז הנדון, הנני מתחייב לבצע את התחייבויותי עפ"י המכרז ברמה מעולה, בהתאם לכל תנאי המכרז, לשביעות רצונה המלא של העירייה ו/או המנהל מטעמה, על פי הוראות ההסכם ובכפוף לכל דין.
  5. אם הצעתי תתקבל, הריני מתחייב לבצע את כל הפעולות המפורטות כדלקמן, וזאת תוך 7 ימים מתאריך הודעתכם בדבר זכייתי במכרז :
    - 5.1 לחתום על ההסכם, לרבות שינויים / תיקונים, ככל שיערכו בו, על ידי העירייה, ולהחזירו לעירייה כשהוא חתום.
    - 5.2 להמציא לעיריית רעננה ערבות בנקאית חתומה להבטחת קיום תנאי ההסכם כמפורט בהסכם, וכן אישור עריכת ביטוח חתום על ידי חברת הביטוח, הכל כמפורט בהסכם.
  6. אני מצהיר בזאת, כי ידוע לי שאם לא אבצע את הפעולות המנויות בסעיף 5 לעיל, כולן או מקצתן אאבד את זכותי לספק את הציוד ו/או לבצע את העבודות כמפורט בהסכם זה, והעירייה תהא רשאית לחלט את הערבות הבנקאית המצורפת להצעתי זו ולהתקשר עם מציע אחר.
- כן ידוע לי ואני מסכים שסכום הערבות ישמש פיצוי קבוע ומוסכם מראש, עקב אי קיום ההתחייבויות שנטלתי על עצמי עם הגשת הצעתי למכרז. כן ידוע לי שבחילוט הערבות לא יהא כדי לפגוע בכל זכות או סעד שיעמדו לרשות העירייה עקב הפרת ההתחייבויות שאני נוטל על עצמי עם הגשת הצעתי למכרז.

7. ידוע לי, כי לא יחול כל שינוי במחיר היחידה לפריט, במקרה בו תבחר העירייה להגדיל ו/או להקטין את הכמויות ו/או לפצל ההתקשרות עם מציעים נוספים.
8. ידוע לי שעלי לתת אחוז הנחה נפרד לכל הפריטים ידוע לי כי אם אחסיר פריט כלשהו, הצעתי תיפסל.
9. ידוע לי, כי המחיר הכלול בהצעתי, כפי שנרשם על ידי בהצעתי, כולל את כל ההוצאות בין מיוחדות ובין כלליות, מכל מין וסוג הכרוכות באספקת עבודות נשוא מכרז זה על פי תנאי המכרז, לרבות רווח קבלני, וכי לא תהא לי כל זכות לבוא בטענות לעירייה בעניין זה.
10. המחיר הנקוב על ידי בכתב הכמויות, נקוב בשקלים חדשים.
11. ידוע לי כי במידה ואיכות המוצר לא תתאים לצרכי העירייה על אף המפרט המצוין, למנהל אגף בינוי, רכש ולוגיסטיקה תהיה הזכות להחליף את המוצר ולי לא תהיה תביעה או טענה כנגד העירייה בשל כך.
12. במידה והעירייה צריכה פריט שלא נמצא ברשימה, ידוע לי שלעירייה הזכות לפנות לספקים נוספים.
13. במידה ותתגלה טעות חשבונאית, % ההנחה שיצוין על ידי המציע בטבלת ההצעה לכל פריט הוא אשר יקבע וכל טעות חישובית תתוקן על ידי העירייה בהתאם לאחוז שצוין על ידי המציע. העירייה תתקן את ההצעה במקרה של טעות.

שם המציע: \_\_\_\_\_

מס' ת.ז. או ח.פ.: \_\_\_\_\_

כתובת: \_\_\_\_\_

טלפון: \_\_\_\_\_

מייל: \_\_\_\_\_

חתימה וחותמת המציע: \_\_\_\_\_

## **מסמך ב' למכרז**

**ייצור עבודות נגרות, אספקה והרכבה  
למוסדות העירייה ומוסדות החינוך ברעננה**

## **הסכם**

ה ס כ ס

שנערך ונחתם ברעננה ביום \_\_\_\_\_ לחודש \_\_\_\_\_ שנת \_\_\_\_\_

בין : עיריית רעננה  
רח' אחוזה 103, רעננה  
(להלן: "העירייה")

מצד אחד

לבין : שם : \_\_\_\_\_  
מס' ת.ז. או ח.פ. : \_\_\_\_\_  
כתובת : \_\_\_\_\_  
טלפון : \_\_\_\_\_  
פקס : \_\_\_\_\_

(להלן: "הספק")

מצד שני

הואיל : והעירייה פרסמה מכרז פומבי מס' 18/2020 ייצור עבודות נגרות, אספקה והרכבה למוסדות העירייה ומוסדות החינוך ברעננה (להלן: "הציוד").

והואיל : והספק השתתף במכרז וזכה במכרז.

והואיל : והספק מוכן לספק את הציוד לפי תנאי ההסכם ומצהיר בזאת שהוא מסוגל מכל הבחינות למלא אחר התחייבויותיו לשביעות רצונה המוחלט של העירייה.

והואיל : והעירייה החליטה למסור את העבודה נשוא המכרז לספק.

והואיל : והצדדים מעוניינים להסדיר את יחסיהם ההדדיים, זכויותיהם וחובותיהם ההדדיות, בכל הנוגע לאספקת הציוד.

## אי לכך הותנה והוסכם בין הצדדים כדלקמן :

1. המבוא להסכם זה והנספחים המצורף אליו מהווים חלק בלתי נפרד הימנו.
2. העירייה תוציא מעת לעת, בהתאם לשיקול דעתה, באמצעות מחלקה ו/או אגף, הזמנות לאספקת הציוד, וזאת מתוך כתב הכמויות המצ"ב להסכם זה כמסמך ד'.
3. הספק מתחייב להישמע להוראות העירייה ו/או מי שימונה מטעמה, ולבצע כל מטלה שתוטל עליו, לשביעות רצונו של מנהל אגף בינוי, רכש ולוגיסטיקה בעירייה ו/או מי מטעמו (להלן: "המנהל").
4. הספק מצהיר בזה, כי ידוע לו שהציוד נחוץ בשלמותו למוסדות העירייה ולמוסדות החינוך ברעננה והוא מתחייב בזה לספק את הציוד שהוזמן, על ידי מחלקה ו/או אגף עפ"י מסמך ד', תוך 48 שעות ממועד כל הזמנה (למעט חריגים בזמני האספקה, אשר באחריות הספק להביאם לאישור בפני המנהל מראש ובכתב). הספק מתחייב לספק אך ורק את הציוד הקבוע במסמך ד'.
5. ייצור ואספקת המוצרים
  - 6.1 הספק מתחייב לספק הציוד כשהוא חדש, תקין, שלם ונקי מכל פגם ו/או מום כלשהו והוא מצהיר, כי הציוד שיספק הוא כמפורט בהזמנת הציוד ובכפוף למסמך ד'.
  - 6.2 הספק מצהיר כי הציוד שיספק על פי הזמנת העירייה הוא מטיב ומאיכות מעולים וכי נבדק ואושר לשימוש ע"י מכון התקנים וע"י כל הרשויות והגופים שציוד מסוג זה חייב להיבדק על ידם.
  - 6.3 אספקת ציוד מאיכות שאינה טובה ו/או שלא עמדה בדרישות מכון התקנים ו/או שאינה עם תו תקן או ו/או שאינה עפ"י הנספח המצ"ב, תהווה הפרת ההסכם.
  - 6.4 לעירייה הזכות להזמין חלק מהציוד בלבד עפ"י שקול דעתה הבלעדי.
  - 6.5 תוכניות אדריכליות – הספק יתחיל בייצור הריהוט רק לאחר אישור כתוב מאדריכלית העירייה.
  - 6.6 הספק מתחייב לבצע מדידה בשטח להתאמת מידות הפריט שייוצר לשטח טרם ייצור.
  - 6.7 מהיבט בטיחותי, על הספק לקבע בזמן האספקה, כל אלמנט מעל גובה 1.60 .
  - 6.8 שולחנות עבודה – יבוצע חיתוך בכוסות להעברת חיווט – בהתאם לדרישות.
  - 6.9 המזמין יוכל לדרוש מהספק להגיע לשטח במקרים בהם לא קיימות תוכניות אדריכליות על מנת לאפיין את הצורך ולתמחר את עבודות הנגרות בהתאם לפריטי המכרז.
  - 6.10 במידה ויידרש שימוש בחומר סנדוויץ' מחופה פורמייקה לאלמנטים ספציפיים יתווסף 20% למחיר הפריט לאחר הנחה, לתשלום בעבור הפריט.
  - 6.11 בלי לגרוע מכל סעד השמור לעירייה על פי הסכם זה, בגין כל יום איחור בביצוע ההזמנה או חלק ממנו, זכאית העירייה לפיצוי מוסכם בסך של 2% מהיקף ההזמנה, והעירייה תהא זכאית לקזז סכום זה מכל סכום המגיע ממנה לספק.

- 7.1 ידוע לספק כי הכמויות השנתיות תלויות בצרכי העירייה, וכי העירייה רשאית להזמין ציוד בכמות ע"פ שקול דעתה הבלעדי.
- 7.2 בלי לגרוע מהאמור בהסכם זה, מובהר בזאת, כי לעירייה שמורה הזכות, על פי שיקול דעתה הבלעדי, להוסיף ו/או להקטין בכל עת את הכמויות המפורטות בכתב הכמויות ו/או פרט מהפריטים המצוינים בכתב הכמויות, בלי שיהא בכך כדי לשנות את גובה התמורה לאחר קיזוז ההנחה שניתנה ע"י הספק עבור פריט כמפורט בהצעת המציע. שינוי בכמויות לא יהא בו כדי לשנות את שווי התמורה עבור פריט והתשלום יהא בהתאם למספר הפריטים שסופקו בפועל ולא יותר מהכמות שהוזמנה.

## 8. אישור המנהל וטיב הציוד

- 8.1 לממונה מטעם העירייה תהא הסמכות לקבוע אם הציוד המסופק מתאים לציוד אותו התחייב הספק לספק על פי הזמנת הציוד.
- 8.2 המנהל רשאי לסרב לקבל את הציוד או חלק ממנו ולבחור רק אותו חלק מהציוד שיתאים לפי שיקול דעתו המוחלט להזמנת הציוד ולמסמך ד', ולספק לא תהיה כל טענה כלפי העירייה בעניין
- 8.3 מקום שהחליט המנהל כי לציוד מסוים ו/או פריטי ציוד מסוימים שסופקו ע"י הספק, בין במהלך תקופת הסכם זה, בין אם 60 יום לאחריה, דרושים החלפה ו/או תיקון ו/או אם נגרם נזק לציוד שלדעת המנהל נגרם מייצור לקוי ו/או שימוש בחומרים פגומים, יודיע על כך לספק. אם הספק לא יחליף ו/או לא יתקן את הטעון תיקון, לפי המקרה, תוך 5 ימים מיום שקיבל הודעת המנהל על כך, תהיה העירייה רשאית לרכוש בעצמה, על חשבון הספק, את אותה כמות של ציוד וההוצאות שתוציא העירייה בגין כך ינוכו ע"י העירייה מהסכומים המגיעים ו/או שיגיעו לספק מהעירייה.
- 8.4 בלי לגרוע מהאמור בסעיף 8.3 במקרה בו שולם תשלום כלשהו לספק, ולאחר מכן נתגלה ליקוי, יהא הספק חייב להחזיר לעירייה כל סכום שתוציא העירייה על רכישת ציוד אחר במקום הציוד הפסול ו/או הפגום או על תיקון הציוד הפסול ו/או הפגום תוך 7 ימים מיום שבו יועבר אליו חשבון הוצאות הרכישה ו/או התיקון. מוסכם בזאת מפורשות בין הצדדים, כי חשבון זה כשהוא מאושר ע"י המנהל יהווה ראייה מכרעת לחובו של הספק. אין באמור לעיל כדי לפגוע בזכותה של העירייה לקזז כל חוב של הספק כלפיה, מכל סיבה שהיא.
- 8.5 מובהר ומוסכם, כי אין באמור בסעיף זה כדי לגרוע ו/או לפגוע בכל סעד העומד לרשות העירייה בגין אספקת ציוד שאינו עומד בקריטריונים שנקבעו בהסכם זה ובכל סעד אחר על פי כל דין.

## 9 בלי לגרוע מהאמור בהסכם זה מובהר בזאת, כדלקמן :

- 9.1 לעירייה שמורה הזכות לבדוק אם המוצר המסופק ע"י הספק בהתאם לקבוע בכתב הכמויות. נמצא כי המוצר המסופק אינו תואם את הקבוע בכתב הכמויות אזי לעירייה הזכות לחייב את הספק בעלויות הבדיקה, במקרה בו החליטה העירייה כי נדרשת בדיקת המוצר. האמור בסעיף זה לא יפגע בכל זכות ו/או סעד שיעמדו לרשות העירייה על פי ההסכם ועל פי כל דין בגין אספקת הנייר, שאינו כקבוע בכתב הכמויות.
- 9.2 במידה ואיכות המוצר שתסופק לא תתאים לצרכי העירייה על אף המפרט המצוין, לממונה תהיה הזכות לדרוש מהספק את החלפת סוג המוצר למוצר מתאים, ולספק לא תהיה תביעה או טענה כנגד העירייה בשל כך.

- 10.1 למען הסר ספק מוסכם בין הצדדים כי תוקפו של הסכם זה לשנה החל מיום \_\_\_\_\_ וכלה ביום \_\_\_\_\_ וכי בכל משך תקפו של ההסכם מתחייב בזאת הספק למלא את כל התחייבויותיו על פי ההסכם ולספק את הפריטים בכמויות שידרשו במחירים הנקובים בהצעתו.
- 10.2 לעירייה הזכות להאריך את ההסכם עפ"י שיקול דעתה הבלעדי לתקופה/ות נוספת/ות ובלבד שסך כל התקופות המוארכות לא יעלה על 4 שנים.
- 10.3 כל תנאי הסכם זה יחולו בשינויים המחויבים על התקופה המוארכת.

**התמורה**

11

- 11.1 תמורת אספקת הציוד ותמורת מילוי יתר התחייבויות הספק, תשלם העירייה לספק את המחיר הנקוב לאחר אחוז ההנחה שניתן על ידי הקבלן במסגרת המכרז והכל כקבוע **במסמך ד'**.
- 11.2 **מובהר כי במידה והעירייה תבקש להזמין מהזוכה פריט אשר אינו מופיע בכתב הכמויות, לעירייה הזכות לפנות לספקים אחרים.**
- 11.3 מובהר ומודגש, כי המחירים הם קבועים, סופיים ומוחלטים עד לתום תקופת ההסכם, לרבות הארכותיו אם תהיינה, העירייה לא תשלם לספק כל תוספת מחיר או הפרשים הנובעים מהתייקרויות במחירי הציוד ו/או מכל עליות מחירים אחרות פרט לתשלום הצמדת מחירים למדד מחירים לצרכן וכי התמורה כוללת את כל הוצאות הספק הכרוכות באספקת הציוד לרבות רווח הקבלן.
- 11.4 לאחר אספקת הציוד ואישור קבלה ע"י תעודת משלוח, יגיש הספק חשבון מפורט נפרד לכל הזמנה (ובציון מס' ההזמנה של העירייה) מחלקה ו/או אגף שהזמינו ציוד.
- 11.5 העירייה תשלם לספק את התמורה בגין כל הזמנה לא יאוחר משוטף + 45 ממועד הגשת החשבון בנוגע לאותו חודש, בכפוף לאישור החשבון על ידי המנהל ובכפוף לקבלת חשבונית מס כדין.
- 11.6 מוסכם בזאת מפורשות כי אין תשלום כלשהו ששולם ע"י העירייה בא לגרוע מזכויות העירייה לפי הסכם זה וע"פ כל דין.
- 11.7 המחירים יהיו צמודים למדד המחירים לצרכן, בהתאם לשיעור שינוי המדד החל ממדד הבסיס של חודש 4/2020 ועד למדד האחרון הידוע במועד התשלום. ההצמדה תעשה החל משנת התקשרות השנייה ואילך (ככל שיוארך ההסכם). למען הסר ספק מובהר, כי מחירי ההסכם לא יעודכנו בשנת ההתקשרות הראשונה.

**מחיר לכל פריט**

12

מוסכם בזה, כי מחירו של כל פריט הנכלל בציוד המפורט **במסמך ד'** כולל בין היתר את ביצוע הפעולות הבאות וכל פעולה סבירה אחרת, כפי שיורה המנהל, בהתאם לקבוע בהסכם זה:

- 12.1 העמסת הציוד ע"י הספק;
- 12.2 הובלת הציוד למחסן העירייה ו/או מוסדות חינוך ו/או כל מקום אחר בתחום שיפוט העירייה, כפי שייקבע ע"י המנהל.
- 12.3 פריקת הציוד למחסן העירייה ו/או למוסדות החינוך והעירייה או כל מקום עליו

יורה המנהל או מי מטעמו, בשטח השיפוט של עיריית רעננה, הכל כלול בהצעת הקבלן.

מובהר ומוסכם, כי כל הפעולות המפורטות לעיל תבוצענה על ידי הספק באחריותו המלאה והבלעדית וללא כל תוספת תשלום בגינן. הספק פוטר בזאת את העירייה מכל אחריות, במישרין ובעקיפין, ביחס לפעולות אלו.

### 13 בטוחות

- 13.1 להבטחת מילוי התחייבויותיו עפ"י הסכם זה כולן או מקצתן, ימציא הספק לעירייה עם חתימת ההסכם ערבות בנקאית.
- 13.2 הערבות הבנקאית תהיה צמודה למדד המחירים לצרכן, אוטונומית, לפקודת העירייה, בסך של 30,000 ₪ כולל מע"מ.
- 13.3 הערבות תעמו בתוקפה למשך כל תקופת ההסכם ועד ל-60 יום לאחר סיומו. במקרה ותממש העירייה את אופציות ההארכה, באחריותו הבלעדית של הספק לחדש את הערבות הבנקאית בהתאם.
- 13.4 הערבות תהיה צמודה למדד המחירים לצרכן כשמדד הבסיס הינו המדד הידוע במועד חתימת הסכם זה והמדד האחרון הינו המדד שיהיה ידוע ביום התשלום בפועל.
- 13.5 העירייה תהיה מוסמכת לחלט את הערבות באופן אוטונומי, כל אימת שתסבור, כי הופר תנאי או הופרו תנאים בהסכם זה ומבלי שיהא עליה להוכיח זאת.
- 13.6 אין באמור בסעיף זה כדי לפגוע בכל זכות ו/או סעד שיעמדו לרשות העירייה נגד הספק בגין הפרת התחייבויותיו.
- 13.7 העלויות הכרוכות במתן הערבות ו/או בהארכתה, תחולנה על הספק בלבד.

### 14 ביטוחים

מבלי לגרוע מאחריותו ומהתחייבויותיו של הספק (להלן: "הספק") בין על פי דין ובין על פי הסכם זה, בכל הקשור לביטוח יחולו הוראות נספח הביטוח המצורף לנספח זה כנספח ב' 1 ומהווה חלק בלתי נפרד ממנו.

### 15 אחריות הספק

- 15.1 הספק בלבד יהיה אחראי לכל נזק ו/או פגיעה שייגרמו לאדם ו/או לרכוש בין שאותו אדם נמנה על עובדי העירייה ובין שאינו נמנה על עובדיה ובכלל כך אף עובדיו הוא, ובין שאותו רכוש שייך לעירייה ו/או לצד ג' כלשהו מחמת כל מעשה ו/או מחדל ו/או עילה כלשהיא שמקורם בספק ו/או בעובדיו ו/או בשלוחיו ו/או באופן ביצוע העבודות ו/או במהלך ביצועו של הסכם זה ו/או בציוד שסופק, במישרין או בעקיפין בין שנעשה כהלכתו או ברשלנותו.
- 15.2 הספק מתחייב לפצות ולשפות את העירייה, תוך שבוע ימים מיום דרישתה, בגין כל נזק ו/או כל חיוב כספי שיוטל עליה ו/או תהיה חייבת לשאת בהם, אף שטרם נשאה בהם בפועל מחמת כל נזק או פגיעה ו/או תביעה שתוגש כנגד העירייה על ידי צד ג' כלשהו מחמת כל מעשה ו/או מחדל ו/או עילה שמקורה בין במישרין ובין בעקיפין בהסכם זה או בביצועו על ידי הספק ו/או שלוחיו ו/או מי מטעמו.

**16 חובות הספק לעירייה**

מוסכם בזה, שכל סכום העשוי להגיע לעירייה מאת הספק בהתאם להסכם זה, ניתן יהיה לקזזו מהתמורה ו/או מכל סכום אחר שעל העירייה לשלמו לספק, וכל ערבות שניתנה על ידי הספק בקשר להסכם זה, תשמש בין השאר גם לכסוי סכומים כאמור.

**17 הפרת ההסכם וביטולו**

17.1 לעירייה תהא הזכות לבטל את ההסכם עם הספק באופן חד צדדי, במקרה בו הפר הספק את ההסכם ולא תיקן את ההפרה תוך 48 שעות מעת שנדרש בכתב ע"י העירייה לעשות כן. בלי לגרוע מכלליות האמור לעיל, הפרת ההסכם לצורך סעיף זה, כוללת, בין היתר, כל איחור באספקת הציוד, אספקת ציוד שלא ע"פ כתב הכמויות ו/או על פי הסטנדרטים של הסכם זה, שימוש בחומרים שאינם מאושרים, וכדומה.

17.2 בלי לפגוע ובנוסף לכל הוראה אחרת בהסכם ייחשב הספק כמי שהפר את ההסכם הפרה יסודית בקרות אחד מן האירועים הבאים:

17.2.1 אם יוטל עיקול על כספים המגיעים לספק מן העירייה והעיקול לא יוסר תוך 20 יום מיום הטלתו על ידי הספק.

17.2.2 אם הספק הינו שותפות ויינתן נגדו ו/או נגד אחד מיחידיה של השותפות צו לקבלת נכסים.

17.2.3 אם הספק הוא תאגיד ויחלו נגדו בפעולות פירוק ו/או כינוס נכסים.

17.2.4 בכל מקרה שבו עשויה להתבצע אספקת הציוד בידי נאמן, מנהל עיזבון ו/או כל אדם המנהל על נכסי הספק.

17.3 האמור בסעיף זה לא יפגע בכל זכות ו/או סעד שיעמדו לרשות העירייה על פי ההסכם ועל פי כל דין.

**18 אי קיום יחסי עובד מעביד**

18.1 מוסכם ומוצהר בין הצדדים מפורשות, כי הקבלן ו/או עובדיו ו/או מועסקיו הינם לגבי העירייה בגדר קבלן עצמאי, ואין נקשרים בין העירייה לביןם יחסי עובד ומעביד, ואין הקבלן ו/או עובדיו ו/או מועסקיו זכאים לכל תשלום ו/או לזכויות כלשהן שעל פי כל דין ונוהג מגיעים לעובד ממעבידו.

18.2 מוסכם בזאת מפורשות, כי הקבלן בלבד יישא בשכר העובדים ו/או היועצים ו/או כל מי מטעמו וכן בתשלום כל התשלומים וההטבות הסוציאליות המגיעים עפ"י כל דין ונוהג לעובד ממעבידו, והעירייה לא תישא בכל תשלום או הטבה כאמור.

- 19.1 בכל סעיף מסעיפי המכרז בו צוין חומר ו/או מוצר ספציפי, רשאי הספק להציע במקומו חומר ו/או מוצר "שווה ערך".
- 19.2 המונח "שווה ערך", אם נזכר במפרטים ו/או בכתבי הכמויות ו/או בתוכניות כאלטרנטיבה למוצר מסוים הנקוב בשמו המסחרי ו/או בשם היצרן, פירושו שהמוצר חייב להיות שווה ערך מבחינת הטיב והדרישות האחרות למוצר הנקוב, טיבו, איכותו, סוגו, צורתו ואופיו של המוצר. מוסכם ומוצהר על ידי הספק, כי "שווה ערך" טעונים אישורו המוקדם והבלעדי של המנהל (בכתב).
- 19.3 בכל מקרה, כל מוצר שבדעת הספק הזוכה להציע המנהל (כתחליף למוצר המצוין במסמך ד'), חייב לקבל את אישורו המוקדם ובכתב של המנהל, וזאת בהסתמך על דוגמאות ואינפורמציה שעל הספק להמציא לצורך גיבוש דעתו.
- 19.4 מודגש בזאת, שהמנהל אינו חייב לאשר לספק מוצר כלשהו, אפילו אם עשה הספק את כל המוטל עליו כמפורט לעיל, גם במקרה בו אין בנמצא מוצר שווה ערך למוצר המבוקש במפרט.

**רישיונות והיתרים**

20

- 20.1 הספק מתחייב לקבל רישיון ו/או היתר טרם ביצוע פעולה כלשהיא שיש צורך בביצועה לצורך מימוש התחייבויותיו על פי הסכם זה על ידו ו/או ע"י עובדיו ו/או מועסקיו ו/או מי מטעמו. כל פעולות וההוצאות הכרוכות בכך תחולנה על הספק ועל חשבוננו.
- 20.2 בעבודה שלביצועה יש צורך ברישום, רישיון או היתר עפ"י דין, חייב הספק להעסיק ו/או להשתמש רק בשירותיו של מי שרשום כבעל רישיון כאמור.
- 20.3 הספק מתחייב ומצהיר, כי המועסקים על ידו ו/או על ידי מי מטעמו יהיו בעלי אישור משטרת בדבר העדר מניעה להעסקת עברייני מין במוסדות מסוימים, ויצג כל מסמך ככל שיידרש לשם כך בהתאם להוראות כל דין. אין באמור כדי להטיל על העירייה חבות ו/או אחריות בנדון.

**איסור המחאת זכויות וחובות**

21

- 21.1 מוסכם במפורש בין הצדדים כי אסור לספק להעביר זכויותיו ו/או התחייבויותיו עפ"י הסכם זה כולו או מקצתן בכל דרך שהיא לאחר או לאחרים או לגוף משפטי אחר.
- 21.2 בלי לגרוע מהאמור בסעיף זה, מוסכם ומוצהר כי אין הספק רשאי להעסיק קבלן משנה, שלא בהסכמת המנהל בכתב ומראש. מוסכם ומובהר, כי אין בהעסקת קבלן משנה כדי לגרוע מחובתו של הקבלן בכל האמור בהסכם זה.

- 22 **אי ויתור על זכויות**
- כל ויתור, הימנעות מפעולה במועדה או מחדל מצד העירייה לא יחשבו כוויתור העירייה על זכויותיה, אלא אם כן ויתרה על כך העירייה בכתב ומראש.
- 23 **סמכות שיפוט**
- כל סכסוך אשר יעלה כתוצאה מהוראות הסכם זה יובא בפני בית המשפט המוסמך בעיר כפר סבא ו/או בפני בית המשפט המחוזי מרכז לפי העניין.
- 24 **המועצה כמפעל חיוני**
- הספק מצהיר כי ידוע לו שהמועצה מוכרת כ"מפעל חיוני" ו/או "כמפעל למתן שירותים קיומים" והספק מתחייב בזאת כי במידה ויוכרז ע"י הרשויות המוסמכות אחד המצבים בהתאם להוראות אחד או יותר מהחוקים הבאים:-
- 24.1 הכרזה על מצב חירום על ידי השר המוסמך לכך כאמור בתקנות שעת חירום (סמכויות מיוחדות) תשל"ד – 1973.
- 24.2 הכרזה על מצב מיוחד בעורף כמשמעותו בסעיף 9 ג' לחוק התגוננות אזרחית, תשי"א – 1951.
- 24.3 הכרזה על אירוע כאירוע אסון המוני כהגדרתו בסעיף 90 א' לפקודת המשטרה (נוסח חדש) בתשל"א – 1971.
- 24.4 הכרזה על מצב חירום בהתאם להוראות סעיף 38 לחוק יסוד הממשלה.
- אזי, תחולנה הוראות הנ"ל ו/או הוראות חוק שירות עבודה בשעת חירום, תשכ"ז – 1967 ו/או הוראת כל דין רלבנטי אחר, גם על עובדי ו/או שירותי ו/או כל הספקים המשמשים לצורך ביצוע השירותים נשוא חוזה זה.
- 25 כל שינוי בהסכם זה יעשה בכתב, ולא תשמע כל טענה על שינוי בעל-פה או מכללא.
- 26 כתובות הצדדים הן כמפורט במבוא להסכם זה.
- 27 כל הודעה אשר תשלח ע"י אחד הצדדים למשנהו עפ"י הכתובת דלעיל תחשב כמתקבלת תוך 72 שעות מעת מסירתה כדבר דואר רשום, אם נמסרה ביד בעת מסירתה ואם נשלחה בפקסימיליה בעת שיגורה בפקסימיליה.
- ולראיה באו הצדדים על החתום :**

---

הספק

---

העירייה

## נספח ב' 1

לעניין הגדרות נספח ביטוח זה:

"המבוטח" - \_\_\_\_\_.

"מבקש האישור" – עיריית רעננה ו/או תאגידים ו/או חברות עירוניים ו/או חלצ"ים רשותיים ו/או עמותות בשליטתם ו/או נבחריהם ו/או מנהליהם ו/או עובדיהם.

"השירותים" – ייצור עבודות נגרות, אספקה והרכבה למוסדות העירייה ולמוסדות החינוך.

1. מבלי לגרוע מאחריות המבוטח על-פי הסכם זה ו/או על-פי כל דין, על המבוטח לערוך ולקיים, אצל חברת ביטוח מורשית כדין בישראל במשך כל תקופת מתן השירותים, ולעניין ביטוח חבות המוצר למשך תקופה נוספת של 3 שנים לאחר תום תקופת מתן השירותים, את הביטוחים המפורטים בסעיף 8 להלן (להלן: "ביטוחי המבוטח").

מוסכם כי היה והמבוטח אינו מעסיק עובדים שכירים הוא רשאי שלא לערוך ביטוח חבות מעבידים כמפורט בסעיף 8.2 להלן ובלבד שהעביר למבקש האישור הצהרה בכתב על אי העסקת עובדים.

2. ללא כל דרישה מצד מבקש האישור, על המבוטח להמציא לידי מבקש האישור 7 ימים לפני מועד תחילת השירותים/ממועד החתימה על הסכם זה, ובכל מקרה כתנאי מקדים לתחילת מתן השירותים, אישור קיום ביטוח, חתום בידי מבטח המבוטח, בהתאם להוראות המפקח על הביטוח, רשות שוק ההון, ביטוח וחיסכון 6-1-2019 (להלן: "אישור ביטוחי המבוטח").

לא יאוחר ממועד תום תקופת ביטוחי המבוטח, על המבוטח להמציא לידי מבקש האישור את אישור ביטוחי המבוטח בגין הארכת תוקפו לתקופה נוספת, וכך למשך כל תקופת ההתקשרות על פי ההסכם, או למשך תקופה נוספת כמפורט בסעיף 1 לעיל.

בכל פעם שמבטח המבוטח יודיע למבקש האישור כי מי מביטוחי המבוטח עומד להיות מבוטל או עומד לחול בו שינוי לרעה, על המבוטח לערוך את אותו הביטוח מחדש ולהמציא אישור עריכת ביטוח חדש, 30 יום לפני מועד ביטול הביטוח או השינוי לרעה בביטוח.

מובהר כי אי המצאת אישור על קיום ביטוחי המבוטח במועד או בהתאם להוראות סעיף ביטוח זה, לא תגרע מהתחייבויות המבוטח על פי הסכם זה, ועל המבוטח לקיים את כל התחייבויות המבוטח על פי הסכם זה גם אם ימנע מהמבוטח מתן השירותים בשל אי הצגת אישור על עריכת ביטוחי המבוטח כמפורט לעיל. מוסכם כי המבוטח יהיה מנוע מלעלות כל טענה ו/או דרישה כלפי מבקש האישור ו/או כלפי הבאים מטעם מבקש האישור עקב כך שלא יתאפשר למבוטח להתחיל בשירותים טרם הומצא אישור ביטוחי המבוטח כנדרש.

3. על המבוטח לקיים את כל תנאי ביטוחי המבוטח, לשלם את דמי הביטוח במלואם ובמועד, לדאוג ולוודא שביטוחי המבוטח יהיו בתוקף במשך כל תקופת התחייבויות המבוטח לקיימם ולשאת בהשתתפויות העצמיות הנקובות בביטוחי המבוטח. כן מתחייב המבוטח להודיע למבקש האישור מיד על כל אירוע העלול להוות עילה לתביעה ולשתף פעולה עם מבקש האישור ככל שיידרש לשם מימוש תביעת ביטוח אשר יוחלט על-ידי מבקש האישור להגישה למבטחים.

4. מבקש האישור רשאי לבדוק את אישור ביטוחי המבוטח שיומצא כאמור לעיל, ועל המבוטח לבצע כל שינוי או תיקון שיידרש על מנת להתאימו להתחייבויות המבוטח כאמור בנספח ביטוח זה. מוסכם בזה במפורש כי אין בעריכת ביטוחי המבוטח, בהמצאת אישור ביטוח בגין עריכת ביטוחים אלה ו/או בבדיקתם ו/או באי בדיקתם ו/או בשינויים כדי להוות אישור בדבר התאמת ביטוחי המבוטח למוסכם ואין בכך כדי להטיל אחריות כלשהי על מבקש האישור ו/או על מי מטעם מבקש האישור ו/או לצמצם את אחריות המבוטח על-פי הסכם זה ו/או על-פי דין.

בכל מקרה של אי התאמה בין האמור באישור ביטוחי המבוטח לבין האמור בסעיף ביטוח זה, על המבוטח לגרום לשינוי ביטוחי המבוטח על מנת להתאימם להוראות סעיף ביטוח זה.

5. מוסכם בזאת, כי היקף הכיסוי הביטוחי ובכלל זאת קביעת גבולות האחריות כאמור בסעיף ביטוח זה, הינה בבחינת דרישה מזערית המוטלת על המבוטח, שאינה פוטרת את המבוטח ממלוא החבות על-פי הסכם זה ו/או על-פי דין. למבוטח לא תהא כל טענה ו/או דרישה כלפי מבקש האישור ו/או כלפי מי מהבאים מטעם מבקש האישור בכל הקשור לגבולות האחריות האמורים ו/או כל טענה אחרת בנושא גובה ו/או היקף הכיסוי הביטוחי שהוצא על ידי המבוטח.

ככל שלדעת המבוטח קיים צורך להרחיב את היקף ביטוחי המבוטח ו/או לערוך ביטוחים נוספים ו/או משלימים לביטוחי המבוטח, רשאי המבוטח לערוך את הביטוח הנוסף ו/או המשלים כאמור, על

חשבון המבוטח. בכל ביטוח רכוש נוסף ו/או משלים שייערך על-ידי המבוטח, ייכלל סעיף מפורש בדבר ויתור על זכות המבוטח לתחלוף כלפי מבקש האישור ו/או כלפי מי מטעם מבקש האישור, למעט כלפי אדם שגרם לנזק בזדון. בכל ביטוח חבות נוסף ו/או משלים שייערך על-ידי המבוטח יורחב שם המבוטח לכלול את מבקש האישור, בכפוף לסעיף אחריות צולבת.

6. המבוטח פוטר, בשמו ובשם הבאים מטעם המבוטח, את מבקש האישור ואת הבאים מטעם מבקש האישור, מאחריות לאבדן או לנזק אשר עלול להיגרם לרכוש כלשהו שיובא על-ידי המבוטח ו/או על-ידי מי מטעם ו/או עבור המבוטח למקום ביצוע השירותים ו/או לסביבתם ו/או אשר משמש את המבוטח לצורך ביצוע השירותים, במפורש לרבות אבדן תוצאתי עקב נזק לרכוש כאמור (ומבלי לגרוע מכלליות האמור, לרבות משאיות, כלי רכב, נגררים וכלי שינוע כלשהם), אולם הפטור כאמור לא יחול לטובת אדם שגרם לנזק בזדון.

7. בהתקשרות המבוטח עם קבלני משנה במסגרת ו/או בקשר עם השירותים, על המבוטח לכלול בהסכמי ההתקשרות עמם הוראות ביטוח "גב אל גב" לדרישות הביטוח על פי סעיף זה ו/או לכלול את קבלני המשנה בביטוחי המבוטח בהתאמה כאמור.

למען הסר ספק מובהר בזאת, כי המבוטח נושא באחריות כלפי מבקש האישור ביחס לשירותים, בין אם בוצעו באמצעות המבוטח ובין אם בוצעו באמצעות קבלני משנה מטעם המבוטח, והמבוטח ישא באחריות לשפות ו/או לפצות את מבקש האישור בגין כל אובדן ו/או נזק שייגרם בשל השירותים שבוצעו על-ידי קבלן המשנה, בין אם אובדן ו/או נזק כאמור מכוסה בביטוחי המבוטח ו/או בביטוחי קבלני המשנה מטעם המבוטח ובין אם לאו.

מוסכם בזאת כי היה ותועלה טענה ו/או דרישה ו/או תביעה מצד הקבלנים ו/או קבלני משנה ו/או מי מטעמם, באחריות המבוטח לשפות את מבקש האישור ו/או מי מטעם מבקש האישור בכל תשלום ו/או הוצאה שיישאו בהם, לרבות ההוצאות המשפטיות.

אין בהוראות סעיף זה כדי לגרוע מהתחייבות המבוטח ו/או כדי להטיל על מבקש האישור אחריות כלשהי. מובהר, כי המבוטח יהיה אחראי באופן מלא לנזקים בלתי מבוטחים, לרבות נזקים שהם מתחת לסכום ההשתתפות העצמית. כמו כן, מוסכם במפורש כי המבוטח יהא חייב בפיצוי ו/או בשיפוי מבקש האישור בגין כל נזק ו/או תשלום שהמבוטח יחוייב בו לרבות תשלום השתתפות עצמית, בגין נזקים שבאחריות המבוטח לפי דין או לפי הסכם זה מיד עם דרישתו הראשונה בכתב

מוסכם בזאת כי המבוטח מתחייב להעביר תוכן נספח ביטוח זה לידיעת מבטחו על כל התנאים הכלולים בו. יובהר כי על המבוטח חלה החובה לוודא כי התחייבויותיו על פי נספח זה כלולות בביטוחים שערך. במקרה של סתירה יגברו הוראות הסכם זה. אישורי הביטוח שצורפו הינם דוגמא בלבד ואינם נוסח מחייב.

8. ביטוחי המבוטח :

8.1. ביטוח אחריות כלפי צד שלישי

המבטח את חבות המבוטח על-פי דין בשל פגיעה ו/או נזק העלול להיגרם לגופו ו/או לרכושו של אדם ו/או גוף כלשהו בקשר עם השירותים.

הביטוח לא יהיה כפוף לכל הגבלה בדבר חבות בגין וכלפי קבלנים קבלני משנה ועובדיהם וכן תביעות תחלוף מצד המוסד לביטוח לאומי. סייג אחריות מקצועית לא יחול בגין נזקי גוף. למען הסר ספק, מבקש האישור, עובדי מבקש האישור ורכוש מבקש האישור ייחשבו במפורש לצד שלישי.

הביטוח לא יכלול סייג בדבר חבות בגין נזק גוף עקב השימוש בכלי רכב שלא קיימת חובה לבטחה על-פי דין. כמו כן, הביטוח יכלול כיסוי עודף החל מעבר לגבול האחריות התקני של ביטוח רכב מנועי - צד שלישי (רכוש) עד לסך ₪750,000.

הביטוח יורחב לשפות את מבקש האישור בשל אחריות שעלולה להיות מוטלת על מבקש האישור עקב מעשה ו/או מחדל של המבוטח ו/או הבאים מטעם המבוטח, בכפוף לסעיף אחריות צולבת על פי נחשב הביטוח כאילו נערך בנפרד עבור כל אחד מיחיד המבוטח.

גבול אחריות: 1,000,000 ₪ לאירוע ובמצטבר לתקופת הביטוח.

## 8.2. ביטוח אחריות מעבידים

המבטח את חבות המבוטח על-פי פקודת הנזיקין [נוסח חדש] ו/או חוק האחריות למוצרים פגומים התש"ס - 1980, בשל פגיעה גופנית ו/או מחלה העלולה להיגרם למי מעובדי המבוטח תוך כדי ו/או עקב השירותים.

הביטוח לא יכלול מגבלה בדבר עבודות בגובה ובעומק, שעות עבודה ומנוחה וכן בדבר העסקת נוער.

הביטוח יורחב לשפות את מבקש האישור היה ויקבע לעניין קרות תאונת עבודה ו/או מחלה כלשהי כי מבקש האישור נושא בחובות מעביד כלשהן כלפי מי מעובדי המבוטח.

גבול אחריות: 20,000,000 ₪ לתובע, לאירוע ובמצטבר לתקופת הביטוח.

## 8.3. ביטוח חבות המוצר

המבטח את חבות המבוטח על-פי דין בשל תביעה ו/או דרישה שהוגשה לראשונה במהלך תקופת הביטוח, בגין פגיעה גופנית ו/או נזק לרכוש שנגרם עקב מוצרים שיוצרו ו/או סופקו ו/או טופלו ו/או הותקנו ו/או שוקו ו/או הותאמו על ידי המבוטח (להלן: "המוצרים").

הביטוח יכלול מועד למפרע אשר לא מאוחר ממועד תחילת מתן השירותים.

הביטוח יורחב לשפות את מבקש האישור בשל אחריות שעלולה להיות מוטלת על מבקש האישור בכל הקשור במוצרים ו/או פגיעה גופנית ו/או נזק לרכוש עקב השירותים, בכפוף לסעיף אחריות צולבת על פי נחשב הביטוח כאילו נערך בנפרד עבור כל אחד מיחיד המבוטח, אך לא תביעת מבקש האישור כנגד המבוטח.

הביטוח יכלול תקופת גילוי של 12 חודשים לאחר תום תוקף הביטוח בתנאי כי לא נערך על ידי המבוטח ביטוח חלופי המעניק כיסוי מקביל כמתחייב מסעיף זה, ובמידה והביטול או השינוי בתנאי הביטוח לא נבע מאי תשלום או מרמה של המבוטח.

גבול אחריות: 1,000,000 ₪ לאירוע ובמצטבר לתקופת הביטוח.

## 9. ביטוחי המבוטח יכללו הוראות לפיהם:

9.1. הנם קודמים לכל ביטוח הנערך על-ידי מבקש האישור וכי מבטח המבוטח מוותר על כל טענה ו/או דרישה בדבר שיתוף ביטוחי מבקש האישור.

9.2. שינוי לרעה או ביטול של מי מביטוחי המבוטח, לא ייכנס לתוקף אלא 30 יום לאחר משלוח הודעה של המבטח למבקש האישור בדבר השינוי לרעה או הביטול.

9.3. הפרת תנאי ביטוחי המבוטח והתנאותיהם ו/או אי עמידה בתנאי הביטוחים בתום לב על ידי המבוטח ו/או מי מטעם המבוטח לא תגרע מזכויות מבקש האישור לקבלת פיצוי או שיפוי על פי הביטוחים כאמור.

9.4. היקף הכיסוי לא יפחת מתנאי ביט מהדורה 2013. חריג רשלנות רבתי (אם קיים) יבוטל, אולם אין בביטול הסעיף כאמור כדי לגרוע מזכויות המבטח וחובות המבוטח על פי חוק חוזה ביטוח התשמ"א - 1981.

9.5. המבטח מוותר על זכות התחלוף כלפי מבקש האישור וכלפי הבאים מטעם מבקש האישור, אולם היותו על זכות התחלוף כאמור לא יחול כלפי אדם שגרם לנזק בזדון.

9.6. על המבוטח מוטלת האחריות לשאת בתשלום דמי הביטוח ולנשיאה בהשתתפויות העצמיות החלות על פיהן.

10. הפרה של איזה מהוראות נספח ביטוח זה תהווה הפרה יסודית.

| תאריך הנפקת האישור (DD/MM/YYYY)  |                  | אישור קיום ביטוחים                    |  |
|--|------------------|---------------------------------------|--|
| אישור ביטוח זה מהווה אסמכתא לכך שלמבוטח ישנה פוליסת ביטוח בתוקף, בהתאם למידע המפורט בה. המידע המפורט באישור זה אינו כולל את כל תנאי הפוליסה וחריגיה. יחד עם זאת, במקרה של סתירה בין התנאים שמפורטים באישור זה לבין התנאים הקבועים בפוליסת הביטוח יגבר האמור בפוליסת הביטוח למעט במקרה שבו תנאי באישור זה מיטיב עם מבקש האישור. |                  |                                       |  |
| מבקש האישור*   | המבוטח           | אופי העסקה*                           | מעמד מבקש האישור*                      |
| שם: _____  | שם: _____        | נדל"ן <input type="checkbox"/>        | משכיר <input type="checkbox"/>         |
| ת.ז./ח.פ.: _____   | ת.ז./ח.פ.: _____ | שירותים <input type="checkbox"/>      | שוכר <input type="checkbox"/>          |
| מען: _____   | מען: _____       | אספקת מוצרים <input type="checkbox"/> | זכיון <input type="checkbox"/>         |
|  |                  | אחר: _____                            | קבלני משנה <input type="checkbox"/>    |
|  |                  |                                       | מזמין שירותים <input type="checkbox"/> |
|  |                  |                                       | מזמין מוצרים <input type="checkbox"/>  |
|  |                  |                                       | אחר: _____ <input type="checkbox"/>    |

| כיסויים                                |              |                      |          |         |                          |            |
|--|--------------|----------------------|----------|---------|--------------------------|------------|
| סוג הביטוח                             | מספר הפוליסה | נוסח ומהדורת הפוליסה | ת. תחילה | ת. סיום | גבול האחריות/ סכום ביטוח |            |
|  |              |                      |          |         | מטבע                     | סכום       |
| חלוקה לפי גבולות אחריות או סכומי ביטוח |              |                      |          |         |                          |            |
| צד ג'                                  |              |                      |          |         | ₪                        | 1,000,000  |
| אחריות מעבידים                         |              |                      |          |         | ₪                        | 20,000,000 |
| אחריות המוצר                           |              |                      |          |         | ₪                        | 1,000,000  |
| אחר                                    |              |                      |          |         |                          |            |

פירוט השירותים (בכפוף, לשירותים המפורטים בהסכם בין המבוטח למבקש האישור, יש לציין את קוד השירות מתוך הרשימה המפורטת בספח א'):

ביטול/שינוי הפוליסה \*  
שינוי לרעת מבקש האישור או ביטול של פוליסת ביטוח, לא ייכנס לתוקף אלא 30 יום לאחר משלוח הודעה למבקש האישור בדבר השינוי או הביטול.

חתימת האישור  
המבטח:

\* באישור ביטוח כללי ניתן לסמן שדות אלה כשדות שאינם בתוקף.

## דרישות בטיחות

מבלי לגרוע מן האמור בהוראות המכרז ובנספח בטיחות זה להלן, כתנאי להתחלת העבודה נשוא המכרז, ייפגש הקבלן הזוכה עם ממונה על הבטיחות בעיריית רעננה לקבלת תדרוך בטיחות והחתמתו על כל נהלי העבודה הרלוונטיים.

### הנחיות והוראות בטיחות לקבלן

#### בטיחות וגהות בעבודה - סוכס כדלקמן.

1. הקבלן יהיה אחראי לספק כל ציוד בטיחות וגהות לעובדיו כפי שיידרש, לביצוע עבודתו, או כפי שנדרש עפ"י החוק. מבלי לפגוע בכלליות האמור לעיל יספק הקבלן: אביזרי בטיחות, כלי בטיחות, ציוד מגן לעובדים, ביגוד, נעליים, כובעי מגן, אוזניות מגן, וכל ציוד אחר בנוסף, על האמור בסעיף זה, שיומלץ ע"י ממונה הבטיחות מטעמו או ממונה הבטיחות מטעם עיריית רעננה.
2. ככל ונדרש על-פי דין, תקנות ונהלים בענייני בטיחות, ימנה הקבלן אחראי בטיחות לצוות עובדיו הנמצאים בשטח או בשטחים בעיר ו/או בבית מלאכה/ מתקני העירייה בהם מתבצעת העבודה או כל חלק ממנה לה אחראי הקבלן (להלן: "אתר העבודה") שיטמש כנאמן בטיחות, ותפקידו יהיה לטפל בכל הקשור לבטיחות וגהות עובדי הקבלן באתר העבודה (להלן: "נאמן הבטיחות").
3. נאמן הבטיחות ישמש כאיש קשר בין עובדי הקבלן לממונה הבטיחות של העירייה ובין מנהל המחלקה הרלוונטית או מי מטעמו. הקבלן ונאמן הבטיחות ינהגו עפ"י כל כללי הבטיחות המעוגנים בחוקים, ובתקנות הבטיחות בעבודה הידועים והנהוגים בישראל (אסבסט, אש גלויה, מקום מוקף, עבודה בגובה, גגות שבירים, חשמל, וכו').
4. נאמן הבטיחות יפקח על עובדי הקבלן במהלך כל שעות העבודה ויוודא ביצוע נהלים והוראות הבטיחות. בנוסף יהיה נאמן הבטיחות אחראי לתיקון ליקויים ושיפורים בכל הקשור לבטיחות וגהות עובדי הקבלן על פי חוק.
5. הקבלן ידאג לבדיקה ע"י בודק מוסמך וקבלת אישורים במועדים הקבועים בחוק עבור ציוד שבשימוש כולל: מדחסים, מיכלים, קולטים, דודי קיטור, מתקני הרמה, ציוד הרמה ואביזריו, עגורנים, סולמות, פיגומים, חשמל וכל ציוד אחר או נוסף שיהיה באתר העבודה שלגביו חלה חובת בדיקה ע"י בודק מוסמך.
6. הקבלן יספק ציוד עזרה ראשונה לעובדיו, כולל ציוד לפינוי נפגעים, ימנה אדם שעבר הכשרה מטעם מד"א להגשת עזרה ראשונה באתר העבודה, ויקצה רכב שיטמש לפינוי נפגעים למתקן רפואי או בי"ח בשעת חרום.

7. הקבלן יסמן, ישלט ויגדר את השטח שבאחריותו באתר העבודה, כולל הצבת ציוד מגן-אזהרה עפ"י החוק כגון: מחסומים, זהרונים, גשרי מעבר, סימון דרכי גישה ומילוט, או כל ציוד או אביזרי בטיחות אחרים.
8. נהיגה באתר העבודה ובסביבתו הסמוכה, כולל הפעלת ציוד הנדסי מכני כבד, עגורנים מלגזות או כל ציוד אחר תעשה עפ"י חוקי התעבורה של מדינת ישראל. מבלי לגרוע מהאמור לעיל, ידאג הקבלן לכך כי הפעלת הציוד הנ"ל תעשה בעזרת כוח אדם, נלווה כגון: מאותתים לעגורנים, מכווני רכב כבד לאחור וכד' וכל זאת ע"י אנשים שהוסמכו והוכשרו לכך ונושאים עימם רישיונות הסמכה תקפים בהתאם.
9. הקבלן יוודא אחסון חומרים דליקים, או מסוכנים מכל הסוגים עפ"י הנהלים המחייבים באתר העבודה, כולל סימונם והפרדתם עפ"י סוגיהם וקבוצות סיכון. כמו כן ידאג להצבת ציוד כיבוי אש באתר העבודה.
10. הקבלן יספק לפי הצורך ציוד כיבוי אש עפ"י החוק והוראות מכבי אש כולל זרנוקי מים, צינורות, מטפים וכד' שיהיו באתר העבודה ויוודא תקינותם, כולל בדיקה תקופתית ושנתית וקבלת רישיון מכבי אש.
11. הקבלן ידאג להדרכה מוסמכת של עובדיו בנושא הבטיחות בעבודה ובשימוש בציוד כיבוי אש כאמור בסעיף 10 לעיל וטיפול בו. כמו כן יחתים את עובדיו שקבלו והבינו את הנאמר בהדרכה וכן חובתם בשימוש בציוד מגן אישי.
12. הקבלן יכין לעובדיו באתר העבודה שטח מנוחה, רווחה, שירותים, מתקני מי שתייה ורחצה, (מתקנים נוספים עפ"י הנדרש בחוק - תנאי בטיחות וגהות לעובדים ו/או על פי הסכם ההתקשרות עימו, וידאג לאחזקתם התקינה של המתקנים הנ"ל.
13. קבלן שאינו מוסמך לעבודות חשמל, יפרסם הוראות מתאימות לעובדיו שלא לעסוק, או לטפל ברשת החשמל, או בכל אביזר חשמלי שמחייב טיפולו של חשמלאי מוסמך.
14. הקבלן יסלק כל מפגע בטיחותי מיד עם גילוי, או עם קבלת הוראה ממונה הבטיחות של עיריית רעננה או מכל אדם אחר המוסמך מטעם עיריית רעננה.
15. הקבלן ידווח על כל אירוע מסוכן, תאונה, או כמעט תאונה, מיידית לממונה הבטיחות של עיריית רעננה ויפעל על פי הוראותיו בכל הקשור להנחיות, לטיפול, תדרוך, המשך או עצירת העבודה.
16. הקבלן ידווח למשרד העבודה תוך 3 ימים על התרחשות כל תאונת עבודה בטופס מתאים.
17. הקבלן יוודא תקינות כלי עבודה אביזרים וציוד נלווה אשר משמשים את עובדיו, וידאג להחלפתו של הציוד הפסול או לתיקונו לפי הצורך.

18. אחריות לביצוע בדיקות רפואיות לעובדים במידת הצורך, וכל הקשור לרפואה תעסוקתית תחול על הקבלן.
19. עבודות בשעות הלילה או בתנאי מזג אוויר קשים לא יבוצעו ללא תיאום מוקדם, בדיקה ואישור מנהל המחלקה הרלוונטי בעיריית רעננה או מי מטעמו.
20. הקבלן אחראי למתן הדרכה יומית ותקופתית לעובדיו בנושאי בטיחות וגהות הקשורים לאתר העבודה וסביבתו, כולל סיכונים נלווים הקיימים באתר העבודה.
21. ממונה הבטיחות של עיריית רעננה יהיה מוסמך ורשאי להפסיק כל עבודה המתבצעת באתר העבודה אשר תעשה בניגוד לחוקי תקנות ונוהלי הבטיחות, ואשר לא תמלא אחר ההוראות והנהלים המפורטים במסמך זה או כל נוהל אחר שלא הוזכר כאן או המהווה מכשול לקיום בטיחות וגהות עפ"י הנדרש עפ"י דין.
22. מובהר בזאת כי שום דרישה בתחום הבטיחות והגהות ו/או הנחיה כאמור במסמך זה ו/או שתינתן מפעם לפעם לקבלן על ידי עיריית רעננה או על ידי ממונה הבטיחות של עיריית רעננה או מטעמו, לא תפטור את הקבלן מאחריותו לבטיחות עובדיו באתר העבודה אלא תוסיף על כל חובה המוטלת עליו על פי דין, מנהג, נוהג בטיחות ואחר.
23. לא יהיה בכל מעשה או מחדל מצד ממונה הבטיחות של עיריית רעננה כדי להסיר מהקבלן או להטיל אחריות על עיריית רעננה אשר על פי מסמכי ההתקשרות עם הקבלן ו/או על פי כל דין מוטלת על הקבלן.
24. העסקת נערים מתחת לגיל 18 תעשה ע"פ חוק עבודת נוער תשי"ג 1953 והתקנות.
25. יש לשמור על ניקיון שטח העבודה בכל עת ולאסוף כל כלי עבודה וכל חומר עם סיום העבודה.
26. אין להשתמש ללא רשות ממנהל המחלקה / רא"ג בציוד השייך לעירייה.
27. על כל נזק לציוד בתחומי העיר ורכוש יש לדווח מיד לאחראי במקום.
28. אין לעשן בתחום המשרדים והמחסנים אלא במקומות שהוגדרו לכך.
29. כל אחריות ביטוחית מכל סוג שהוא לגבי עובדיו של הקבלן תחול על הקבלן.
30. כל עבודה תתחיל לאחר קבלת תדרוך בטיחות של עובדי הקבלן אצל המנהל האחראי מטעם המחלקה.

31. הקבלן מתחייב להעסיק על חשבונו לצורך ביצוע העבודות עפ"י הסכם זה, מספר מספיק של עובדים בעלי רמה מקצועית נאותה, שיהיו להם הכישורים הדרושים והמתאימים לביצוע העבודות וידאג להכשירם עפ"י צורך .
32. הקבלן מתחייב כי כל עובד מעובדיו ו/או מטעמו יהיה כשיר לעבודה מבחינה רפואית ולאחר שעבר את כל הבדיקות הרפואיות הדרושות עפ"י דין .
33. הקבלן ו/או עובדיו ו/או מועסקיו ו/או מי מטעמו ישמעו לכל הוראות בא כח העירייה / הממונה על הבטיחות, לרבות הוראה בדבר הפסקת עבודה בגין אי מילוי תנאי הסכם זה או בשל קיום סיכון אחר לנפש ו/או לרכוש .
34. הקבלן ימסור, לפי דרישת בא כח העירייה / הממונה על הבטיחות, את רשימת כל העובדים מטעמו כולל פרטים אישיים ויציג עפ"י דרישה כל רישיון, תעודה וכל היתר אחר השייך לציוד, כלי רכב או מפעיליהם . הקבלן לא יעסיק עובדים שאינם עובדיו אלא לפי היתר בכתב מאת העירייה .
35. נגרם נזק למקום או לציוד בגין הפרת הוראות בטיחות ע"י הקבלן – הקבלן מסכים כי הערכת שווי הנזק כפי שנעשתה ע"י מפקח מטעם העירייה תחייב את הקבלן וסכום זה יקוזז מכל סכום המגיע לקבלן לפי הסכם ההתקשרות עימו .
36. לא מילא הקבלן ו/או עובדיו ו/או מועסקיו, או מי מטעמם אחר הדרישות המופיעות בנספח זה רשאת העירייה להטיל קנס בשווי של 3,000 ₪ לכל יום וסכום זה יקוזז מהסכומים המגיעים לקבלן ע"פי ההסכם .
37. הקבלן הזוכה יציג אישור משטרתי עדכני על העדר עבירות מין בהתאם לחוק אי העסקת עברייני מין במוסדות מסוימים על שם כל אחד מטעמו אשר תהא לו נגיעה לביצוע העבודה. קבלן אשר לא יעמוד בדרישה זו, זכייתו תתבטל והוא לא יורשה לבצע את העבודה.

| ההסמכה הנדרשת  | סוג העבודה                        |
|--|-----------------------------------|
| רישיון חשמלאי המתאים לסוג העבודה   | חשמל                              |
| רישיון לעסוק בעבודות גז לצורכי התקנה – תעודת מתקין   | גז (גפ"מ)                         |
| א. מנהל עבודה בבנייה<br>ב. עבודה עם גגות אסבסט באמצעות קבלן המורשה<br>ע"י המשרד לאיכות הסביבה  | בניה ובניה הנדסית                 |
| קבלן רשום בהתאם לחוק רישום קבלנים לעבודות הנדסה<br>בנאיות ותקנותיו   | עבודות הנדסה בנהיות               |
| א. עובד מקצועי לעבודה על גג שביר<br>ב. עבודה עם גגות אסבסט באמצעות קבלן המורשה<br>ע"י המשרד לאיכות הסביבה  | גגות שבירים, תלולים או<br>חלקלקים |
| בונה פיגומים מקצועי  | פיגומים                           |
| הסמכה להפעלת עגורן לפי סוג העומס   | הפעלת עגורנים                     |
| תעודת מעלייתן למתן שירות למעליות   | מעליות                            |
| רישיון מדביר מוסמך   | הדברה                             |
| הסמכה להתקנת מז"ח  | מכשיר למניעת מים<br>חוזרים        |
| תחזוקאי מטפים מוסמך  | תחזוקת מטפי כיבוי אש              |
| אישור על הדרכת עובד לביצוע עבודת גובה, מטפס תרנים,<br>גולש בניין, מנהל מקצועי לעבודות טיפוס על תרנים או<br>לעבודות גלישה בבניין, גיזום / גינון / חקלאות לפי העניין | עבודה בגובה                       |

**39. דרישות בטיחות בעת ביצוע עבודות במוסדות חינוך :**

39.1. את עבודות התחזוקה יש לתכנן לפי לוח זמנים, שיטות עבודה וארגון שימנעו הפרעות, מטרדי בטיחות ורעש.

39.2. עבודות המחייבות פעילות מקצועית קצרה במבנה מוסד חינוכי תבוצענה בעת החופשות שבמהלך שנת הלימודים או בסיום יום הלימודים, בתיאום עם מנהל המוסד החינוכי.

39.3. עבודות המחייבות פעילות ממושכת בתחומי מוסד חינוכי תבוצענה רק בפגרת הקיץ ובחופשות, ותתוכננה באופן שלפחות על העבודות הכרוכות בסיכון בטיחותי ובמטרדים קשים של רעש, לכלוך, אבק וכד' תבוצענה בחודשים יולי-אוגוסט.

**39.4. בידוד אזור העבודה :**

39.4.1. יש להתקין סידורי גישה נפרדים לעובדים לצורך הכנסה והוצאה של חומרים, כלים וציוד מדרכי הגישה של תלמידים אל המוסד.

39.4.2. אם במהלך העבודות יש סכנה של נפילת חפצים, אביזרים וכלים, יש לאסור הימצאות לתלמידים בשטח הסכנה, כולל הקמת מחסומים לצורך כך.

**טופס הצהרת לשמירה על הבטיחות וגהות ברשות המקומית ברעננה**

הצהרת קבלן ( מבקר ) לבטיחות

אני הח"מ הקבלן / חברה \_\_\_\_\_ ת.ז. \_\_\_\_\_

מועסק בפרויקט / אתר \_\_\_\_\_

מצהיר – מבלי לגרוע מהתחייבותי על פי ההסכם שבינינו ובין העירייה לבצע את כל האמור לפי חוק ארגון הפיקוח על העבודה התשי"ד 1954 לפקודת הבטיחות בעבודה.

א. ידועות לי הוראות ונוהלי הבטיחות בעבודה וכי נהירים לי הסיכונים האפשריים ותקנות ציוד מגן אישי לעובדים. הריני מתחייב להקפיד על קיום דרישות הבטיחות והגיהות, סדרי העבודה גידור ומשמעת בענף ובתקנות הבטיחות ומתחייב לנהוג בהתאם.

ב. הנני מתחייב לפעול על פי נוהלי הבטיחות ברשות המקומית בכל האמור לבטיחות.

ג. הנני מתחייב להדריך ולשמור על בריאות ורווחת העובדים ולמניעת תאונות בנפש וברכוש.

ד. הקבלן מצהיר כי כל עוד הוא עובד באתר העבודה שבתחום הרשות ביטוח חובת מעבידים בתוקף מלא ובאחריותו המלאה וכי העירייה מסתמכת על הצהרה זו. וכי הוא מתחייב לפצות את העירייה בכל תביעה ו/או דרישה ו/או תשלום שתידרש העירייה לשלם.

מוצהר בזאת שבין העירייה לקבלן אין יחס של עובד מעביד שלו הסכם של קבלן המבצע עבודה לפי הסכם. אני מצהיר בזה שהעבודה ידועה לי ויש לי את היכולת המקצועית והכלים המתאימים לביצוע עבודה זו ויש לי את כל הרישיונות הדרושים לעניין עבודה זו. אין לי ולא יהיו לי תביעות ו / או טענות מכל סוג ומין כלפי העירייה והביטוחים.

ולראיה באתי על החתום:

שם ומשפחה: \_\_\_\_\_ מספר ת.ז.: \_\_\_\_\_

מקצוע: \_\_\_\_\_ כתובת: \_\_\_\_\_

חתימה: \_\_\_\_\_

### הצהרת המנהל

אני המנהל האחראי לעבודת הקבלן מצהיר שהעברתי והסברתי לקבלן את הוראות והנחיות הבטיחות הנוגעות לעבודת הקבלן ע"פ הנוהל העירוני.

שם המנהל: \_\_\_\_\_

ת.ז.: \_\_\_\_\_

תאריך: \_\_\_\_\_

חתימה: \_\_\_\_\_

## **מסמך ד' למכרז**

**ייצור עבודות נגרות, אספקה והרכבה  
למוסדות העירייה ומוסדות החינוך ברעננה**

## **כתב כמויות**

יובהר כי בטבלה מצוינת כמות משוערת לצריכה של כל מוצר לשנה. הכמות הזו משוערת בלבד ואיננה מחייבת את העירייה. הספקים הזוכים יהיו מחויבים לספק כל כמות אשר תידרש על ידי העירייה ללא שינוי במחיר המוצר. חובה ליתן אחוז הנחה של לפחות 1% באחוזים שלמים על המחיר המירבי המצויין בטבלה. הצעה שלא תעמוד בתנאי זה, תיפסל.

| מס' פריט | פריט  | מס' קטלוגי | יח' מידה | כמות משוערת לצריכה | מחיר מקסימום בש"ח ליח'/חב' לא כולל מע"מ | אחוז הנחה | מחיר בש"ח ליח'/חב' לא כולל מע"מ לאחר הנחה | סה"כ בש"ח כפול הכמות המשוערת לא כולל מע"מ לאחר הנחה |
|----------|---|------------|----------|--------------------|---|-----------|---|---|
| 001      | שולחן עבודה עם לוח קדמי ללא שלוחה 70/120/76           | 201020845  | יח'      | 10                 | 675.00                                  |           |   |   |
|          | שולחן עבודה עם לוח קדמי ללא שלוחה 70/140/76           | 201020858  | יח'      | 15                 | 780.00                                  |           |   |   |
|          | שולחן עבודה עם לוח קדמי ללא שלוחה 70/160/76           | 201020861  | יח'      | 5                  | 885.00                                  |           |   |   |
|          | שולחן עבודה עם לוח קדמי ללא שלוחה 70/180/76           | 201020874  | יח'      | 5                  | 950.00                                  |           |   |   |
|          | שולחן עבודה עם לוח קדמי ללא שלוחה 70/200/76           | 201020887  | יח'      | 5                  | 975.00                                  |           |   |   |
|          | שולחן עבודה עם לוח קדמי ללא שלוחה 80/200/76           | 201020890  | יח'      | 2                  | 1,045.00                                |           |   |   |
| 002      | שולחן עבודה עם לוח קדמי + שלוחה ימנית 70/120/76+40/90 | 201020904  | יח'      | 2                  | 840.00                                  |           |   |   |

| סה"כ<br>בש"ח<br>כפול<br>הכמות<br>המשוערת<br>לא כולל<br>מע"מ<br>לאחר<br>הנחה | מחיר<br>בש"ח<br>ליח/חב'<br>לא כולל<br>מע"מ<br>לאחר<br>הנחה | אחוז<br>הנחה | מחיר מקסימום<br>בש"ח ליח/חב'<br>לא כולל מע"מ | כמות<br>משוערת<br>לצריכה | יח'<br>מידה | מס' קטלוגי | פריט  | מס'<br>פריט |
|---|--|--------------|--|--------------------------|-------------|------------|---|-------------|
|   |  |              | 980.00                                       | 5                        | יח'         | 201020917  | שולחן עבודה עם<br>לוח קדמי + שלוחה<br>ימנית<br>70/140/76+40/90  |             |
|   |  |              | 1,120.00                                     | 5                        | יח'         | 201020920  | שולחן עבודה עם<br>לוח קדמי + שלוחה<br>ימנית<br>70/160/76+40/90  |             |
|   |  |              | 1,260.00                                     | 2                        | יח'         | 201020933  | שולחן עבודה עם<br>לוח קדמי + שלוחה<br>ימנית<br>70/180/76+40/90  |             |
|   |  |              | 1,265.00                                     | 2                        | יח'         | 201020946  | שולחן עבודה עם<br>לוח קדמי + שלוחה<br>ימנית<br>80/200/76+40/90  |             |
|   |  |              | 840.00                                       | 2                        | יח'         | 201020959  | שולחן עבודה עם<br>לוח קדמי + שלוחה<br>שמאלית<br>70/120/76+40/90 | 003         |
|   |  |              | 980.00                                       | 2                        | יח'         | 201020962  | שולחן עבודה עם<br>לוח קדמי + שלוחה<br>שמאלית<br>70/140/76+40/90 |             |
|   |  |              | 1,120.00                                     | 2                        | יח'         | 201020975  | שולחן עבודה עם<br>לוח קדמי + שלוחה<br>שמאלית<br>70/160/76+40/90 |             |
|   |  |              | 1,260.00                                     | 2                        | יח'         | 201020988  | שולחן עבודה עם<br>לוח קדמי + שלוחה<br>שמאלית<br>70/180/76+40/90 |             |

| ס"ח כפול בש"ח המשותפת לא כולל מע"מ לאחר הנחה | מחיר בש"ח ליח'ח/לב' לא כולל מע"מ לאחר הנחה | אחוז הנחה | מחיר מקסימום בש"ח ליח'ח/לב' לא כולל מע"מ | כמות משוערת לצריכה | יח' מידה | מס' קטלוגי | פריט  | מס' פריט |
|--|--|-----------|--|--------------------|----------|------------|---|----------|
|  |  |           | 1,265.00                                 | 2                  | יח'      | 201020991  | שולחן עבודה עם לוח קדמי + שלוחה שמאלית<br>80/200/76+40/90             |          |
|  |  |           | 1,250.00                                 | 2                  | יח'      | 201021002  | שולחן עבודה עם לוח קדמי + שלוחה ימנית הכוללת ארון<br>70/120/76+40/90  | 004      |
|  |  |           | 1,355.00                                 | 2                  | יח'      | 201021015  | שולחן עבודה עם לוח קדמי + שלוחה ימנית הכוללת ארון<br>70/140/76+40/90  |          |
|  |  |           | 1,515.00                                 | 2                  | יח'      | 201021028  | שולחן עבודה עם לוח קדמי + שלוחה ימנית הכוללת ארון<br>70/160/76+40/90  |          |
|  |  |           | 1,670.00                                 | 2                  | יח'      | 201021031  | שולחן עבודה עם לוח קדמי + שלוחה ימנית הכוללת ארון<br>70/180/76+40/90  |          |
|  |  |           | 1,770.00                                 | 2                  | יח'      | 201021044  | שולחן עבודה עם לוח קדמי + שלוחה ימנית הכוללת ארון<br>80/200/76+40/90  |          |
|  |  |           | 1,250.00                                 | 2                  | יח'      | 201021057  | שולחן עבודה עם לוח קדמי + שלוחה שמאלית הכוללת ארון<br>70/120/76+40/90 | 005      |
|  |  |           | 1,355.00                                 | 2                  | יח'      | 201021060  | שולחן עבודה עם לוח קדמי + שלוחה שמאלית הכוללת ארון<br>70/140/76+40/90 |          |

| סה"כ<br>בש"ח<br>כפול<br>הכמות<br>המשוערת<br>לא כולל<br>מע"מ<br>לאחר<br>הנחה | מחיר<br>בש"ח<br>ליח/חב'<br>לא כולל<br>מע"מ<br>לאחר<br>הנחה | אחוז<br>הנחה | מחיר מקסימום<br>בש"ח ליח/חב'<br>לא כולל מע"מ | כמות<br>משוערת<br>לצריכה | יח'<br>מידה | מס' קטלוגי | פריט   | מס'<br>פריט |
|---|--|--------------|--|--------------------------|-------------|------------|--|-------------|
|   |  |              | 1,515.00                                     | 2                        | יח'         | 201021073  | שולחן עבודה עם<br>לוח קדמי + שלוחה<br>שמאלית הכוללת<br>ארון<br>70/160/76+40/90 |             |
|   |  |              | 1,670.00                                     | 2                        | יח'         | 201021086  | שולחן עבודה עם<br>לוח קדמי + שלוחה<br>שמאלית הכוללת<br>ארון<br>70/180/76+40/90 |             |
|   |  |              | 1,770.00                                     | 2                        | יח'         | 201021099  | שולחן עבודה עם<br>לוח קדמי + שלוחה<br>שמאלית הכוללת<br>ארון<br>80/200/76+40/90 |             |
|   |  |              | 440.00                                       | 30                       | יח'         | 201011269  | שידה 4 מגירות<br>40/40/56  | 006         |
|   |  |              | 420.00                                       | 20                       | יח'         | 201011272  | שידה 3 מגירות<br>40/40/56  | 007         |
|   |  |              | 135.00                                       | 30                       | יח'         | 201011285  | מעמד למחשב<br>25/24/12   | 008         |
|   |  |              | 710.00                                       | 10                       | יח'         | 201011298  | ארונית למדפסת<br>60/45/76  | 009         |
|   |  |              | 780.00                                       | 2                        | יח'         | 201011591  | ארונית למדפסת<br>70/45/76  |             |

| סה"כ<br>בש"ח<br>כפול<br>הכמות<br>המשוערת<br>לא כולל<br>מע"מ<br>לאחר<br>הנחה | מחיר<br>בש"ח<br>ליח/חב'<br>לא כולל<br>מע"מ<br>לאחר<br>הנחה | אחוז<br>הנחה | מחיר מקסימום<br>בש"ח ליח/חב'<br>לא כולל מע"מ | כמות<br>משוערת<br>לצריכה | יח'<br>מידה | מס' קטלוגי | פריט                       | מס'<br>פריט |
|---|--|--------------|--|--------------------------|-------------|------------|----------------------------|-------------|
|   |  |              | 845.00                                       | 2                        | יח'         | 201012774  | ארונית למדפסת<br>80/45/76  |             |
|   |  |              | 855.00                                       | 2                        | יח'         | 201011328  | ארונית למדפסת<br>90/45/76  |             |
|   |  |              | 950.00                                       | 2                        | יח'         | 201012787  | ארונית למדפסת<br>100/45/76 |             |
|   |  |              | 950.00                                       | 15                       | יח'         | 201011979  | ארון לאיחסון<br>80/40/250  | 010         |
|   |  |              | 1,350.00                                     | 5                        | יח'         | 201011357  | ארון לאיחסון<br>120/40/250 |             |
|   |  |              | 1,700.00                                     | 2                        | יח'         | 201011360  | ארון לאיחסון<br>160/40/250 |             |
|   |  |              | 2,000.00                                     | 2                        | יח'         | 201011373  | ארון לאיחסון<br>200/40/250 |             |
|   |  |              | 950.00                                       | 15                       | יח'         | 201011979  | ארון לאיחסון<br>80/40/220  |             |

| סה"כ<br>בש"ח<br>כפול<br>הכמות<br>המשוערת<br>לא כולל<br>מע"מ<br>לאחר<br>הנחה | מחיר<br>בש"ח<br>ליח/חב'<br>לא כולל<br>מע"מ<br>לאחר<br>הנחה | אחוז<br>הנחה | מחיר מקסימום<br>בש"ח ליח/חב'<br>לא כולל מע"מ | כמות<br>משוערת<br>לצריכה | יח'<br>מידה | מס' קטלוגי | פריט                             | מס'<br>פריט |
|---|--|--------------|--|--------------------------|-------------|------------|----------------------------------|-------------|
|   |  |              | 1,350.00                                     | 2                        | יח'         | 201011982  | ארון לאיחסון<br>120/40/220       |             |
|   |  |              | 1,700.00                                     | 2                        | יח'         | 201011995  | ארון לאיחסון<br>160/40/220       |             |
|   |  |              | 2,000.00                                     | 2                        | יח'         | 201012006  | ארון לאיחסון<br>200/40/220       |             |
|   |  |              | 680.00                                       | 2                        | יח'         | 201012989  | כוננית + דלתות<br>הזזה 60/40/95  | 011         |
|   |  |              | 780.00                                       | 2                        | יח'         | 201011399  | כוננית + דלתות<br>הזזה 70/40/95  |             |
|   |  |              | 890.00                                       | 2                        | יח'         | 201011403  | כוננית + דלתות<br>הזזה 80/40/95  |             |
|   |  |              | 1,050.00                                     | 2                        | יח'         | 201011416  | כוננית + דלתות<br>הזזה 90/40/95  |             |
|   |  |              | 1,100.00                                     | 2                        | יח'         | 201011429  | כוננית + דלתות<br>הזזה 100/40/95 |             |

| סה"כ<br>בש"ח<br>כפול<br>הכמות<br>המשוערת<br>לא כולל<br>מע"מ<br>לאחר<br>הנחה | מחיר<br>בש"ח<br>ליח/חב'<br>לא כולל<br>מע"מ<br>לאחר<br>הנחה | אחוז<br>הנחה | מחיר מקסימום<br>בש"ח ליח/חב'<br>לא כולל מע"מ | כמות<br>משוערת<br>לצריכה | יח'<br>מידה | מס' קטלוגי | פריט                              | מס'<br>פריט |
|---|--|--------------|--|--------------------------|-------------|------------|-----------------------------------|-------------|
|   |  |              | 1,880.00                                     | 2                        | יח'         | 201012019  | כוננית + דלתות<br>הזזה 200/40/95  |             |
|   |  |              | 2,920.00                                     | 2                        | יח'         | 201012022  | כוננית + דלתות<br>הזזה 300/40/95  |             |
|   |  |              | 1,050.00                                     | 5                        | מ"א         | 201011432  | ארון מטבח עליון<br>מ"א            | 012         |
|   |  |              | 1,650.00                                     | 5                        | מ"א         | 201011445  | ארון מטבח קלאפה<br>מ"א            |             |
|   |  |              | 1,880.00                                     | 5                        | מ"א         | 201011458  | ארון מטבח תחתון<br>+ שיש קיסר מ"א |             |
|   |  |              | 515.00                                       | 2                        | יח'         | 704020203  | כיור מטבח חרסה<br>דגם קורל 60     |             |
|   |  |              | 585.00                                       | 2                        | יח'         | 704024399  | ברז דגם מצדה<br>חמת               |             |
|   |  |              | 900.00                                       | 15                       | יח'         | 201011461  | ארון לוקרים<br>110/40/120         |             |

| סה"כ<br>בש"ח<br>כפול<br>הכמות<br>המשוערת<br>לא כולל<br>מע"מ<br>לאחר<br>הנחה | מחיר<br>בש"ח<br>ליח/חב'<br>לא כולל<br>מע"מ<br>לאחר<br>הנחה | אחוז<br>הנחה | מחיר מקסימום<br>בש"ח ליח/חב'<br>לא כולל מע"מ | כמות<br>משוערת<br>לצריכה | יח'<br>מידה | מס' קטלוגי | פריט                                | מס'<br>פריט |
|---|--|--------------|--|--------------------------|-------------|------------|-------------------------------------|-------------|
|   |  |              | 1,370.00                                     | 5                        | יח'         | 201011474  | ארון לוקרים<br>165/40/120           |             |
|   |  |              | 1,800.00                                     | 2                        | יח'         | 201011487  | ארון לוקרים<br>220/40/120           |             |
|   |  |              | 2,270.00                                     | 10                       | יח'         | 201011490  | ארון לוקרים<br>275/40/120           |             |
|   |  |              | 900.00                                       | 2                        | יח'         | 201021480  | שולחן עגול עם רגל<br>עגולה קוטר 80  | 014         |
|   |  |              | 1,070.00                                     | 2                        | יח'         | 201021103  | שולחן עגול עם רגל<br>עגולה קוטר 100 |             |
|   |  |              | 1,320.00                                     | 2                        | יח'         | 201021116  | שולחן עגול עם רגל<br>עגולה קוטר 120 |             |
|   |  |              | 1,670.00                                     | 2                        | יח'         | 201021129  | שולחן עגול עם רגל<br>עגולה קוטר 140 |             |
|   |  |              | 1,100.00                                     | 5                        | יח'         | 201021132  | שולחן עגול עם 4<br>רגליים קוטר 100  |             |

| סה"כ<br>בש"ח<br>כפול<br>הכמות<br>המשוערת<br>לא כולל<br>מע"מ<br>לאחר<br>הנחה | מחיר<br>בש"ח<br>ליח/חב'<br>לא כולל<br>מע"מ<br>לאחר<br>הנחה | אחוז<br>הנחה | מחיר מקסימום<br>בש"ח ליח/חב'<br>לא כולל מע"מ | כמות<br>משוערת<br>לצריכה | יח'<br>מידה | מס' קטלוגי | פריט                                       | מס'<br>פריט |
|---|--|--------------|--|--------------------------|-------------|------------|--|-------------|
|   |  |              | 1,320.00                                     | 2                        | יח'         | 201021145  | שולחן עגול עם 4<br>רגליים קוטר 120         |             |
|   |  |              | 1,670.00                                     | 2                        | יח'         | 201011158  | שולחן עגול עם 4<br>רגליים קוטר 140         |             |
|   |  |              | 765.00                                       | 2                        | יח'         | 201021493  | שולחן עגול עם רגל<br>בצורת צלב קוטר<br>80  | 016         |
|   |  |              | 950.00                                       | 2                        | יח'         | 201021161  | שולחן עגול עם רגל<br>בצורת צלב קוטר<br>100 |             |
|   |  |              | 980.00                                       | 2                        | יח'         | 201021174  | שולחן עגול עם רגל<br>בצורת צלב קוטר<br>120 |             |
|   |  |              | 1,270.00                                     | 2                        | יח'         | 201021187  | שולחן עגול עם רגל<br>בצורת צלב קוטר<br>140 |             |
|   |  |              | 750.00                                       | 2                        | יח'         | 201021190  | שולחן חצי עגול<br>קוטר 160                 |             |
|   |  |              | 800.00                                       | 2                        | יח'         | 201021204  | שולחן חצי עגול<br>קוטר 180                 | 017         |

| סה"כ<br>בש"ח<br>כפול<br>הכמות<br>המשוערת<br>לא כולל<br>מע"מ<br>לאחר<br>הנחה | מחיר<br>בש"ח<br>ליח"ח/חב'<br>לא כולל<br>מע"מ<br>לאחר<br>הנחה | אחוז<br>הנחה | מחיר מקסימום<br>בש"ח ליח"ח/חב'<br>לא כולל מע"מ | כמות<br>משוערת<br>לצריכה | יח'<br>מידה | מס' קטלוגי | פריט                                | מס'<br>פריט |
|---|--|--------------|--|--------------------------|-------------|------------|-------------------------------------|-------------|
|   |  |              | 850.00   | 2                        | יח'         | 201021217  | שולחן חצי עגול<br>קוטר 200          |             |
|   |  |              | 1,000.00                                       | 5                        | יח'         | 201021220  | שולחן עיין<br>120/80/74             | 018         |
|   |  |              | 790.00   | 2                        | יח'         | 201011504  | במת תצוגה<br>100/100/55             | 019         |
|   |  |              | 790.00   | 2                        | יח'         | 201011517  | במת תצוגה<br>90/90/50               |             |
|   |  |              | 730.00   | 2                        | יח'         | 201011520  | במת תצוגה<br>80/80/45               |             |
|   |  |              | 2,140.00                                       | 20                       | יח'         | 201021233  | שולחן מחשב כפול<br>250/70/76        | 020         |
|   |  |              | 1,400.00                                       | 2                        | יח'         | 201021246  | שולחן מחשב +<br>מחיצות<br>130/70/76 | 021         |
|   |  |              | 1,950.00                                       | 5                        | יח'         | 201011533  | ארון ספרנית<br>160/45/220           | 022         |

| סה"כ<br>בש"ח<br>כפול<br>הכמות<br>המשוערת<br>לא כולל<br>מע"מ<br>לאחר<br>הנחה | מחיר<br>בש"ח<br>ליח/חב'<br>לא כולל<br>מע"מ<br>לאחר<br>הנחה | אחוז<br>הנחה | מחיר מקסימום<br>בש"ח ליח/חב'<br>לא כולל מע"מ | כמות<br>משוערת<br>לצריכה | יח'<br>מידה | מס' קטלוגי | פריט  | מס'<br>פריט |
|---|--|--------------|--|--------------------------|-------------|------------|---|-------------|
|   |  |              | 2,295.00                                     | 2                        | יח'         | 201011546  | ארון ספרנית<br>180/45/220                   |             |
|   |  |              | 2,475.00                                     | 2                        | יח'         | 201011559  | ארון ספרנית<br>200/45/220                   |             |
|   |  |              | 2,610.00                                     | 2                        | יח'         | 201011562  | ארון ספרנית<br>220/45/220                   |             |
|   |  |              | 1,610.00                                     | 2                        | יח'         | 214010383  | ארון צמוד לארגז<br>חול טיפולי<br>100/36/120 | 023         |
|   |  |              | 1,265.00                                     | 2                        | יח'         | 214010396  | ארגז חול טיפולי<br>80/60/62                 | 024         |
|   |  |              | 2,400.00                                     | 5                        | מ"א         | 201021259  | דלפק קבלה מעוגל<br>מ"א                      | 025         |
|   |  |              | 2,850.00                                     | 5                        | מ"א         | 201021507  | דלפק קבלה מעוגל<br>כולל משטח מוגבה<br>מ"א   | 026         |
|   |  |              | 1,100.00                                     | 10                       | מ"א         | 201021262  | דלפק קבלה מלבני<br>מ"א                      | 027         |

| סה"כ<br>בש"ח<br>כפול<br>הכמות<br>המשוערת<br>לא כולל<br>מע"מ<br>לאחר<br>הנחה | מחיר<br>בש"ח<br>ליח/חב'<br>לא כולל<br>מע"מ<br>לאחר<br>הנחה | אחוז<br>הנחה | מחיר מקסימום<br>בש"ח ליח/חב'<br>לא כולל מע"מ | כמות<br>משוערת<br>לצריכה | יח'<br>מידה | מס' קטלוגי | פריט                                       | מס'<br>פריט |
|---|--|--------------|--|--------------------------|-------------|------------|--|-------------|
|   |  |              | 2,375.00                                     | 2                        | מ"א         | 201021523  | דלפק קבלה מלבני<br>עם קוביות שקועות<br>מ"א | 028         |
|   |  |              | 1,960.00                                     | 2                        | מ"א         | 201021510  | דלפק קבלה מלבני<br>כולל משטח מוגבה<br>מ"א  | 029         |
|   |  |              | 1,080.00                                     | 2                        | יח'         | 201012035  | ארון מגירות<br>לאיחסון תיקים<br>40/50/130  | 030         |
|   |  |              | 2,110.00                                     | 2                        | יח'         | 201012048  | ארון מגירות<br>לאיחסון תיקים<br>80/50/130  |             |
|   |  |              | 3,190.00                                     | 2                        | יח'         | 201011575  | ארון מגירות<br>לאיחסון תיקים<br>160/50/130 |             |
|   |  |              | 1,940.00                                     | 2                        | יח'         | 201012051  | ארון מגרות<br>60/40/130                    | 031         |
|   |  |              | 3,800.00                                     | 2                        | יח'         | 201011588  | ארון מגרות<br>150/40/130                   |             |
|   |  |              | 905.00                                       | 2                        | יח'         | 201012817  | ארון ציוד 90/65/55                         | 032         |

| סה"כ<br>בש"ח<br>כפול<br>הכמות<br>המשוערת<br>לא כולל<br>מע"מ<br>לאחר<br>הנחה | מחיר<br>בש"ח<br>ליח/חב'<br>לא כולל<br>מע"מ<br>לאחר<br>הנחה | אחוז<br>הנחה | מחיר מקסימום<br>בש"ח ליח/חב'<br>לא כולל מע"מ | כמות<br>משוערת<br>לצריכה | יח'<br>מידה | מס' קטלוגי | פריט                                  | מס'<br>פריט |
|---|--|--------------|--|--------------------------|-------------|------------|---------------------------------------|-------------|
|   |  |              | 850.00                                       | 10                       | מ"א         | 201021275  | בר ישיבה מ"א                          | 033         |
|   |  |              | 860.00                                       | 10                       | מ"א         | 201021536  | בר ישיבה בשילוב<br>רגלי ברזל מ"א      | 034         |
|   |  |              | 1,645.00                                     | 2                        | מ"א         | 201021549  | שולחן בר מ"א                          | 035         |
|   |  |              | 1,560.00                                     | 2                        | מ"א         | 201011605  | ארון אחסון בשילוב<br>דלתות זכוכית מ"א | 036         |
|   |  |              | 1,400.00                                     | 5                        | מ"א         | 201011618  | ארון אחסון בשילוב<br>מדפים פתוחים מ"א | 037         |
|   |  |              | 250.00                                       | 5                        | מ"א         | 201011692  | מדפים עומק 25<br>לפי מ"א              | 038         |
|   |  |              | 300.00                                       | 2                        | מ"א         | 201012064  | מדפים עומק 30<br>לפי מ"א              |             |
|   |  |              | 150.00                                       | 2                        | יח'         | 201011706  | קוביית מידוף<br>20/20                 | 039         |

| סה"כ<br>בש"ח<br>כפול<br>הכמות<br>המשוערת<br>לא כולל<br>מע"מ<br>לאחר<br>הנחה | מחיר<br>בש"ח<br>ליח/חב'<br>לא כולל<br>מע"מ<br>לאחר<br>הנחה | אחוז<br>הנחה | מחיר מקסימום<br>בש"ח ליח/חב'<br>לא כולל מע"מ | כמות<br>משוערת<br>לצריכה | יח'<br>מידה | מס' קטלוגי | פריט                  | מס'<br>פריט |
|---|--|--------------|--|--------------------------|-------------|------------|-----------------------|-------------|
|   |  |              | 150.00                                       | 5                        | יח'         | 201011719  | קוביית מידוף<br>20/30 |             |
|   |  |              | 180.00                                       | 2                        | יח'         | 201011722  | קוביית מידוף<br>30/30 |             |
|   |  |              | 180.00                                       | 2                        | יח'         | 201011735  | קוביית מידוף<br>30/40 |             |
|   |  |              | 200.00                                       | 2                        | יח'         | 201011748  | קוביית מידוף<br>40/40 |             |
|   |  |              | 200.00                                       | 2                        | יח'         | 201011751  | קוביית מידוף<br>30/50 |             |
|   |  |              | 200.00                                       | 2                        | יח'         | 201011764  | קוביית מידוף<br>40/50 |             |
|   |  |              | 220.00                                       | 2                        | יח'         | 201011777  | קוביית מידוף<br>30/60 |             |
|   |  |              | 220.00                                       | 2                        | יח'         | 201011780  | קוביית מידוף<br>40/60 |             |

| סה"כ<br>בש"ח<br>כפול<br>הכמות<br>המשוערת<br>לא כולל<br>מע"מ<br>לאחר<br>הנחה | מחיר<br>בש"ח<br>ליח/חב'<br>לא כולל<br>מע"מ<br>לאחר<br>הנחה | אחוז<br>הנחה | מחיר מקסימום<br>בש"ח ליח/חב'<br>לא כולל מע"מ | כמות<br>משוערת<br>לצריכה | יח'<br>מידה | מס' קטלוגי | פריט   | מס'<br>פריט |
|---|--|--------------|--|--------------------------|-------------|------------|--|-------------|
|   |  |              | 625.00                                       | 5                        | יח'         | 201012077  | קורת פתוחה<br>לתליה 80/30/85                         | 040         |
|   |  |              | 1,145.00                                     | 2                        | יח'         | 201012080  | קורת פתוחה<br>לתליה 160/30/85                        |             |
|   |  |              | 755.00                                       | 2                        | יח'         | 201012107  | ארונית עליונה<br>80/40/85                            | 041         |
|   |  |              | 1,390.00                                     | 2                        | יח'         | 201012110  | ארונית עליונה<br>160/40/85                           |             |
|   |  |              | 1,425.00                                     | 2                        | יח'         | 201012123  | ארונית עליונה<br>בשילוב מדפים<br>פתוחים<br>160/40/85 | 042         |
|   |  |              | 940.00                                       | 2                        | יח'         | 201012136  | קורת פתוחה<br>80/120/30                              | 043         |
|   |  |              | 1,200.00                                     | 5                        | יח'         | 201012149  | קורת פתוחה<br>80/160/30                              |             |
|   |  |              | 1,400.00                                     | 20                       | יח'         | 201012152  | קורת פתוחה<br>120/120/30                             |             |

| סה"כ<br>בש"ח<br>כפול<br>הכמות<br>המשוערת<br>לא כולל<br>מע"מ<br>לאחר<br>הנחה | מחיר<br>בש"ח<br>ליח/חב'<br>לא כולל<br>מע"מ<br>לאחר<br>הנחה | אחוז<br>הנחה | מחיר מקסימום<br>בש"ח ליח/חב'<br>לא כולל מע"מ | כמות<br>משוערת<br>לצריכה | יח'<br>מידה | מס' קטלוגי | פריט                                     | מס'<br>פריט |
|---|--|--------------|--|--------------------------|-------------|------------|--|-------------|
|   |  |              | 1,680.00                                     | 10                       | יח'         | 201012165  | קורת פתוחה<br>120/160/30                 |             |
|   |  |              | 1,210.00                                     | 5                        | יח'         | 201012178  | קורת פתוחה<br>בשילוב דלתות<br>80/120/30  | 044         |
|   |  |              | 1,445.00                                     | 5                        | יח'         | 201012181  | קורת פתוחה<br>בשילוב דלתות<br>80/160/30  |             |
|   |  |              | 1,750.00                                     | 2                        | יח'         | 201012194  | קורת פתוחה<br>בשילוב דלתות<br>120/120/30 |             |
|   |  |              | 2,000.00                                     | 8                        | יח'         | 201012208  | קורת פתוחה<br>בשילוב דלתות<br>120/160/30 |             |
|   |  |              | 965.00                                       | 8                        | יח'         | 201012211  | ארון אחסון פתוח<br>80/217/30             |             |
|   |  |              | 1,255.00                                     | 8                        | יח'         | 201012224  | ארון אחסון פתוח<br>100/217/30            | 045         |
|   |  |              | 1,450.00                                     | 2                        | יח'         | 201012237  | ארון אחסון פתוח<br>120/217/30            |             |

| סה"כ<br>בש"ח<br>כפול<br>הכמות<br>המשוערת<br>לא כולל<br>מע"מ<br>לאחר<br>הנחה | מחיר<br>בש"ח<br>ליח/חב'<br>לא כולל<br>מע"מ<br>לאחר<br>הנחה | אחוז<br>הנחה | מחיר מקסימום<br>בש"ח ליח/חב'<br>לא כולל מע"מ | כמות<br>משוערת<br>לצריכה | יח'<br>מידה | מס' קטלוגי | פריט                                | מס'<br>פריט |
|---|--|--------------|--|--------------------------|-------------|------------|-------------------------------------|-------------|
|   |  |              | 1,880.00                                     | 2                        | יח'         | 201012240  | ארון אחסון פתוח<br>160/217/30       |             |
|   |  |              | 1,605.00                                     | 2                        | יח'         | 201012253  | ארון אחסון פתוח<br>140/217/30       |             |
|   |  |              | 650.00                                       | 20                       | יח'         | 201031089  | שולחן תלמיד 29-<br>69/58            | 046         |
|   |  |              | 1,200.00                                     | 2                        | יח'         | 201031092  | שולחן עגול ללימודי<br>מחשב קוטר 120 | 047         |
|   |  |              | 1,425.00                                     | 2                        | יח'         | 201030750  | שולחן עגול ללימודי<br>מחשב קוטר 140 |             |
|   |  |              | 1,900.00                                     | 2                        | מ"א         | 201040795  | ספסל ישיבה עם<br>כרית מ"א           | 048         |
|   |  |              | 2,295.00                                     | 5                        | יח'         | 201012266  | בית קריאה<br>135/150/50             | 049         |
|   |  |              | 1,430.00                                     | 2                        | יח'         | 201021552  | שולחן ישיבות אובלי<br>130/90/76     | 050         |

| סה"כ<br>בש"ח<br>כפול<br>הכמות<br>המשוערת<br>לא כולל<br>מע"מ<br>לאחר<br>הנחה | מחיר<br>בש"ח<br>ליח/חב'<br>לא כולל<br>מע"מ<br>לאחר<br>הנחה | אחוז<br>הנחה | מחיר מקסימום<br>בש"ח ליח/חב'<br>לא כולל מע"מ | כמות<br>משוערת<br>לצריכה | יח'<br>מידה | מס' קטלוגי | פריט  | מס'<br>פריט |
|---|--|--------------|--|--------------------------|-------------|------------|---|-------------|
|   |  |              | 1,705.00                                     | 2                        | יח'         | 201021565  | שולחן ישיבות אובלי<br>150/90/76                           |             |
|   |  |              | 1,855.00                                     | 2                        | יח'         | 201021578  | שולחן ישיבות אובלי<br>180/90/76                           |             |
|   |  |              | 2,015.00                                     | 2                        | יח'         | 201021581  | שולחן ישיבות אובלי<br>200/100/76                          |             |
|   |  |              | 1,100.00                                     | 2                        | יח'         | 201021594  | שולחן עבודה עם<br>לוח קדמי עם<br>שלוחה<br>70/120/76+40/90 | 051         |
|   |  |              | 1,475.00                                     | 2                        | יח'         | 201021608  | שולחן עבודה עם<br>לוח קדמי עם<br>שלוחה<br>70/140/76+40/90 |             |
|   |  |              | 1,475.00                                     | 2                        | יח'         | 201021611  | שולחן עבודה עם<br>לוח קדמי עם<br>שלוחה<br>70/160/76+40/90 |             |
|   |  |              | 1,475.00                                     | 2                        | יח'         | 201021624  | שולחן עבודה עם<br>לוח קדמי עם<br>שלוחה<br>70/180/76+40/90 |             |
|   |  |              | 1,515.00                                     | 2                        | יח'         | 201021637  | שולחן עבודה עם<br>לוח קדמי עם<br>שלוחה<br>80/200/76+40/90 |             |
|   |  |              |  |                          |             |            |   |             |

| סה"כ<br>בש"ח<br>כפול<br>הכמות<br>המשוערת<br>לא כולל<br>מע"מ<br>לאחר<br>הנחה | מחיר<br>בש"ח<br>ליח/חב'<br>לא כולל<br>מע"מ<br>לאחר<br>הנחה | אחוז<br>הנחה | מחיר מקסימום<br>בש"ח ליח/חב'<br>לא כולל מע"מ | כמות<br>משוערת<br>לצריכה | יח'<br>מידה | מס' קטלוגי | פריט                            | מס'<br>פריט |
|---|--|--------------|--|--------------------------|-------------|------------|---------------------------------|-------------|
|   |  |              | 1,560.00                                     | 2                        | יח'         | 201012279  | ארון אחסון בשילוב<br>80/40/250  | 052         |
|   |  |              | 2,195.00                                     | 2                        | יח'         | 201012282  | ארון אחסון בשילוב<br>120/40/250 |             |
|   |  |              | 2,870.00                                     | 2                        | יח'         | 201012295  | ארון אחסון בשילוב<br>160/40/250 |             |
|   |  |              | 3,310.00                                     | 2                        | יח'         | 201012309  | ארון אחסון בשילוב<br>200/40/250 |             |
|   |  |              | 1,440.00                                     | 2                        | יח'         | 201012312  | ארון אחסון בשילוב<br>80/40/220  |             |
|   |  |              | 2,010.00                                     | 2                        | יח'         | 201012325  | ארון אחסון בשילוב<br>120/40/220 |             |
|   |  |              | 2,725.00                                     | 2                        | יח'         | 201012338  | ארון אחסון בשילוב<br>160/40/220 |             |
|   |  |              | 3,065.00                                     | 2                        | יח'         | 201012341  | ארון אחסון בשילוב<br>200/40/220 |             |

| סה"כ<br>בש"ח<br>כפול<br>הכמות<br>המשוערת<br>לא כולל<br>מע"מ<br>לאחר<br>הנחה | מחיר<br>בש"ח<br>ליח/חב'<br>לא כולל<br>מע"מ<br>לאחר<br>הנחה | אחוז<br>הנחה | מחיר מקסימום<br>בש"ח ליח/חב'<br>לא כולל מע"מ | כמות<br>משוערת<br>לצריכה | יח'<br>מידה | מס' קטלוגי | פריט                                | מס'<br>פריט |
|---|--|--------------|--|--------------------------|-------------|------------|-------------------------------------|-------------|
|   |  |              | 700.00                                       | 2                        | יח'         | 201021640  | שולחן מתקפל<br>120/60               | 053         |
|   |  |              | 835.00                                       | 2                        | יח'         | 201021477  | שולחן מתקפל<br>140/60               |             |
|   |  |              | 935.00                                       | 2                        | יח'         | 201021653  | שולחן מתקפל<br>160/60               |             |
|   |  |              | 1,500.00                                     | 2                        | מ"א         | 201012354  | ארון מתחת לשיש<br>בשרותים מ"א       | 054         |
|   |  |              | 580.00                                       | 2                        | יח'         | 201012367  | ארונית למדפסת על<br>גלגלים 60/60/30 | 055         |
|   |  |              | 2,550.00                                     | 2                        | יח'         | 201021666  | שולחן לחדר ישיבות<br>250/90/75      | 056         |
|   |  |              | 2,650.00                                     | 2                        | יח'         | 201021679  | שולחן לחדר ישיבות<br>250/110/75     |             |
|   |  |              | 2,750.00                                     | 2                        | יח'         | 201021682  | שולחן לחדר ישיבות<br>300/90/75      |             |

| סה"כ<br>בש"ח<br>כפול<br>הכמות<br>המשוערת<br>לא כולל<br>מע"מ<br>לאחר<br>הנחה | מחיר<br>בש"ח<br>ליח"ח/חב'<br>לא כולל<br>מע"מ<br>לאחר<br>הנחה | אחוז<br>הנחה | מחיר מקסימום<br>בש"ח ליח"ח/חב'<br>לא כולל מע"מ | כמות<br>משוערת<br>לצריכה | יח'<br>מידה | מס' קטלוגי | פריט  | מס'<br>פריט |
|---|--|--------------|--|--------------------------|-------------|------------|---|-------------|
|   |  |              | 2,850.00                                       | 2                        | יח'         | 201021695  | שולחן לחדר ישיבות<br>300/110/75                                 |             |
|   |  |              | 2,900.00                                       | 2                        | יח'         | 201021709  | שולחן לחדר ישיבות<br>400/90/75                                  |             |
|   |  |              | 2,950.00                                       | 2                        | יח'         | 201021712  | שולחן לחדר ישיבות<br>400/110/75                                 |             |
|   |  |              | 1,200.00                                       | 2                        | יח'         | 2010217525 | הדום מרופד<br>45/45/45/43/43                                    | 057         |
|   |  |              | 1,200.00                                       | 10                       | יח'         | 201012370  | ארון אחסון עם<br>דלתות פנימיות<br>(במישור הדפנות)<br>80/40/250  | 058         |
|   |  |              | 1,500.00                                       | 5                        | יח'         | 201012383  | ארון אחסון עם<br>דלתות פנימיות<br>(במישור הדפנות)<br>120/40/250 |             |
|   |  |              | 2,000.00                                       | 2                        | יח'         | 201012396  | ארון אחסון עם<br>דלתות פנימיות<br>(במישור הדפנות)<br>160/40/250 |             |
|   |  |              | 2,500.00                                       | 2                        | יח'         | 201012400  | ארון אחסון עם<br>דלתות פנימיות<br>(במישור הדפנות)<br>200/40/250 |             |

| מס' פריט | פריט  | מס' קטלוגי | יח' מידה | כמות משוערת לצריכה | מחיר מקסימום בש"ח ליח'/חב' לא כולל מע"מ | אחוז הנחה | מחיר בש"ח ליח'/חב' לא כולל מע"מ לאחר הנחה | סה"כ בש"ח כפול הכמות המשוערת לא כולל מע"מ לאחר הנחה |
|----------|---|------------|----------|--------------------|---|-----------|---|---|
|          | ארון אחסון עם דלתות פנימיות (במישור הדפנות) 80/40/220     | 201012413  | יח'      | 15                 | 1,200.00                                |           |   |   |
|          | ארון אחסון עם דלתות פנימיות (במישור הדפנות) 120/40/220    | 201012426  | יח'      | 10                 | 1,500.00                                |           |   |   |
|          | ארון אחסון עם דלתות פנימיות (במישור הדפנות) 160/40/220    | 201012439  | יח'      | 5                  | 2,000.00                                |           |   |   |
|          | ארון אחסון עם דלתות פנימיות (במישור הדפנות) 200/40/220    | 201012442  | יח'      | 2                  | 2,500.00                                |           |   |   |
| 059      | ארון אחסון נמוך עם דלתות פנימיות (במישור הדפנות) 60/40/94 | 201012455  | יח'      | 2                  | 770.00                                  |           |   |   |
|          | ארון אחסון נמוך עם דלתות פנימיות (במישור הדפנות) 70/40/94 | 201012468  | יח'      | 2                  | 850.00                                  |           |   |   |
|          | ארון אחסון נמוך עם דלתות פנימיות (במישור הדפנות) 80/40/94 | 201012471  | יח'      | 2                  | 900.00                                  |           |   |   |
|          | ארון אחסון נמוך עם דלתות פנימיות (במישור הדפנות) 90/40/94 | 201012484  | יח'      | 2                  | 950.00                                  |           |   |   |

| סה"כ<br>בש"ח<br>כפול<br>הכמות<br>המשוערת<br>לא כולל<br>מע"מ<br>לאחר<br>הנחה | מחיר<br>בש"ח<br>ליח/חב'<br>לא כולל<br>מע"מ<br>לאחר<br>הנחה | אחוז<br>הנחה | מחיר מקסימום<br>בש"ח ליח/חב'<br>לא כולל מע"מ | כמות<br>משוערת<br>לצריכה | יח'<br>מידה | מס' קטלוגי | פריט   | מס'<br>פריט |
|---|--|--------------|--|--------------------------|-------------|------------|--|-------------|
|   |  |              | 1,000.00                                     | 10                       | יח'         | 201012497  | ארון אחסון נמוך עם<br>דלתות פנימיות<br>(במישור הדפנות)<br>100/40/94                  |             |
|   |  |              | 1,950.00                                     | 2                        | יח'         | 201012501  | ארון אחסון נמוך עם<br>דלתות פנימיות<br>(במישור הדפנות)<br>200/40/94                  |             |
|   |  |              | 2,950.00                                     | 2                        | יח'         | 201012514  | ארון אחסון נמוך עם<br>דלתות פנימיות<br>(במישור הדפנות)<br>300/40/94                  |             |
|   |  |              | 585.00                                       | 4                        | מ"א         | 201012846  | ארון תחתון נמוך<br>עם דלתות פנימיות<br>(במישור הדפנות)<br>מ"א גובה 70 עומק<br>30 ס"מ | 060         |
|   |  |              | 600.00                                       | 4                        | מ"א         | 201012891  | ארון תחתון נמוך<br>עם דלתות פנימיות<br>(במישור הדפנות)<br>מ"א גובה 70 עומק<br>40 ס"מ |             |
|   |  |              | 715.00                                       | 4                        | מ"א         | 201013058  | ארון תחתון נמוך<br>עם דלתות פנימיות<br>(במישור הדפנות)<br>מ"א גובה 70 עומק<br>60 ס"מ |             |
|   |  |              | 1,300.00                                     | 5                        | יח'         | 201013061  | ארון מורה<br>120/35/210<br>בשילוב שולחן<br>x8060                                     | 061         |
|   |  |              | 1,550.00                                     | 2                        | יח'         | 201013133  | ארון מורה<br>160/35/210<br>בשילוב שולחן<br>x8060                                     |             |

| סה"כ<br>בש"ח<br>כפול<br>הכמות<br>המשוערת<br>לא כולל<br>מע"מ<br>לאחר<br>הנחה | מחיר<br>בש"ח<br>ליח/חב'<br>לא כולל<br>מע"מ<br>לאחר<br>הנחה | אחוז<br>הנחה | מחיר מקסימום<br>בש"ח ליח/חב'<br>לא כולל מע"מ | כמות<br>משוערת<br>לצריכה | יח'<br>מידה | מס' קטלוגי | פריט   | מס'<br>פריט |
|---|--|--------------|--|--------------------------|-------------|------------|--|-------------|
|   |  |              | 1,200.00                                     | 5                        | יח'         | 201013218  | ארון עליון<br>100/35/84 ושולחן<br>למורה 100/55/76                            | 062         |
|   |  |              | 1,300.00                                     | 5                        | יח'         | 201013221  | ארון עליון<br>120/35/84 ושולחן<br>למורה 120/55/76                            |             |
|   |  |              | 1,450.00                                     | 2                        | יח'         | 201013234  | ארון עליון<br>160/35/84 ושולחן<br>למורה 160/55/76                            |             |
|   |  |              | 975.00                                       | 2                        | מ"א         | 201013247  | ארון אחסון גבוה 2<br>דלתות עם מחיצות<br>שקופות - מ"א גובה<br>160 עומק 40 ס"מ | 063         |
|   |  |              | 1,275.00                                     | 5                        | מ"א         | 201013263  | ארון אחסון גבוה 2<br>דלתות עם מחיצות<br>שקופות - מ"א גובה<br>210 עומק 40 ס"מ |             |
|   |  |              | 800.00                                       | 20                       | יח'         | 201013276  | ארון לוקרים עם<br>תיבות דואר<br>4) 110/40/80<br>(תאים)                       | 064         |
|   |  |              | 1,200.00                                     | 10                       | יח'         | 201013289  | ארון לוקרים עם<br>תיבות דואר<br>6) 160/40/80<br>(תאים)                       |             |
|   |  |              | 2,400.00                                     | 2                        | יח'         | 201013292  | כוננית בשילוב<br>דלתות מגירות כולל<br>וויים לתליית<br>אביזרים<br>170/40/160  | 065         |

| סה"כ<br>בש"ח<br>כפול<br>הכמות<br>המשוערת<br>לא כולל<br>מע"מ<br>לאחר<br>הנחה | מחיר<br>בש"ח<br>ליח/חב'<br>לא כולל<br>מע"מ<br>לאחר<br>הנחה | אחוז<br>הנחה | מחיר מקסימום<br>בש"ח ליח/חב'<br>לא כולל מע"מ | כמות<br>משוערת<br>לצריכה | יח'<br>מידה | מס' קטלוגי | פריט   | מס'<br>פריט |
|---|--|--------------|--|--------------------------|-------------|------------|--|-------------|
|   |  |              | 180.00                                       | 20                       | יח'         | 201013436  | קוביה מידוף כפולה<br>לשילוב בארונות<br>30x30 | 066         |
|   |  |              | 200.00                                       | 20                       | יח'         | 201013465  | קוביה מידוף כפולה<br>לשילוב בארונות<br>40x30 |             |
|   |  |              | 200.00                                       | 30                       | יח'         | 201013478  | קוביה מידוף כפולה<br>לשילוב בארונות<br>40x40 |             |
|   |  |              | 220.00                                       | 20                       | יח'         | 201013494  | קוביה מידוף כפולה<br>לשילוב בארונות<br>50x30 |             |
|   |  |              | 220.00                                       | 20                       | יח'         | 201013524  | קוביה מידוף כפולה<br>לשילוב בארונות<br>50x40 |             |
|   |  |              | 250.00                                       | 15                       | יח'         | 201013537  | קוביה מידוף כפולה<br>לשילוב בארונות<br>60x30 |             |
|   |  |              | 250.00                                       | 15                       | יח'         | 201013553  | קוביה מידוף כפולה<br>לשילוב בארונות<br>60x40 |             |
|   |  |              | 275.00                                       | 10                       | יח'         | 201013579  | קוביה מידוף כפולה<br>לשילוב בארונות<br>70x30 |             |

| סה"כ<br>בש"ח<br>כפול<br>הכמות<br>המשוערת<br>לא כולל<br>מע"מ<br>לאחר<br>הנחה | מחיר<br>בש"ח<br>ליח/חב'<br>לא כולל<br>מע"מ<br>לאחר<br>הנחה | אחוז<br>הנחה | מחיר מקסימום<br>בש"ח ליח/חב'<br>לא כולל מע"מ | כמות<br>משוערת<br>לצריכה | יח'<br>מידה | מס' קטלוגי | פריט  | מס'<br>פריט |
|---|--|--------------|--|--------------------------|-------------|------------|---|-------------|
|   |  |              | 275.00                                       | 10                       | יח'         | 201013595  | קוביה מידוף כפולה<br>לשילוב בארונות<br>70x40                            |             |
|   |  |              | 1,665.00                                     | 5                        | יח'         | 201013612  | כוננית עם קוביות<br>מידוף כפולות<br>בשילוב דלתות<br>170/30/205          | 067         |
|   |  |              | 2,045.00                                     | 3                        | יח'         | 201013638  | כוננית עם קוביות<br>מידוף כפולות<br>בשילוב דלתות<br>210/30/205          |             |
|   |  |              | 1,955.00                                     | 3                        | יח'         | 201013654  | כוננית עם קוביות<br>מידוף כפולות<br>בשילוב דלתות<br>170/40/205          |             |
|   |  |              | 2,415.00                                     | 3                        | יח'         | 201013670  | כוננית עם קוביות<br>מידוף כפולות<br>בשילוב דלתות<br>210/40/205          |             |
|   |  |              | 1,145.00                                     | 5                        | מ"א         | 201013696  | כוננית פתוחה עם<br>קוביות מידוף<br>כפולות - מ"א גובה<br>160 עומק 30 ס"מ |             |
|   |  |              | 1,505.00                                     | 5                        | מ"א         | 201013713  | כוננית פתוחה עם<br>קוביות מידוף<br>כפולות - מ"א גובה<br>210 עומק 30 ס"מ |             |
|   |  |              | 1,350.00                                     | 5                        | מ"א         | 201013739  | כוננית פתוחה עם<br>קוביות מידוף<br>כפולות - מ"א גובה<br>160 עומק 40 ס"מ |             |

| סה"כ<br>בש"ח<br>כפול<br>הכמות<br>המשוערת<br>לא כולל<br>מע"מ<br>לאחר<br>הנחה | מחיר<br>בש"ח<br>ליח/חב'<br>לא כולל<br>מע"מ<br>לאחר<br>הנחה | אחוז<br>הנחה | מחיר מקסימום<br>בש"ח ליח/חב'<br>לא כולל מע"מ | כמות<br>משוערת<br>לצריכה | יח'<br>מידה | מס' קטלוגי | פריט  | מס'<br>פריט |
|---|--|--------------|--|--------------------------|-------------|------------|---|-------------|
|   |  |              | 1,755.00                                     | 5                        | מ"א         | 201013755  | כוננית פתוחה עם<br>קוביות מידוף<br>כפולות - מ"א גובה<br>210 עומק 40 ס"מ |             |
|   |  |              | 845.00                                       | 10                       | מ"א         | 201013771  | כוננית בשילוב<br>מגירות - מ"א גובה<br>85 עומק 40 ס"מ                    | 069         |
|   |  |              | 1,105.00                                     | 5                        | מ"א         | 201013797  | כוננית בשילוב<br>מגירות - מ"א גובה<br>160 עומק 40 ס"מ                   |             |
|   |  |              | 975.00                                       | 5                        | מ"א         | 201013814  | כוננית בשילוב<br>מגירות - מ"א גובה<br>85 עומק 50 ס"מ                    |             |
|   |  |              | 1,170.00                                     | 5                        | מ"א         | 201013830  | כוננית בשילוב<br>מגירות - מ"א גובה<br>160 עומק 50 ס"מ                   |             |
|   |  |              | 1,080.00                                     | 10                       | מ"א         | 201013856  | ארונית ללוקרים<br>בשילוב דלתות<br>ומגירות - מ"א גובה<br>90 עומק 40 ס"מ  |             |
|   |  |              | 1,800.00                                     | 5                        | מ"א         | 201013872  | ארונית ללוקרים<br>בשילוב דלתות<br>ומגירות - מ"א גובה<br>170 עומק 40 ס"מ | 070         |
|   |  |              | 1,170.00                                     | 2                        | מ"א         | 201013898  | ארונית ללוקרים<br>בשילוב דלתות<br>ומגירות - מ"א גובה<br>90 עומק 50 ס"מ  |             |

| סה"כ<br>בש"ח<br>כפול<br>הכמות<br>המשוערת<br>לא כולל<br>מע"מ<br>לאחר<br>הנחה | מחיר<br>בש"ח<br>ליח/חב'<br>לא כולל<br>מע"מ<br>לאחר<br>הנחה | אחוז<br>הנחה | מחיר מקסימום<br>בש"ח ליח/חב'<br>לא כולל מע"מ | כמות<br>משוערת<br>לצריכה | יח'<br>מידה | מס' קטלוגי | פריט   | מס'<br>פריט |
|---|--|--------------|--|--------------------------|-------------|------------|--|-------------|
|   |  |              | 1,980.00                                     | 2                        | מ"א         | 201013915  | ארונית ללוקרים<br>בשילוב דלתות<br>ומגירות - מ"א גובה<br>170 עומק 50 ס"מ        |             |
|   |  |              | 1,500.00                                     | 5                        | מ"א         | 201013931  | כוננית פתוחה<br>בשילוב 4 דלתות -<br>מ"א גובה 160<br>עומק 30 ס"מ                | 071         |
|   |  |              | 100.00                                       | 20                       | יח'         | 201013957  | תוספת לכל דלת<br>(מעבר לדלת<br>הרביעית)  |             |
|   |  |              | 1,050.00                                     | 5                        | יח'         | 201020135  | ארגז ישיבה עשוי<br>עץ טבעי כולל כרית<br>ישיבה - 40/50/40                       | 072         |
|   |  |              | 1,600.00                                     | 8                        | מ"א         | 201022025  | במת ישיבה מפלס<br>אחד עם מגירות על<br>גלגלים + כריות<br>ישיבה תואמות -<br>מ"א  | 073         |
|   |  |              | 2,400.00                                     | 4                        | מ"א         | 201022357  | במת ישיבה ב 2<br>מפלסים + מגירות<br>על גלגלים + כריות<br>ישיבה תואמות -<br>מ"א |             |
|   |  |              | 1,405.00                                     | 5                        | יח'         | 201022360  | בר ישיבה במטבח -<br>150/90/90  | 074         |
|   |  |              | 1,595.00                                     | 5                        | יח'         | 201022386  | בר ישיבה במטבח -<br>180/90/90  |             |

| סה"כ<br>בש"ח<br>כפול<br>הכמות<br>המשוערת<br>לא כולל<br>מע"מ<br>לאחר<br>הנחה | מחיר<br>בש"ח<br>ליח/חב'<br>לא כולל<br>מע"מ<br>לאחר<br>הנחה | אחוז<br>הנחה | מחיר מקסימום<br>בש"ח ליח/חב'<br>לא כולל מע"מ | כמות<br>משוערת<br>לצריכה | יח'<br>מידה | מס' קטלוגי | פריט   | מס'<br>פריט |
|---|--|--------------|--|--------------------------|-------------|------------|--|-------------|
|   |  |              | 1,780.00                                     | 2                        | יח'         | 201022403  | בר ישיבה במטבח -<br>200/90/90                      |             |
|   |  |              | 2,250.00                                     | 2                        | יח'         | 201022429  | בר ישיבה במטבח -<br>240/90/90                      |             |
|   |  |              | 600.00                                       | 2                        | מ"א         | 201022445  | דלפק עם רגליים -<br>מ"א לפי גובה 70<br>עומק 35 ס"מ | 075         |
|   |  |              | 675.00                                       | 2                        | מ"א         | 201022461  | דלפק עם רגליים -<br>מ"א לפי גובה 76<br>עומק 35 ס"מ |             |
|   |  |              | 750.00                                       | 2                        | מ"א         | 201022487  | דלפק עם רגליים -<br>מ"א לפי גובה 90<br>עומק 35 ס"מ |             |
|   |  |              | 650.00                                       | 10                       | יח'         | 201031366  | שולחן מורה אליפטי<br>- 138/64/76                   | 076         |
|   |  |              | 750.00                                       | 10                       | יח'         | 201022504  | שולחן למחשב<br>100/60                              | 077         |
|   |  |              | 1,200.00                                     | 6                        | יח'         | 201031382  | שולחן מחשב<br>לילדים 160/70                        | 078         |

| סה"כ<br>בש"ח<br>כפול<br>הכמות<br>המשוערת<br>לא כולל<br>מע"מ<br>לאחר<br>הנחה | מחיר<br>בש"ח<br>ליח/חב'<br>לא כולל<br>מע"מ<br>לאחר<br>הנחה | אחוז<br>הנחה | מחיר מקסימום<br>בש"ח ליח/חב'<br>לא כולל מע"מ | כמות<br>משוערת<br>לצריכה | יח'<br>מידה | מס' קטלוגי | פריט  | מס'<br>פריט |
|---|--|--------------|--|--------------------------|-------------|------------|---|-------------|
|   |  |              | 450.00                                       | 12                       | יח'         | 201031425  | שולחן מודולרי<br>משולש - פלטה<br>מחיקה גוון לבן -<br>צלעות במידות<br>70/70/79 | 079         |
|   |  |              | 450.00                                       | 12                       | יח'         | 201031409  | שולחן מודולרי<br>משולש - פלטה<br>בגוון לבחירה -<br>צלעות במידות<br>70/70/79   |             |
|   |  |              | 300.00                                       | 6                        | יח'         | 201031441  | שולחן משחק<br>מרובע 40/40   | 080         |
|   |  |              | 325.00                                       | 6                        | יח'         | 201031467  | שולחן משחק<br>מרובע 60/60   |             |
|   |  |              | 450.00                                       | 6                        | יח'         | 201031483  | שולחן משחק<br>מרובע 80/80   |             |
|   |  |              | 1,500.00                                     | 5                        | יח'         | 214017337  | מעמד לציור מעץ<br>עם לוח פרספקס -<br>לפי סקיצה                                | 081         |
|   |  |              | 2,145.00                                     | 5                        | יח'         | 201022331  | דלפק ישיבה גבוה<br>200/54 גובה 110<br>ס"מ                                     | 082         |
|   |  |              | 85.00  | 100                      | מ"א         | 204051443  | לייסט 60/30 לפי<br>מ"א  | 083         |
|   |  |              | 1,000.00                                     | 6                        | יח'         | 201020005  | דוכן נואמים - לפי<br>סקיצה  | 084         |

| סה"כ בש"ח כפול הכמות המשוערת לא כולל מע"מ לאחר הנחה | מחיר בש"ח ליח'ח/לב' לא כולל מע"מ לאחר הנחה | אחוז הנחה | מחיר מקסימום בש"ח ליח'ח/לב' לא כולל מע"מ | כמות משוערת לצריכה | יח' מידה | מס' קטלוגי | פריט   | מס' פריט |
|---|--|-----------|--|--------------------|----------|------------|--|----------|
|   |  |           | 3,245.00                                 | 3                  | יח'      | 206040240  | שולחן וידאו קונפרנס - רדיוס 120 ס"מ - לפי סקיצה                      | 085      |
|   |  |           | 5,200.00                                 | 2                  | יח'      | 201022520  | שולחן עבודה מעץ מלא 200/140 גובה 76 ס"מ                              | 086      |
|   |  |           | 1,400.00                                 | 6                  | יח'      | 206040295  | שולחן עבודה עם הכנה לחשמל - 160/70 גובה 76 ס"מ                       | 087      |
|   |  |           | 1,200.00                                 | 6                  | יח'      | 201031500  | שולחן עבודה בשילוב רגלי מתכת והכנה לחשמל - 120/80 גובה 74 ס"מ        | 088      |
|   |  |           | 1,650.00                                 | 18                 | יח'      | 201031513  | שולחן למעבדה - מ HPL עמיד בכימיקלים והכנה לחשמל - 120/80 גובה 74 ס"מ | 089      |
|   |  |           | 180.00                                   | 100                | יח'      |            | כלוב מתכת למחשב "Z"  | ***      |
|   |  |           | 40.00                                    | 100                | יח'      |            | התקנה בלבד של כלוב מתכת למחשב מתחת לפלטה של שולחן                    | ***      |
| <b>סה"כ בש"ח לא כולל מע"מ לאחר הנחה</b>             |  |           |  |                    |          |            |  |          |

יש להעתיק את סה"כ לא כולל מע"מ לאחר הנחה להצעת המציע בעמוד 167 ולהוסיף מע"מ כנדרש בחוק.

## **נספח ד' 1 למכרז**

**ייצור עבודות נגרות, אספקה והרכבה  
למוסדות העירייה ומוסדות החינוך ברעננה**

## **תוכניות נגרות - סקיצות**



|  |  |  |
|--|--|--|
| <p style="text-align: center;"><b>תכנית</b></p>  |  | מספר פריט                                |
|  |  | 001                                      |
|  |  | תאור פריט                                |
|  |  | <b>שולחן עבודה עם לוח קדמי ללא שלוחה</b> |
|  |  | קנ"מ                                     |
|  |  | 1:25                                     |
| <p style="text-align: center;"> <span style="margin-right: 100px;">חזית צד</span> <span>חזית קדמית</span> </p>       |  |  |
| <p style="text-align: center;">שולחן מלבני ממלמין 28 מ"מ גוון לבחירה ציפוי חיצוני כולל דפנות, קנט ישר בגוון תואם</p> |  | תאור                                     |
|  |  | פרזול                                    |
|  | מידות  | מק"ט                                     |
|  | 70/120/76  | 201020845                                |
|  | 70/140/76  | 201020858                                |
|  | 70/160/76  | 201020861                                |
|  | 70/180/76  | 201020874                                |
|  | 70/200/76  | 201020887                                |
|  | 80/200/76  | 201020890                                |
|  |  | הערות                                    |
|  | <b>מרכז ריהוט</b><br>עיריית רעננה<br>אגף בינוי, רכש ולוגיסטיקה |  |



|  |                 |   |
|--|-----------------|---|
| <p style="text-align: center;"><b>תכנית</b></p>        |                 | מספר פריט   |
|  |                 | 002   |
|  |                 | תאור פריט   |
|  |                 | <b>שולחן עבודה עם לוח קדמי עם שלוחה ימנית</b>                                     |
| קנ"מ   |                 |   |
| 1:25   |                 |   |
| תאור   |                 | שולחן מלבני ממלמין 28 מ"מ גוון לבחירה ציפוי חיצוני כולל דפנות, קנט ישר בגוון תואם |
| פרחול  |                 |   |
|  | מידות           | מק"ט  |
|  | 70/120/76+40/90 | 201020904   |
|  | 70/140/76+40/90 | 201020917   |
|  | 70/160/76+40/90 | 201020920   |
|  | 70/180/76+40/90 | 201020933   |
|  | 80/200/76+40/90 | 201020946   |
| הערות  |                 |   |
| <b>עיריית רעננה</b><br><b>אגף בימי, רכש ולוגיסטיקה</b> |                 | <b>מרכז ריהוט</b>   |

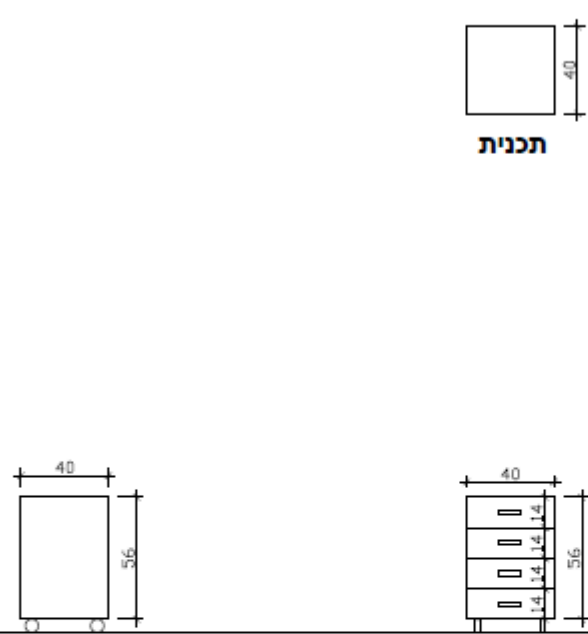

|   |  |  |
|---|--|--|
|   |  | מספר פריט                                      |
|   |  | 003  |
|   |  | תאור פריט                                      |
|   |  | <b>שולחן עבודה עם לוח קדמי עם שלוחה שמאלית</b> |
| קנ"מ  |  |  |
| 1:25  |  |  |
| <p>חזית צד</p> <p>חזית קדמית</p>  |  | תאור   |
| שולחן מלבני ממלמין 28 מ"מ גוון לבחירה ציפוי חיצוני כולל דפנות, קנט ישר בגוון תואם |  | פרזול  |
|   |  | מק"ט   |
|   |  | מידות  |
|   |  | 201020959                                      |
|   |  | 201020962                                      |
|   |  | 201020975                                      |
|   |  | 201020988                                      |
|   |  | 201020991                                      |
|   |  | הערות  |
| <p>עיריית רעננה<br/>אגף בינוי, רכש ולוגיסטיקה</p>                                 |  | מכרז ריהוט                                     |

|   |                          |  |
|---|--------------------------|--|
|   |                          | מספר פריט  |
|   |                          | 004  |
|   |                          | תאור פריט  |
|   |                          | שולחן עבודה עם לוח קדמי עם שלושה ימנית הכוללת ארון |
|   |                          | קנ"מ   |
|   |                          | 1:25   |
| <p>חזית צד</p> <p>חזית קדמית</p>  |                          | תאור   |
| שולחן מלבני ממלמין 28 מ"מ גוון לבחירה ציפוי חיצוני כולל דפנות, קנט ישר בגוון תואם |                          | פרחול  |
| פרחול תוצרת בלום או שווה ערך  |                          |  |
|   | מידות                    | מק"ט   |
|   | 70/120/76+40/90          | 201021002  |
|   | 70/140/76+40/90          | 201021015  |
|   | 70/160/76+40/90          | 201021028  |
|   | 70/180/76+40/90          | 201021031  |
|   | 80/200/76+40/90          | 201021044  |
| ידיות לבחירה עד 25 ש"ח  |                          | הערות  |
| <p>עיריית רעננה<br/>אגף בינוי, רכש ולוגיסטיקה</p>                                 | <p><b>מרכז ריהוט</b></p> |  |

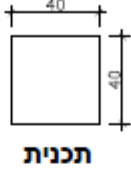
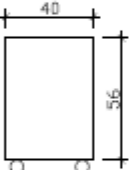
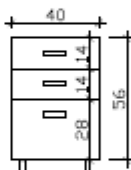
|  |                 |  |
|--|-----------------|--|
|  |                 | מספר פריט  |
|  |                 | 005  |
|  |                 | תאור פריט  |
|  |                 | <b>שולחן עבודה עם לוח קדמי עם שלוחה שמאלית הכוללת ארון</b> |
|  |                 | קב"מ   |
|  |                 | 1:25   |
| <p>שולחן מלבני ממלמין 28 מ"מ גוון לבחירה ציפוי חימוני כולל דפנות, קנט ישר בגוון תואם</p> |                 |  |
| <p>פרזול תוצרת בלום או שווה ערך</p>  |                 |  |
|  | מידות           | מק"ט   |
|  | 70/120/76+40/90 | 201021057  |
|  | 70/140/76+40/90 | 201021060  |
|  | 70/160/76+40/90 | 201021073  |
|  | 70/180/76+40/90 | 201021088  |
|  | 80/200/76+40/90 | 201021099  |
|  |                 | הערות  |
|  |                 | ידידות לבחירה עד 25 ש"ח                                    |
| <p>עיריית רעננה<br/>אגף בינוי, רכש ולוגיסטיקה</p>  |                 | <p><b>מרכז ריהוט</b></p>                                   |

|  |   |                        |
|--|---|------------------------|
|  <p style="text-align: center;"><b>תכנית</b></p> <p style="text-align: center;">חזית צד                      חזית קדמית</p> |   | מספר פריט              |
|  |   | 006                    |
|  |   | תאור פריט              |
|  |   | <b>שידה עם 4 מגרות</b> |
|  |   | קנ"מ                   |
|  |   | 1:25                   |
|  |   | תאור                   |
| שידה ממלמין 17 מ"מ גוון לבחירה ציפוי חיצוני כולל דפנות, קנט ישר בגוון תואם לכל המגירות תהיה נעילה עם צילינדר זהה   |   |                        |
|  |   | פרחול                  |
| פרחול תוצרת בלום או שווה ערך   |   |                        |
|  | מידות                                     | מק"ט                   |
|  | 40/40/56                                  | 201011269              |
|  |   | הערות                  |
| ידיעות לבחירה עד 25 ש"ח  |   |                        |
|   | עיריית רעננה<br>אגף בינוי, רכש ולוגיסטיקה | <b>מרכז ריהוט</b>      |

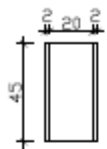
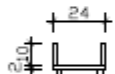
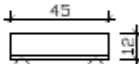
|  |  |  |  |
|--|--|--|--|
|    |  | מספר פריט  | 007  |
|  |  | תאור פריט  | שידה עם 3 מגרות  |
|  |  | קנ"מ   | 1:25   |
|  |  | תאור   | שידה ממלמין 17 מ"מ גוון לבחירה ציפוי חיצוני כולל דפנות, קנט ישר בגוון תואם לכל המגירות תהיה נעילה עם צילינדר זהה |
|   |  | פרחול  | פרחול תוצרת בלום או שווה ערך   |
|  |  | מק"ט   | 201011272  |
|  |  | מידות  | 40/40/56   |
|  |  | הערות  | ידיות לבחירה עד 25 ש"ח   |
|   |  | <b>מרכז ריהוט</b><br>עיריית רעננה<br>אגף בינוי, רכש ולוגיסטיקה |  |

|   |          |  |      |
|---|----------|--|------|
|  <p><b>תכנית</b></p>                                 |          | מספר פריט  | 008  |
|   |          | תאור פריט  |      |
|   |          | מעמד למחשב   |      |
|   |          | קב"מ   | 1:25 |
|  <p>חזית צד</p>                                      |          |  <p>חזית קדמית</p> |      |
| מעמד ממלמין 17 מ"מ גוון לבחירה ציפוי חיצוני כולל דפנות, קנט ישר בגוון תואם עם 4 גלגלים  |          | תאור   |      |
| פרזול תוצרת בלום או שווה ערך  |          | פרזול  |      |
|   | מידות    | מק"ט   |      |
|   | 25/24/12 | 201011285  |      |
|   |          | הערות  |      |
|  <p>עיריית רעננה<br/>אגף בינוי, רכש ולוגיסטיקה</p> |          | <p><b>מכרז ריהוט</b></p>   |      |

|  |                   |                         |
|--|-------------------|-------------------------|
| <p style="text-align: center;"><b>תכנית</b></p> <p style="text-align: center;">חזית צד                      חזית קדמית</p>   |                   | מספר פריט               |
|  |                   | 009                     |
|  |                   | תאור פריט               |
|  |                   | <b>ארונות למדפסת</b>    |
|  |                   | קנ"מ                    |
|  |                   | 1:25                    |
| <p>ארונות ממלמין 17 מ"מ גוון לבחירה ציפוי חיצוני כולל דפנות, קנט ישר בגוון תואם המשטח העליון עשוי מלמין 28 מ"מ, צוקל מסדוויץ בחיפוי פורמייקה, דלתות הזזה עם נעילה פרוול תוצרת בלום או שווה ערך</p> |                   | תאור                    |
|  |                   | פרוול                   |
|  | מידות             | מק"ט                    |
|  | 60/45/76          | 201011298               |
|  | 70/45/76          | 201011302               |
|  | 80/45/76          | 201011315               |
|  | 90/45/76          | 201011328               |
|  | 100/45/76         | 201011331               |
|  |                   | הערות                   |
|  |                   | ידידות לבחירה עד 25 ש"ח |
| <p>עיריית רעננה<br/>אגף בינוי, רכש ולוגיסטיקה</p>  | <b>מרכז ריהוט</b> |                         |



|                              |  |   |  |
|------------------------------|--|---|--|
|                              |  | מספר פריט   | 010  |
|                              |  | תאור פריט   | ארון לאיחסון   |
|                              |  | קנ"מ  | 1:25   |
|                              |  | תאור  | ארון ממלמין 17 מ"מ גוון לבחירה ציפוי חיצוני כולל דפנות, קנט ישר בגוון תואם צוקל מסנדוויץ בחיפוי פורמייקה, דלתות עם נעילה |
| פרחול תוצרת בלום או שווה ערך |  | פרחול   |  |
|                              |  | מק"ט  | מידות  |
|                              |  | 201011344   | 80/40/250  |
|                              |  | 201011357   | 120/40/250   |
|                              |  | 201011360   | 160/40/250   |
|                              |  | 201011373   | 200/40/250   |
|                              |  | 201011979   | 80/40/220  |
|                              |  | 201011982   | 120/40/220   |
|                              |  | 201011995   | 160/40/220   |
|                              |  | 201012006   | 200/40/220   |
| ידיות לבחירה עד 25 ש"ח       |  | הערות   |  |
|                              |  | <b>מכרז ריהוט</b><br><b>אגף בינוי, רכש ולוגיסטיקה</b> |  |

|       |                        |   |
|-------|------------------------|---|
|       | מספר פריט              | 011   |
|       | תאור פריט              | כוננית עם דלתות הזזה  |
|       | קנ"מ                   | 1:25  |
|       | תאור                   | ארונית גוף ומדפים ממלמין 17 מ"מ גוון לבחירה ציפוי חיצוני כולל דפנות, קנט ישר בגוון תואם המשטח העליון עשוי מלמין 28 מ"מ, צוקל מסנדוויץ' בחיפוי פורמייקה, דלתות הזזה עם נעילה |
|       | פרזול                  | פרזול תוצרת בלום או שווה ערך  |
|       | מק"ט                   | מידות   |
|       | 201011386              | 60/40/95  |
|       | 201011399              | 70/40/95  |
|       | 201011403              | 80/40/95  |
|       | 201011416              | 90/40/95  |
|       | 201011429              | 100/40/95   |
|       | 201012019              | 200/40/95   |
|       | 201012022              | 300/40/95   |
| הערות | ידיות לבחירה עד 25 ש"ח |   |
|       |                        | <b>מרכז ריהוט</b><br><b>אגף בינוי, רכש ולוגיסטיקה</b><br><b>עיריית רעננה</b>  |

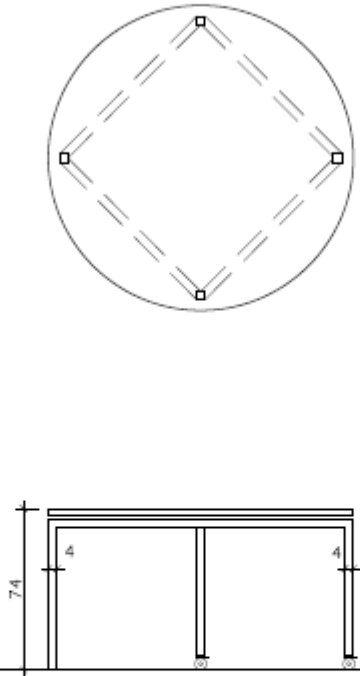

| <p>מספר פריט<br/>012<br/>תאור פריט</p>   | <p><b>מטבח עם ארונות עליונים ותחתונים</b></p> |                            |      |           |     |                 |           |     |                 |           |     |                            |           |   |                       |           |   |                     |  |
|--|---|----------------------------|------|-----------|-----|-----------------|-----------|-----|-----------------|-----------|-----|----------------------------|-----------|---|-----------------------|-----------|---|---------------------|--|
| <p>קלאפה עם מסגרת אלומיניום חכוכית חלבית לקלאפה יהיו צירים עם מנגנון לטריקה שקטה סגירה איטי ללא טריקה</p> <p>קנ"מ<br/>1:25</p>   |   |                            |      |           |     |                 |           |     |                 |           |     |                            |           |   |                       |           |   |                     |  |
| <p>תאור<br/>גוף הארון, המדפים והדלתות יהיו עשויים סנדויץ אדום חיפוי פורמיקה בגוון לבחירה של מונית כולל קנט תואם ציפוי חיצוני כולל דפנות ארון עליון קלאפה, דלת מזכוכית חלבית ומסגרת אלומיניום צוקל מסנדויץ בחיפוי פורמיקה כל הצירים מתוצרת בלום, לקלאפות מנגנון סגירה איטי ללא טריקה אספקה והתקנת שיש קיסר בגוון לבחירה<br/>כיור מטבח מדגם קורל 60 מקט 540 של חרסה וברז מדגם מצדה בגימור כרום דגם מס' 305252 של חמת</p>   |   |                            |      |           |     |                 |           |     |                 |           |     |                            |           |   |                       |           |   |                     |  |
| <p>פרוץ<br/>פרוץ תוצרת בלום או שווה ערך</p>  |   |                            |      |           |     |                 |           |     |                 |           |     |                            |           |   |                       |           |   |                     |  |
| <table border="1"> <thead> <tr> <th>מק"ט</th> <th>מידות</th> <th>תאור</th> </tr> </thead> <tbody> <tr> <td>201011432</td> <td>מ"א</td> <td>ארון מטבח עליון</td> </tr> <tr> <td>201011445</td> <td>מ"א</td> <td>ארון מטבח קלאפה</td> </tr> <tr> <td>201011458</td> <td>מ"א</td> <td>ארון מטבח תחתון + שיש קיסר</td> </tr> <tr> <td>704020203</td> <td>1</td> <td>כיור מטבח דגם קורל 60</td> </tr> <tr> <td>704020216</td> <td>1</td> <td>ברז דגם מצדה של חמת</td> </tr> </tbody> </table> | מק"ט  | מידות                      | תאור | 201011432 | מ"א | ארון מטבח עליון | 201011445 | מ"א | ארון מטבח קלאפה | 201011458 | מ"א | ארון מטבח תחתון + שיש קיסר | 704020203 | 1 | כיור מטבח דגם קורל 60 | 704020216 | 1 | ברז דגם מצדה של חמת |  |
| מק"ט   | מידות   | תאור                       |      |           |     |                 |           |     |                 |           |     |                            |           |   |                       |           |   |                     |  |
| 201011432  | מ"א   | ארון מטבח עליון            |      |           |     |                 |           |     |                 |           |     |                            |           |   |                       |           |   |                     |  |
| 201011445  | מ"א   | ארון מטבח קלאפה            |      |           |     |                 |           |     |                 |           |     |                            |           |   |                       |           |   |                     |  |
| 201011458  | מ"א   | ארון מטבח תחתון + שיש קיסר |      |           |     |                 |           |     |                 |           |     |                            |           |   |                       |           |   |                     |  |
| 704020203  | 1   | כיור מטבח דגם קורל 60      |      |           |     |                 |           |     |                 |           |     |                            |           |   |                       |           |   |                     |  |
| 704020216  | 1   | ברז דגם מצדה של חמת        |      |           |     |                 |           |     |                 |           |     |                            |           |   |                       |           |   |                     |  |
| <p>הערות<br/>ידיות לבחירה עד 25 ש"ח</p>  |   |                            |      |           |     |                 |           |     |                 |           |     |                            |           |   |                       |           |   |                     |  |
| <p>עיריית רעננה<br/>אגף בינוי רכש ולוגיסטיקה</p>   | <p><b>מכרז ריהוט</b></p>                      |                            |      |           |     |                 |           |     |                 |           |     |                            |           |   |                       |           |   |                     |  |

|  |  |                         |
|--|--|-------------------------|
|  |  | מספר פריט               |
|  |  | 013                     |
|  |  | תאור פריט               |
|  |  | <b>ארון לוקרים</b>      |
|  |  | קנ"מ                    |
|  |  | 1:25                    |
|  |  | תאור                    |
| ארון ממלמין 17 מ"מ גוון לבחירה ציפוי היצוני כולל דפנות , קנט ישר בגוון תואם צוקל מסנדוויץ בחיפוי פורמייקה, לכל דלת נעילה בנפרד |  | פרחול                   |
| פרחול תוצרת בלום או שווה ערך   |  |                         |
|  | מידות  | מק"ט                    |
|  | 110/40/120   | 201011461               |
|  | 165/40/120   | 201011474               |
|  | 220/40/120   | 201011487               |
|  | 275/40/120   | 201011490               |
|  |  | הערות                   |
|  |  | ידיעות לבחירה עד 25 ש"ח |
|  | <b>מכרז ריהוט</b><br><b>עיריית רעננה</b><br><b>אגף בינוי, רכש ולוגיסטיקה</b> |                         |

|       |  |   |
|-------|--|---|
|       |  | מספר פריט   |
|       |  | 014   |
|       |  | תאור פריט   |
|       |  | <b>שולחן<br/>עגול עם<br/>רגל עגולה</b>  |
|       |  | קב"מ  |
|       |  | 1:25  |
| תאור  |  | הפלטה עשויה מלמין 28 מ"מ גוון לבחירה עם קנט PVC בעובי 3 מ"מ תואם רגל מתכת עם צבע מגלון בחנור בגוון לבחירה |
| פרחול |  |   |
|       | מידות  | מק"ט  |
|       | קוטר 80  | 201021480   |
|       | קוטר 100   | 201021103   |
|       | קוטר 120   | 201021116   |
|       | קוטר 140   | 201021129   |
| הערות |  |   |
|       | <b>מרכז ריהוט</b><br><b>עיריית רעננה</b><br><b>אגף בינוי, רכש ולוגיסטיקה</b> |   |

|  |           |  |
|--|-----------|--|
|    |           | מספר פריט  |
|  |           | 015  |
|  |           | תאור פריט  |
|  |           | <b>שולחן<br/>עגול עם 4<br/>רגליים</b>  |
|  |           | קב"מ   |
|  |           | 1:25   |
|  |           | תאור   |
| <p>שולחן עגול ממלמין 28 מ"מ בגוון לבחירה קנט ישר בגוון תואם. 4 רגליים עם מסגרת מברזל צבועות בתנור בגוון לבחירה מפרופיל 40/40 מ"מ רגליים עם גומיות בתחתית ו-2 רגליים עם גלגלים 3" עם מעצור ביטחון. הפלטה העליונה תהיה מנותקת מהמסגרת ברזל</p> |           |  |
|  |           | פרזול  |
|  | מק"ט      | מידות  |
|  | 201021132 | קוטר 100   |
|  | 201021145 | קוטר 120   |
|  | 201011158 | קוטר 140   |
|  |           | הערות  |
|   |           | <b>מרכז ריהוט</b><br><b>עיריית רעננה</b><br><b>אגף בינוי, רכש ולוגיסטיקה</b> |

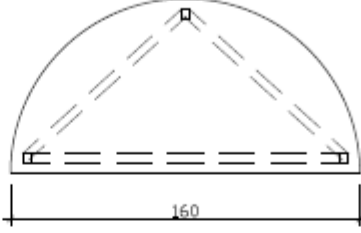
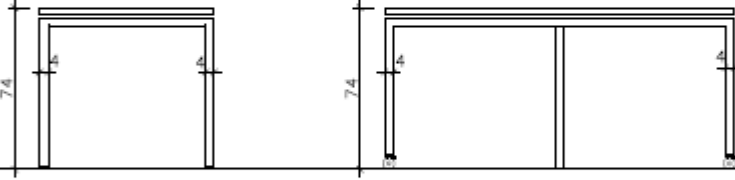
|   |  |                                    |
|---|--|------------------------------------|
|   |  | מספר פריט                          |
|   |  | 016                                |
|   |  | תאור פריט                          |
|   |  | <b>שולחן עגול עם רגל בצורת צלב</b> |
|   |  | קנ"מ                               |
|   |  | 1:25                               |
|   |  | תאור                               |
| שולחן עגול ממלמין 28 מ"מ בגוון לבחירה קנט ישר בגוון תואם 4 רגל בצורת צלב ממלמין 28 מ"מ בגוון לבחירה |  |                                    |
|   |  | פרוול                              |
|   | מידות  | מק"ט                               |
|   | קוטר 80  | 201021493                          |
|   | קוטר 100   | 201021161                          |
|   | קוטר 120   | 201021174                          |
|   | קוטר 140   | 201027787                          |
|   |  | הערות                              |
|   | <b>מרכז ריהוט</b><br>עיריית רעננה<br>אגף בינוי, רכש ולוגיסטיקה |                                    |

|   |   |                       |
|---|---|-----------------------|
|   |   | מספר פריט             |
|   |   | 017                   |
|   |   | תאור פריט             |
|   |   | <b>שולחן חצי עגול</b> |
|    |   | קנ"מ                  |
|   |   | 1:25                  |
| <p>שולחן חצי עגול ממלמין 28 מ"מ בגוון לבחירה קנט ישר בגוון תואם 3 רגלים עם מסגרת מברזל צבועות בתנור מפרופיל 40/40 מ"מ, 1 רגליים עם גומיות בתחתית ו-2 רגליים עם גלגלים 3 " עם מעצור ביטחון, הפלטה העליונה תהיה מנותקת מהמסגרת ברזל</p> |   | תאור                  |
|   |   | פרזול                 |
|   | מידות   | מק"ט                  |
|   | קוטר 160  | 201021190             |
|   | קוטר 180  | 201021204             |
|   | קוטר 200  | 201021217             |
|   |   | הערות                 |
|    | <b>עיריית רעננה</b><br><b>אגף בינוי, רכש ולוגיסטיקה</b> | <b>מרכז ריהוט</b>     |





|   |  |  |                    |
|---|--|--|--------------------|
| <p><b>במה 1</b></p> <p>תכנית</p> <p>חזית קדמית      חזית צד</p> | מספר פריט  | 019  | <b>במות לתצוגה</b> |
|   | קנ"מ   | 1:25   |                    |
|   | תאור   | שלוש במות - הבמות יהיו עשויות מלמין גוון לבחירה לכל במה יהיו 4 גלגלים מחוברים לרגל השולחן עם זווית החובקת את הרגל עם מעצור בטחון |                    |
| <p><b>במה 2</b></p> <p>תכנית</p> <p>חזית קדמית      חזית צד</p> | תאור   | שלוש במות - הבמות יהיו עשויות מלמין גוון לבחירה לכל במה יהיו 4 גלגלים מחוברים לרגל השולחן עם זווית החובקת את הרגל עם מעצור בטחון |                    |
| <p><b>במה 3</b></p> <p>תכנית</p> <p>חזית קדמית      חזית צד</p> | פרזול  |  |                    |
|   | מק"ט   | מידות  |                    |
|   | 201011504  | 100/100/55   |                    |
|   | 201011517  | 90/90/50   |                    |
|   | 201011520  | 80/80/45   |                    |
|   | הערות  |  |                    |
|   | <b>מרכז ריהוט</b><br>עיריית רעננה<br>אגף בינוי, רכש ולוגיסטיקה |  |                    |

|  |            |                 |
|--|------------|-----------------|
|  |            | מספר פריט       |
|  |            | 020             |
|  |            | תאור פריט       |
|  |            | שולחן מחשב כפול |
|  |            | קנ"מ            |
|  |            | 1:25            |
| חזית צד  | חזית קדמית | תאור            |
| <p>שולחן מלבני במידות ממלמין 28 מ"מ גוון לבחירה<br/>כולל פלטות קושרות ממלמין בגוון לבחירה ומחיצות צדדיות ממלמין 17</p> |            | פרוץ            |
|  |            | מידות           |
|  |            | מק"ט            |
|  |            | 250/70/76       |
|  |            | 201021233       |
|  |            | הערות           |
| <p>עיריית רעננה<br/>אגף בינוי, רכש ולוגיסטיקה</p>  |            | מרכז ריהוט      |

|  |   |                             |
|--|---|-----------------------------|
|  |   | מספר פריט                   |
|  |   | 021                         |
|  |   | תאור פריט                   |
|  |   | <b>שולחן מחשב עם מחיצות</b> |
|  |   | קב"מ                        |
|  |   | 1:25                        |
| <p><b>חזית צד</b></p> <p><b>חזית קדמית</b></p>   |   | תאור                        |
| <p>שולחן מלבני במידות ממלמין 28 מ"מ גוון לבחירה<br/>כולל פלטות קושרות ממלמין בגוון לבחירה ומחיצות צדדיות ממלמין 17</p> |   | פרוץ                        |
|  | מידות   | מק"ט                        |
|  | 130/70/76   | 201021246                   |
|  |   | הערות                       |
|  | <p>עיריית רעננה<br/>אגף בינוי, רכש ולוגיסטיקה</p> | <p><b>מכרז ריהוט</b></p>    |

|   |  |                        |
|---|--|------------------------|
| <p style="text-align: center;"><b>תכנית</b></p>   |  | מספר פריט              |
|   |  | 022                    |
|   |  | תאור פריט              |
|   |  | <b>ארון ספרנית</b>     |
|   |  | קב"מ                   |
|   |  | 1:25                   |
|   |  |                        |
| <b>חזית צד</b>  |  | <b>חזית קדמית</b>      |
| <p>גוף הארון דלתות ממלמין 28 מ"מ גוון לבחירה הצוקל מעץ סנדוויץ מצופה פורמייקה גוון לבחירה המדפים ממלמין בעובי 28 מ"מ הארון יהיה עם נעילות גובה הארון בהתאם לגובה הנישה פרזול תוצרת בלום או שווה ערך</p> |  |                        |
|   |  | תאור                   |
|   |  | פרזול                  |
|   |  | מק"ט                   |
|   |  | מידות                  |
|   |  | 201011533              |
|   |  | 201011546              |
|   |  | 201011559              |
|   |  | 201011562              |
|   |  | ידיות לבחירה עד 25 ש"ח |
|   |  | הערות                  |
| <p>עיריית רעננה<br/>אגף בינוי, רכש ולוגיסטיקה</p>   |  | <b>מרכז ריהוט</b>      |

|   |                   |                            |
|---|-------------------|----------------------------|
| <br>          |                   | מספר פריט                  |
|   |                   | 023                        |
|   |                   | תאור פריט                  |
|   |                   | ארון צמוד לארגז חול טיפולי |
|   |                   | קב"מ                       |
|   |                   | 1:25                       |
| <p>ארון ליד ארגז חול עם שתי דלתות על ציר אמצעי נפתחות 180 מעלות עשוי מלמין בעובי 17 מ"מ גוון לבחירה קנט פי.וי.סי בגוון תואם לדלתות יהיו נעילות, הארון תלוי על הקיר + 2 גלגלים</p> |                   | תאור                       |
| פרזול תוצרת בלום או שווה ערך  |                   | פרזול                      |
|   | מידות             | מק"ט                       |
|   | 100/36/120        | 214010383                  |
| ידיות לבחירה עד 25 ש"ח  |                   | הערות                      |
| <br><b>עיריית רעננה</b><br><b>אגף בינוי, רכש ולוגיסטיקה</b>                                    | <b>מרכז ריהוט</b> |                            |

|   |  |                            |
|---|--|----------------------------|
| <p style="text-align: center;"><b>תכנית ארגז חול</b></p>  |  | מספר פריט                  |
|   |  | 024                        |
|   |  | תאור פריט                  |
|   |  | <b>ארגז חול<br/>טיפולי</b> |
|   |  | קב"מ                       |
|   |  | 1:25                       |
| <p style="text-align: center;"> </p>  |  |                            |
| <p style="text-align: center;">חזית צד</p>  |  |                            |
| <p style="text-align: center;">חזית קדמית</p>   |  |                            |
| <p>ארגז חול עם דלתות משני הצדדים עשוי מלמין בעובי 17 מ"מ, קנט פי,וי,סי בגוון תואם. לדלתות יהיו נעילות</p> |  | תאור                       |
| <p>פרזל תוצרת בלום או שווה ערך</p>  |  | פרזל                       |
|   | מידות  | מק"ט                       |
|   | 80/60/62   | 214010396                  |
| <p>ידיעות לבחירה עד 25 ש"ח</p>  |  | הערות                      |
|   | <p style="text-align: center;"><b>מרכז ריהוט</b></p> |                            |
| <p style="text-align: center;">עיריית רעננה<br/>אגף בינוי, רכש ולוגיסטיקה</p>                             |  |                            |

|  |       |                        |
|--|-------|------------------------|
|  |       | מספר פריט              |
|  |       | 025                    |
|  |       | תאור פריט              |
|  |       | <b>דלפק קבלה מעוגל</b> |
|  |       | קנ"מ                   |
|  |       | 1:25                   |
|  |       | תאור                   |
| <p>משטח הדלפק עשוי לוח מסנודיץ, מחופה בפורמיקה בגוון לבחירה, רגל הדלפק עשויה ממשטח סנודיץ מכוסף בעיגול, מחופה בפורמיקה בגוון לבחירה צוקל מסנודיץ בחיפוי פורמיקה בגוון לבחירה</p> |       | פרזול                  |
|  | מידות | מק"ט                   |
|  | מ"א   | 201021259              |
|  |       | הערות                  |
| <p>עיריית רעננה<br/>אגף בינוי, רכש ולוגיסטיקה</p>  |       | <b>מרכז ריהוט</b>      |

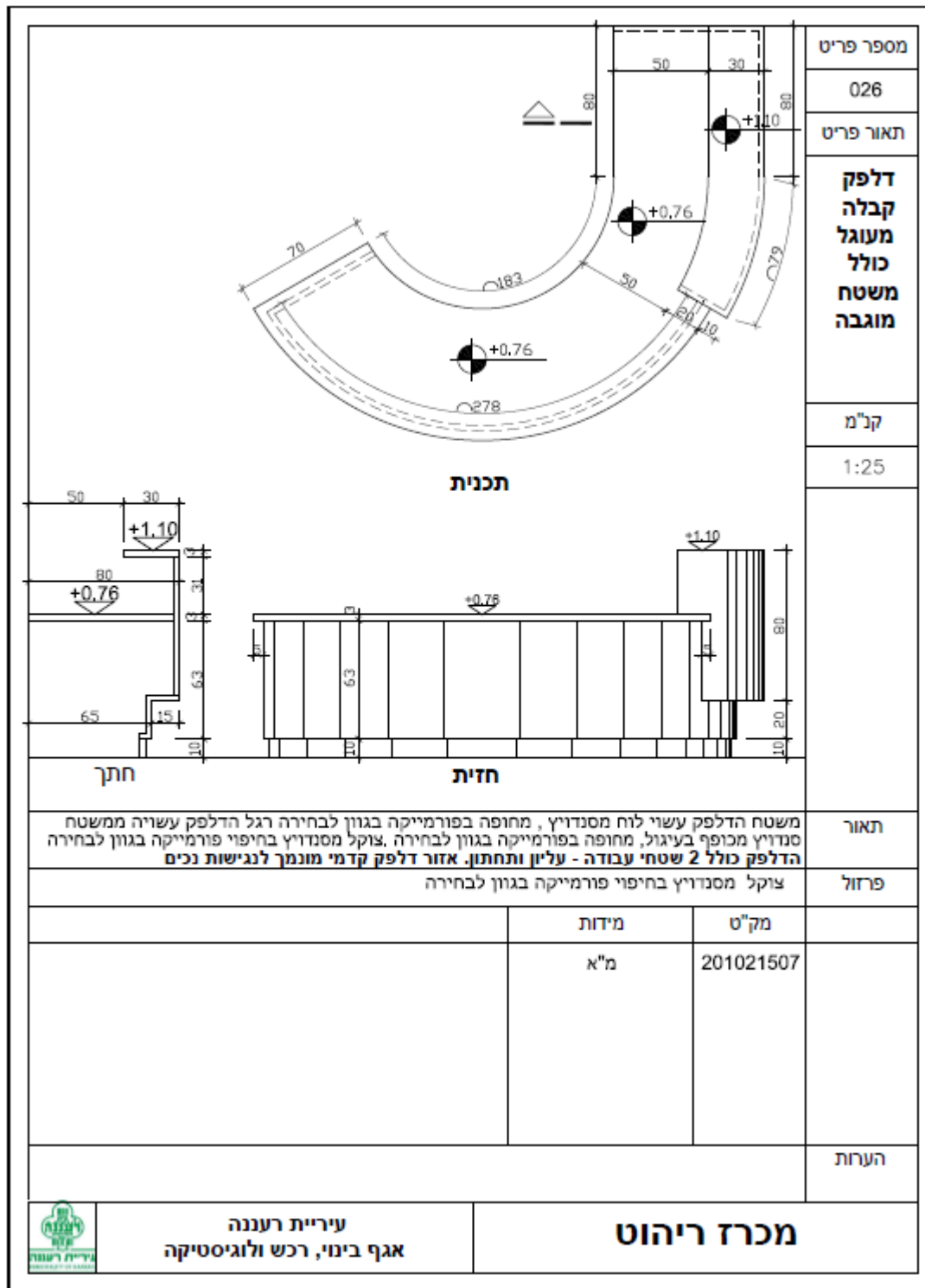

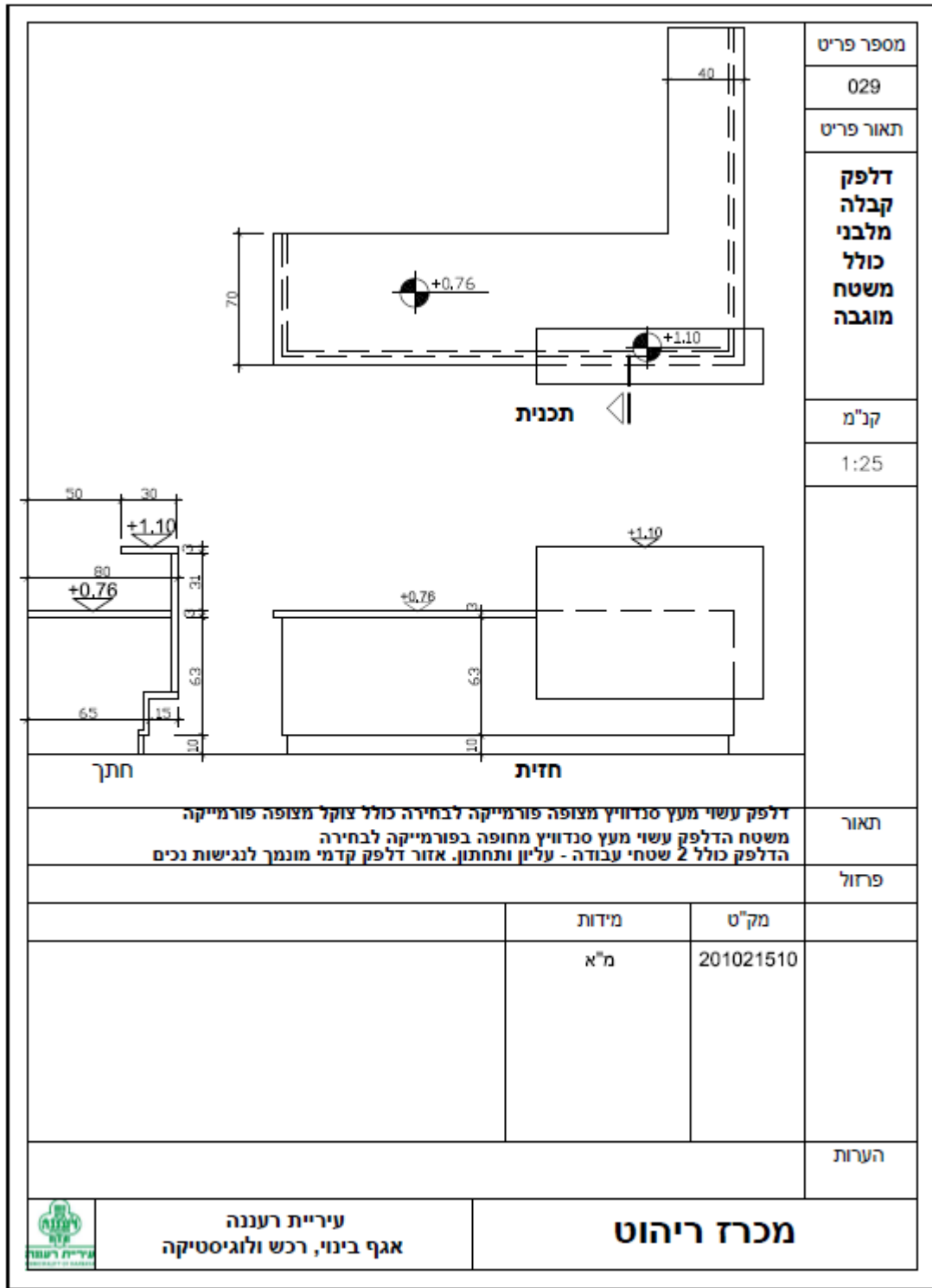

|  |  |                        |
|--|--|------------------------|
| <p style="text-align: center;"><b>תכנית</b></p>  |  | מספר פריט              |
|  |  | 027                    |
|  |  | תאור פריט              |
|  |  | <b>דלפק קבלה מלבני</b> |
|  |  | קנ"מ                   |
|  |  | 1:25                   |
| <p style="text-align: center;"><b>חזית צד                      חזית</b></p>  |  | תאור                   |
| <p style="text-align: center;"><b>דלפק עשוי מעץ סנדוויץ מצופה פורמיקה לבחירה כולל צוקל מצופה פורמיקה משטח הדלפק עשוי מעץ סנדוויץ מחופה בפורמיקה לבחירה</b></p> |  | פרזול                  |
|  |  | מק"ט                   |
|  |  | מ"א                    |
|  |  | 201021262              |
|  |  | הערות                  |
| <p style="text-align: center;"><b>עיריית רעננה</b><br/>אגף בינוי, רכש ולוגיסטיקה</p>   |  | <b>מרכז ריהוט</b>      |

|   |                                   |
|---|-----------------------------------|
|   | מספר פריט                         |
|   | 028                               |
|   | תאור פריט                         |
|   | <b>דלפק קבלה עם קוביות שקועות</b> |
| קנ"מ  |                                   |
| 1:25  |                                   |
|   | תאור                              |
| <b>דלפק עם צוקל ומשטח דלפק עשוי מעץ סנדוויץ מצופה פורמייקה בגוון לבחירה בשילוב קוביות צבעוניות שקועות מחופות בפורמייקה בגב ודפנות גוונים לבחירה</b> |                                   |
| פרחול   |                                   |
| מידות   | מק"ט                              |
| מ"א   | 201021523                         |
| הערות   |                                   |
| <b>עיריית רעננה</b><br><b>אגף בינוי, רכש ולוגיסטיקה</b>   | <b>מרכז ריהוט</b>                 |



|   |  |                                 |
|---|--|---------------------------------|
|   |  | מספר פריט                       |
|   |  | 030                             |
|   |  | תאור פריט                       |
|   |  | <b>ארון מגרות לאיחסון תיקים</b> |
|   |  | קב"מ                            |
|   |  | 1:25                            |
| <p>הארון עשוי מלמין בעובי 17 מ"מ, גוון לבחירה בארון מגירות איחסון לתיקים תלויים כורכך במידות 34,5/24,5 כולל פירזול לתליית התיקים פירזול המסילות למגירות תוצרת בלום או ש"ע על כל מגירה- ידית לפתיחה ואביזר לסימון התכולה</p> |  | תאור                            |
| פירזול תוצרת בלום או שווה ערך   |  | פירזול                          |
|   | מידות  | מק"ט                            |
|   | 40/50/130  | 201012035                       |
|   | 80/50/130  | 201012048                       |
|   | 160/50/130   | 201011575                       |
|   |  | הערות                           |
|   |  | ידיות לבחירה עד 25 ש"ח          |
|   | <b>מרכז ריהוט</b><br><b>אגף בינוי, רכש ולוגיסטיקה</b><br><b>עיריית רעננה</b> |                                 |

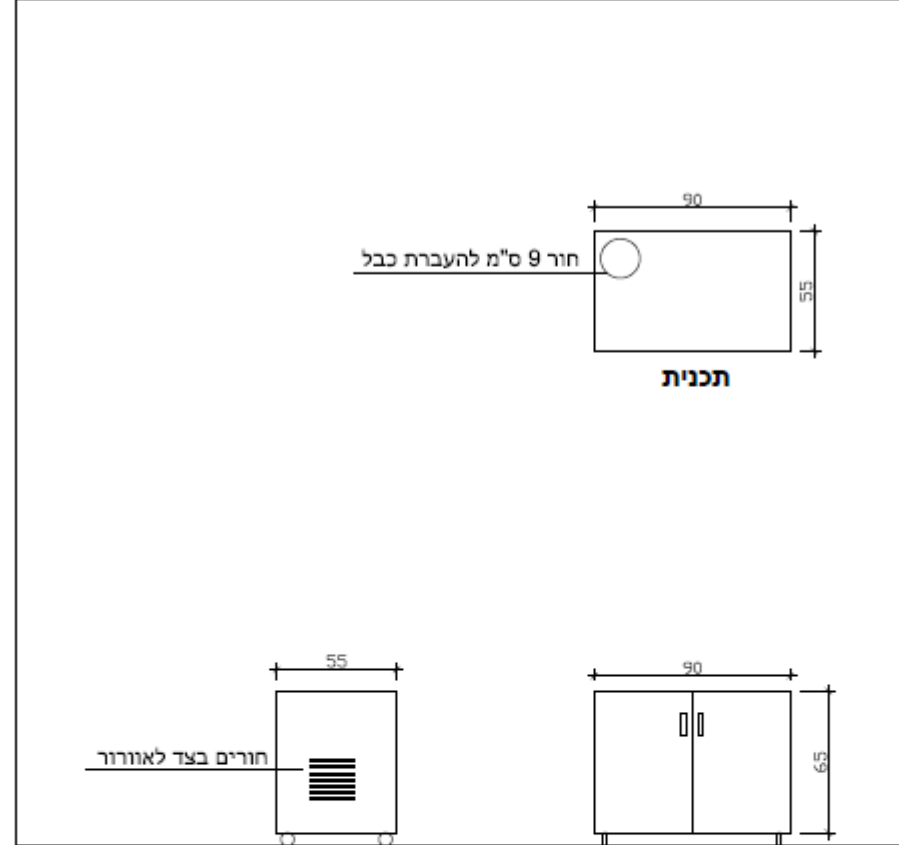

|   |  |                        |
|---|--|------------------------|
|   |  | מספר פריט              |
|   |  | 031                    |
|   |  | תאור פריט              |
|   |  | <b>ארון מגרות</b>      |
|   |  | קנ"מ                   |
|   |  | 1:25                   |
|   |  | תאור                   |
| הארון עשוי מלמין 17 מ"מ עם קנט PVC בעובי תואם עם מגירות/מגשים יוצאים על מסילה |  |                        |
|   |  | פרחול                  |
| פרחול תוצרת בלום או שווה ערך  |  |                        |
|   | מידות  | מק"ט                   |
|   | 60/40/130<br>150/40/130  | 201012051<br>201011588 |
|   |  | הערות                  |
| ידיות לבחירה עד 25 ש"ח  |  |                        |
|   | <b>מרכז ריהוט</b><br>עיריית רעננה<br>אגף בינוי, רכש ולוגיסטיקה |                        |



|   |          |                              |
|---|----------|------------------------------|
|  |          | מספר פריט                    |
|   |          | 032                          |
|   |          | תאור פריט                    |
|   |          | קנ"מ                         |
|   |          | 1:25                         |
|   |          |                              |
|   |          | תאור                         |
| <p>גוף השידה יהיה עשוי סנדויץ בחיפוי פורמיקה עם קנט PVC בעובי תואם ציפוי חיפוי כולל דפנות לארונית יהיו גלגלים, גלגלים עם פלטה קוטר 30 מ"מ עומס 40 ק"ג הארונית תהיה עם נעילה דפנות מחוררות לאוורור</p>   |          | פרחול                        |
|   |          | פרחול תוצרת בלום או שווה ערך |
|   | מידות    | מק"ט                         |
|   | 90/65/55 | 201011591                    |
|   |          | הערות                        |
|   |          | ידיעות לבחירה עד 25 ש"ח      |
|  <p>עיריית רעננה<br/>אגף בינוי, רכש ולוגיסטיקה</p>   |          | מרכז ריהוט                   |

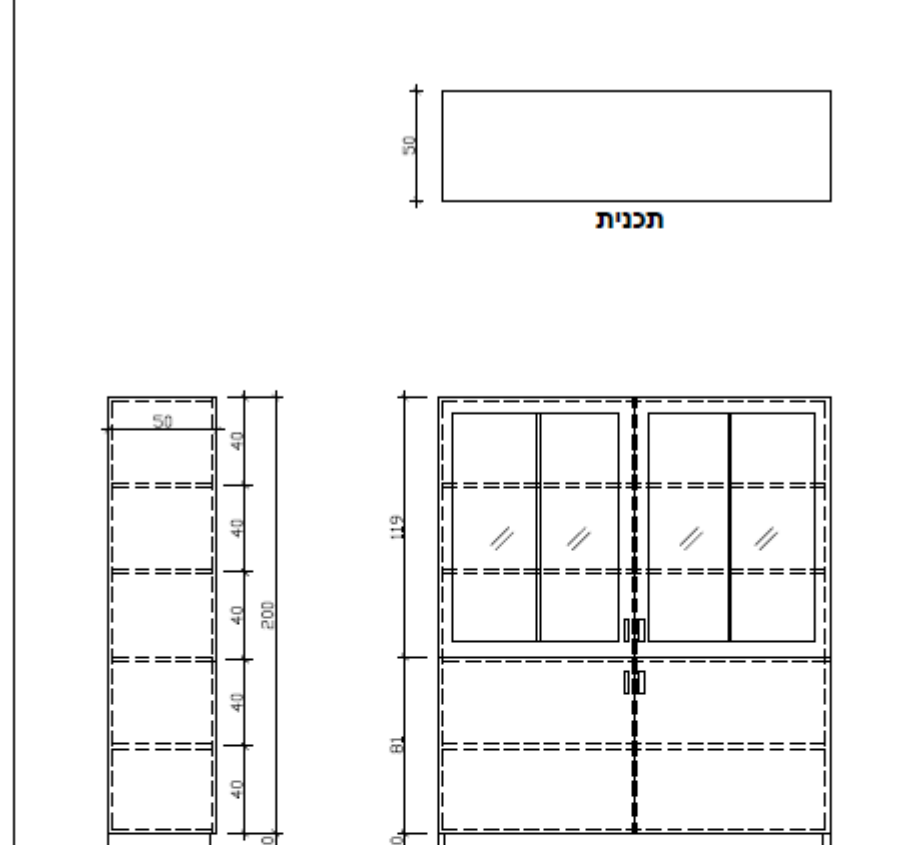

|   |  |                        |
|---|--|------------------------|
|   |  | מספר פריט              |
|   |  | 033                    |
|   |  | תאור פריט              |
|   |  | <b>בר ישיבה</b>        |
|   |  | קנ"מ                   |
|   |  | 1:25                   |
| <b>חזית</b> מוט אלומיניום להנחת רגליים<br><b>חזית צד</b>  |  | תאור                   |
| הרגליים והמשטח יהיו עשויים מסנדוויץ מחופה בפורמיקה מתחת לרגליים יהיו גומיות הבר יעוגן לקיר הסמוך לו ע"י זווית נסתרת נמתכת מוט אלומיניום יחבר בין הרגליים לחיזוק ולהנחת רגליים |  | פרזול                  |
|   | מידות  | מק"ט                   |
|   | מ"א  | 201021275              |
|   |  | הערות                  |
|   |  | ידיות לבחירה עד 25 ש"ח |
|   | <b>מרכז ריהוט</b><br>עיריית רעננה<br>אגף בינוי, רכש ולוגיסטיקה |                        |

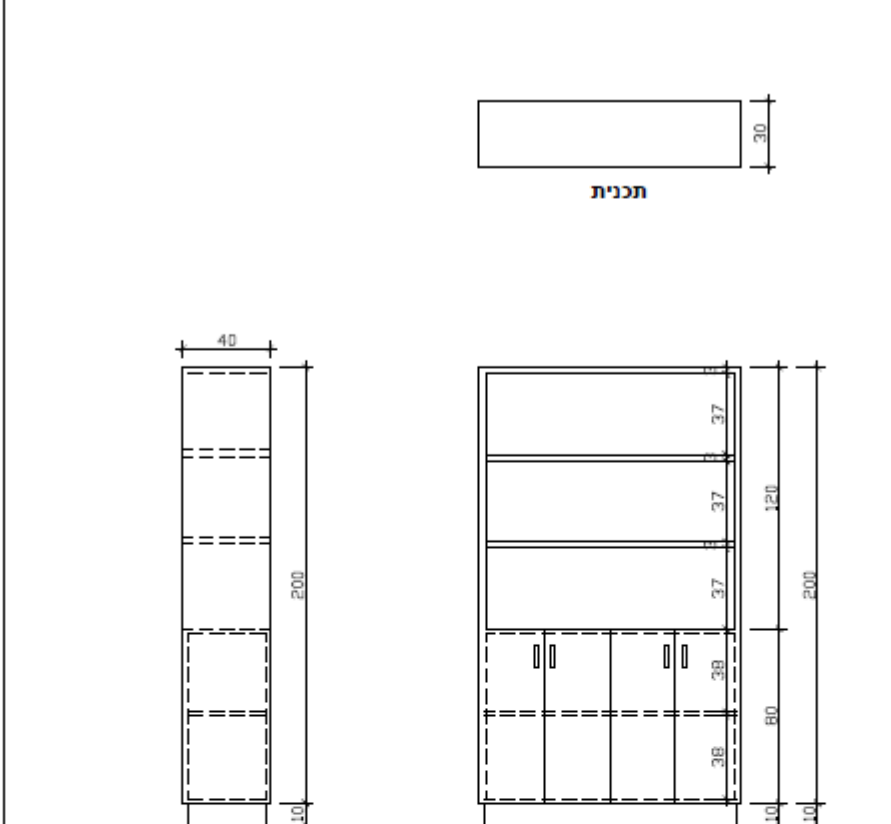

|  |  |                          |
|--|--|--------------------------|
|  |  | מספר פריט                |
|  |  | 035                      |
|  |  | תאור פריט                |
|  |  | <b>שולחן בר</b>          |
| קנ"מ   |  | 1:25                     |
| <p>תאור</p> <p>שולחן בר עשוי ממשטח מפלטות סנדויץ בעובי 5 ס"מ מחופה בפורמיקה בפאות החיצוניות בגוון לבחירה ובפאות הפנימיות בגוון לבחירה עם גלגלים 3" עם מעצור ביטחון</p> |  | פרוץ                     |
|  |  | מק"ט                     |
|  |  | 201021549                |
|  |  | מידות                    |
|  |  | מ"א                      |
|  |  | הערות                    |
| <p>עיריית רעננה<br/>אגף בינוי, רכש ולוגיסטיקה</p>  |  | <p><b>מרכז ריהוט</b></p> |

|   |                          |                                       |
|---|--------------------------|---------------------------------------|
|    |                          | מספר פריט                             |
|   |                          | 036                                   |
|   |                          | תאור פריט                             |
|   |                          | <b>ארון אחסון בשילוב דלתות זכוכית</b> |
|   |                          | קב"מ                                  |
|   |                          | 1:25                                  |
|   |                          | תאור                                  |
| <p>גוף הארון והמדפים יהיו עשויים מלמין גוף הארון ממלמין בעובי 17 מ"מ והמדפים ממלמין בעובי 28 מ"מ קנט פי.וי.סי בגוון תואם הדלתות העליונות יהיו מזכוכית מחוסמת בעובי 6 מ"מ הדלתות התחתונות ממלמין, ציפוי חיצוני כולל דפנות, לכל הדלתות תהיה נעילה</p> |                          | פרזול                                 |
| פרזול תוצרת בלום או שווה ערך  |                          |                                       |
|   | מידות                    | מק"ט                                  |
|   | מ"א                      | 201011605                             |
|   |                          | הערות                                 |
|   |                          | ידיות לבחירה עד 25 ש"ח                |
|  <p><b>עיריית רעננה</b><br/>אגף בינוי, רכש ולוגיסטיקה</p>  | <p><b>מרכז ריהוט</b></p> |                                       |

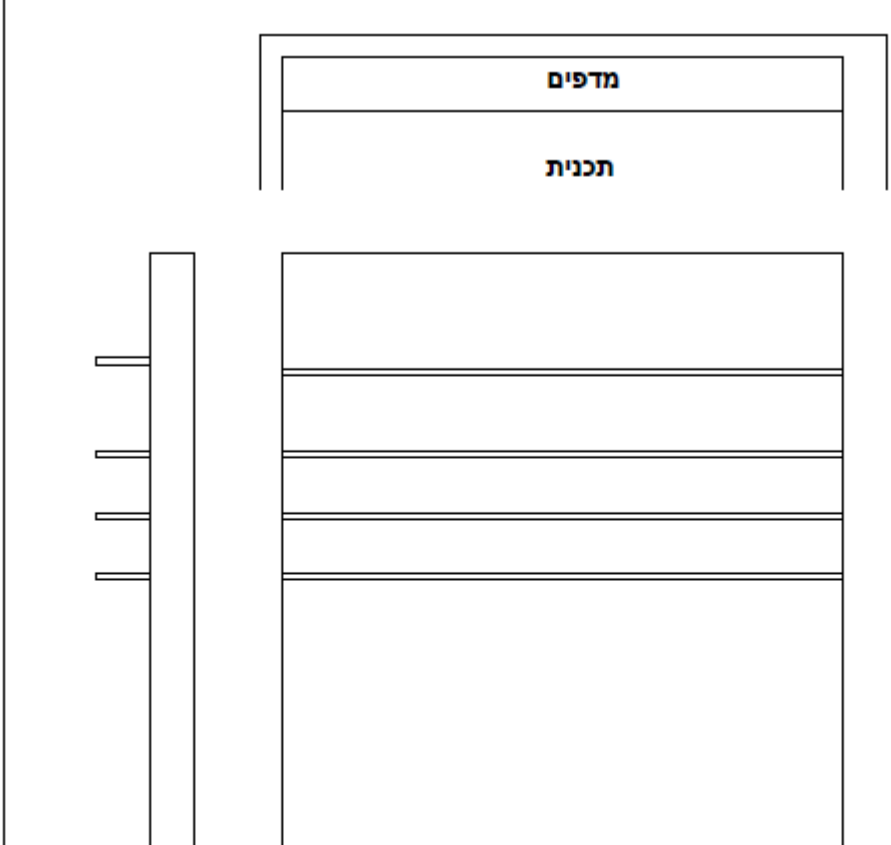
|   |  |                   |   |
|---|--|-------------------|---|
|    |  | מספר פריט         | 037   |
|   |  | תאור פריט         | <b>ארון אחסון בשילוב מדפים פתוחים</b>   |
|   |  | קנ"מ              | 1:25  |
|   |  | תאור              | ארון תחתון ממלמין 17 מ"מ של חברת מזונית גוון לבחירה, ציפוי היצוני כולל דפנות קנט ישר בגוון תואם, צוקל מסננוויץ בחיפוי פורמייקה גוון לבחירה חלק עליון מדפים ממלמין 28 מ"מ דלתות עם נעילה |
| פרחול תוצרת בלום או שווה ערך  |  | פרחול             |   |
|   |  | מק"ט              | 201011618   |
|   |  | מידות             | מ"א   |
|   |  | הערות             | ידיות לבחירה עד 25 ש"ח  |
|  <b>עיריית רעננה</b><br><b>אגף בינוי, רכש ולוגיסטיקה</b> |  | <b>מרכז ריהוט</b> |   |



|   |   |                   |
|---|---|-------------------|
|    |   | מספר פריט         |
|   |   | 038               |
|   |   | תאור פריט         |
|   |   | מדפים             |
| קנ"מ  |   |                   |
| 1:25  |   |                   |
| חזית קדמית  |   |                   |
| מדף ממלמין 28 מ"מ ציפוי חיצוני כולל דפנות, גוון לבחירה קנט ישר בגוון תואם התקנה נסתרת |   | תאור              |
| פרזול   |   |                   |
|   | מידות   | מק"ט              |
|   | עומק 25 ס"מ - לפי מ"א                                   | 201011692         |
|   | עומק 30 ס"מ - לפי מ"א                                   | 201012064         |
| הערות   |   |                   |
|    | <b>עיריית רעננה</b><br><b>אגף בינוי, רכש ולוגיסטיקה</b> | <b>מרכז ריהוט</b> |



|   |   |   |  |
|---|---|---|--|
|  | מספר פריט   |   |  |
|   | 039   |   |  |
|   | תאור פריט   |   |  |
|   | <b>קוביית מידוף</b>   |   |  |
|   | קנ"מ  |   |  |
|   | 1:25  |   |  |
| תאור  | קוביית מידוף 17 מ"מ עומק 25 ס"מ ללא דופן אחורית מידות לפי השרטוט גוונים לבחירה ציפוי חיצוני כולל דפנות, קנט ישר בגוון תואם, חיבורים והתקנה נסתרים |   |  |
| פרזול   |   |   |  |
|   | מק"ט  | מידות                                     |  |
|   | 201011706   | 20X20                                     |  |
|   | 201011719   | 20X30                                     |  |
|   | 201011722   | 30X30                                     |  |
|   | 201011735   | 30X40                                     |  |
|   | 201011748   | 40X40                                     |  |
|   | 201011751   | 30X50                                     |  |
|   | 201011764   | 40X50                                     |  |
|   | 201011777   | 30X60                                     |  |
|   | 201011780   | 40X60                                     |  |
| הערות   |   |   |  |
| <b>מכרז ריהוט</b>   |   | עיריית רעננה<br>אגף בינוי, רכש ולוגיסטיקה |  |

|  |  |                         |
|--|--|-------------------------|
|  |  | מספר פריט               |
|  |  | 040                     |
|  |  | תאור פריט               |
|  |  | <b>כורת פתוחה לתליה</b> |
|  |  | קנ"מ                    |
|  |  | 1:25                    |
| חזית צד  | חזית קדמית   |                         |
| ארונית פתוחה ממלמין 28 מ"מ בגוון לבחירה, ציפוי חיצוני כולל דפנות |  | תאור                    |
|  |  | פרזול                   |
|  | מידות  | מק"ט                    |
|  | 80X30X85<br>160X30X85  | 201012077<br>201012080  |
|  |  | הערות                   |
|  | <b>מרכז ריהוט</b><br>עיריית רעננה<br>אגף בינוי, רכש ולוגיסטיקה |                         |

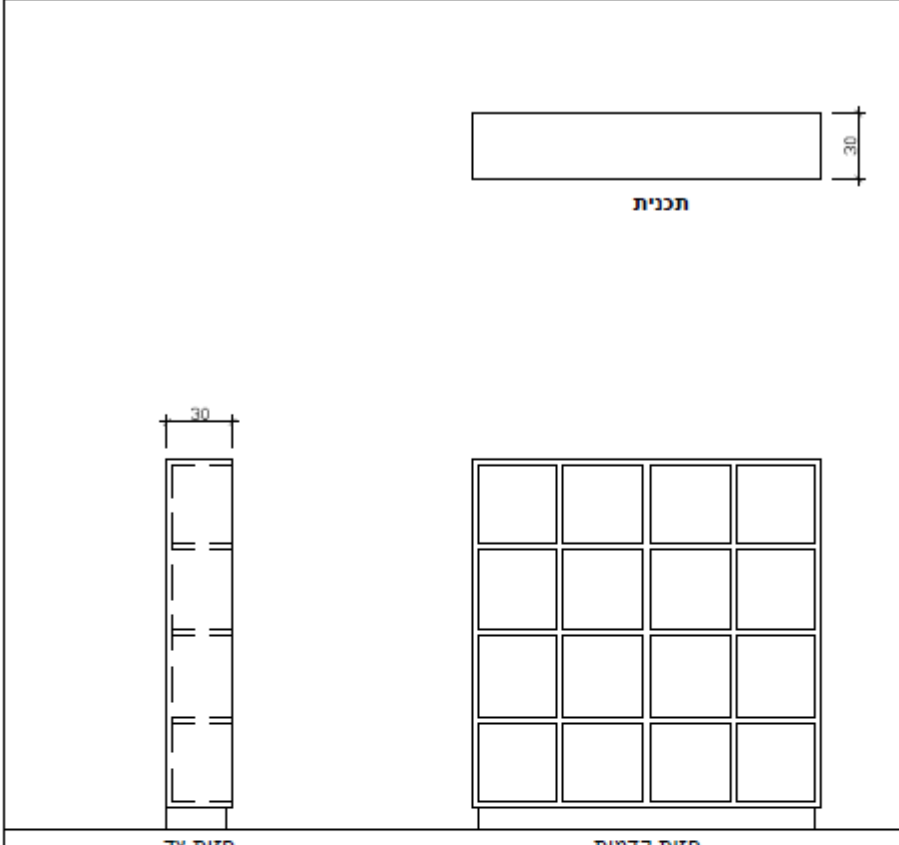

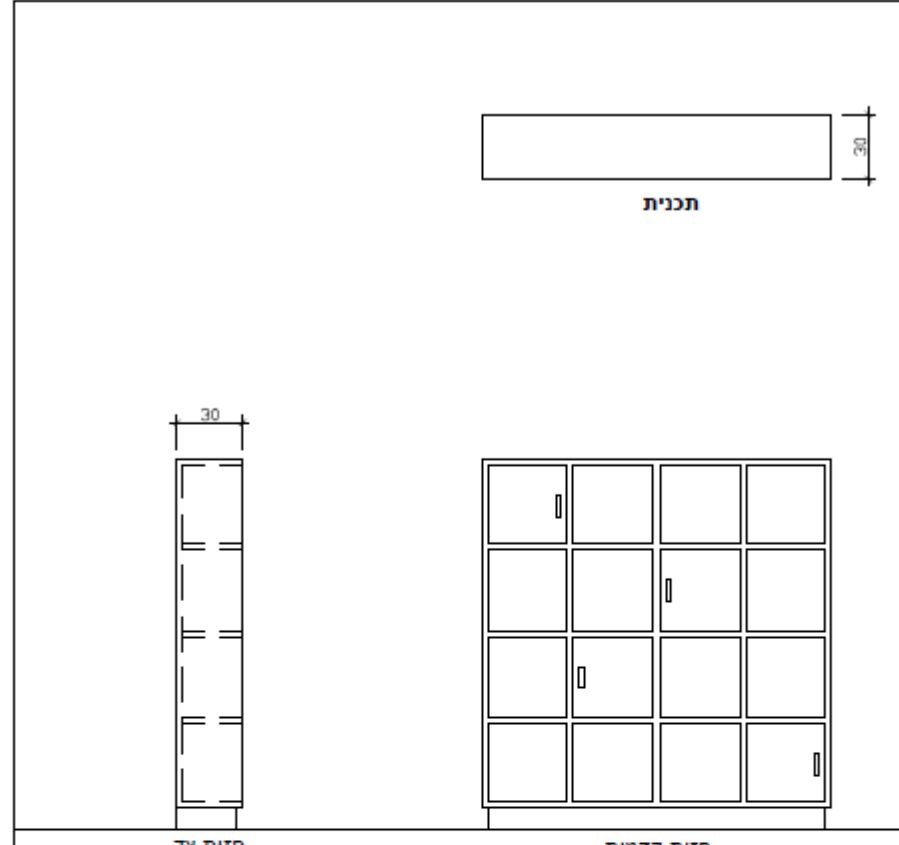

|   |                   |  |
|---|-------------------|--|
|   |                   | מספר פריט                                |
|   |                   | 042                                      |
|   |                   | תאור פריט                                |
|   |                   | <b>ארונית עליונה בשילוב מדפים פתוחים</b> |
|   |                   | קנ"מ                                     |
|   |                   | 1:25                                     |
| חזית צד   | חזית קדמית        |  |
| ארונית עם דלתות פתיחה רגילה וחלק מדפים פתוחים. הדפנות ממלמין 28 מ"מ קנט ישר גוון תואם, דלתות עם נעילה |                   | תאור                                     |
| פרזול תוצרת בלום או שווה ערך  |                   | פרזול                                    |
|   | מידות             | מק"ט                                     |
|   | 160X40X85         | 201012123                                |
| ידיות לבחירה עד 25 ש"ח  |                   | הערות                                    |
| <br><b>עיריית רעננה</b><br><b>אגף בינוי, רכש ולוגיסטיקה</b>   | <b>מרכז ריהוט</b> |  |



|   |   |  |
|---|---|--|
|  |   | מספר פריט  |
|   |   | 043  |
|   |   | תאור פריט  |
|   |   | <b>כורת פתוחה</b>                                |
|   |   | קנ"מ   |
|   |   | 1:25   |
| חזית קדמית  |   | תאור   |
| חזית צד   |   |  |
| ארונית פתוחה ממלמין 28 מ"מ בגוון לבחירה, ציפוי חיצוני כולל דפנות                    |   |  |
| פרחול   |   |  |
|   | מידות   | מק"ט   |
|   | 80X120X30<br>80X160X30<br>120X120X30<br>120X160X30      | 201012136<br>201012149<br>201012152<br>201012165 |
| הערות   |   |  |
|  | <b>עיריית רעננה</b><br><b>אגף בינוי, רכש ולוגיסטיקה</b> | <b>מרכז ריהוט</b>                                |

|   |  |  |
|---|--|--|
|        |  | מספר פריט  |
|   |  | 044  |
|   |  | תאור פריט  |
|   |  | <b>כוורת פתוחה בשילוב דלתות</b>                  |
|   |  | קנ"מ   |
|   |  | 1:25   |
| תאור  |  |  |
| ארונית פתוחה ממלמין 28 מ"מ בגוון לבחירה בשילוב דלתות פתוחה רגילה, ציפוי חיצוני כולל דפנות |  |  |
| פרזול תוצרת בלום או שווה ערך  |  |  |
| פרזול   |  |  |
|   | מידות  | מק"ט   |
|   | 80X120X30<br>80X160X30<br>120X120X30<br>120X160X30                           | 201012178<br>201012181<br>201012194<br>201012208 |
|   |  | הערות  |
|   |  | ידיות לבחירה עד 25 ש"ח                           |
|        | <b>מכרז ריהוט</b><br><b>אגף בינוי, רכש ולוגיסטיקה</b><br><b>עיריית רעננה</b> |  |

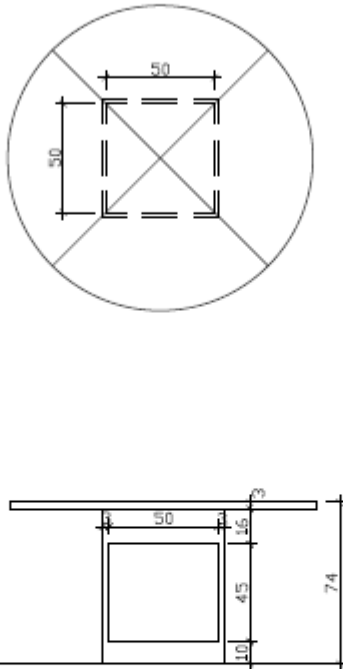
|   |   |   |
|---|---|---|
|   |   | מספר פריט   |
|   |   | 045   |
|   |   | תאור פריט   |
|   |   | <b>ארון אחסון פתוח</b>  |
|   |   | קנ"מ  |
|   |   | 1:25  |
|   |   | תאור  |
| <p>ארון ממלמין 28 מ"מ בגוון לבחירה, ציפוי חיצוני כולל דפנות קנט ישר בגוון תואם, צוקל מסנדוויץ' בחיפוי פורמייקה בגוון לבחירה</p> |   | פרזול   |
|   | מידות   | מק"ט  |
|   | 80X217X30<br>100X217X30<br>120X217X30<br>160X217X30<br>140X217X30 | 201012211<br>201012224<br>201012237<br>201012240<br>201012253 |
|   |   | הערות   |
|   | <b>עיריית רעננה</b><br><b>אגף בינוי, רכש ולוגיסטיקה</b>           | <b>מרכז ריהוט</b>   |

|  |          |  |
|--|----------|--|
| <p style="text-align: center;"><b>תכנית</b></p>                                      |          | מספר פריט  |
|  |          | 046  |
|  |          | תאור פריט  |
|  |          | <b>שולחן תלמיד</b>   |
|  |          | קנ"מ   |
|  |          | 1:25   |
| תאור   |          | שולחן טרפזי במידות 29-69/58 ממלמין 28 מ"מ קנט ישר בגוון תואם רגלים עם מסגרת מברזל צבועות בתנור מפרופיל 40/40 מ"מ |
| פרזול  |          |  |
|  | מידות    | מק"ט   |
|  | 29-69/58 | 201030734  |
| הערות  |          |  |
| <p style="text-align: center;"><b>עיריית רעננה</b><br/>אגף בינוי, רכש ולוגיסטיקה</p> |          | <b>מרכז ריהוט</b>  |

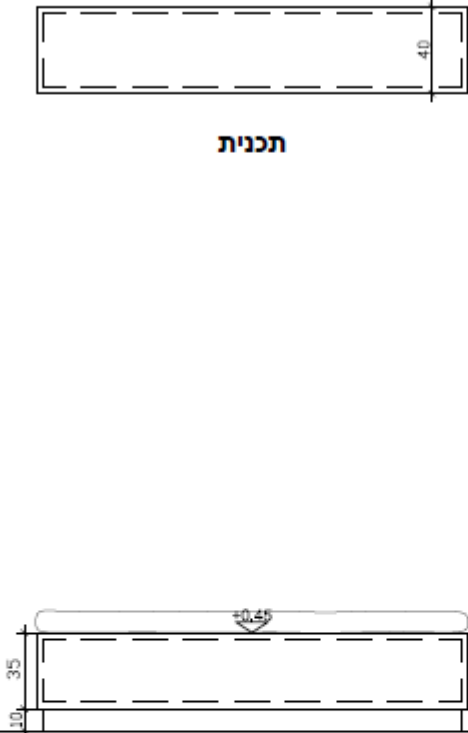
|  |  |                                |
|--|--|--------------------------------|
|    |  | מספר פריט                      |
|  |  | 047                            |
|  |  | תאור פריט                      |
|  |  | <b>שולחן עגול ללימודי מחשב</b> |
|  |  | קב"מ                           |
|  |  | 1:25                           |
|  |  | תאור                           |
| <p>השולחן עשוי מלמין 28 מ"מ גוון לבחירה עם קנט PVC בעובי 3 מ"מ תואם רגל מרובעת עם מדף ופתח עבור 2 מחשבים ציפוי חיצוני כולל דפנות</p> |  | פרוץ                           |
|  | מידות  | מק"ט                           |
|  | קוטר 120<br>קוטר 140   | 201030747<br>201030750         |
|  |  | הערות                          |
|   | <b>מרכז ריהוט</b><br>עיריית רעננה<br>אגף בינוי, רכש ולוגיסטיקה |                                |



|   |       |                           |
|---|-------|---------------------------|
|   |       | מספר פריט                 |
|   |       | 048                       |
|   |       | תאור פריט                 |
|   |       | <b>ספסל ישיבה עם כרית</b> |
|   |       | קנ"מ                      |
|   |       | 1:25                      |
|   |       |                           |
| <p>גוף הספסל יהיה מעץ סנדוויץ מצופה פורמייקה בגוון לבחירה עם צוקל מעץ סנדוויץ מצופה פורמייקה בגוון לבחירה עם כרית ישיבה קשיחה עטופה בבד עמיד מחוברת לספסל גוון לבחירה</p> |       | תאור                      |
|   |       | פרזול                     |
|   | מידות | מק"ט                      |
|   | מ"א   | 201040795                 |
|   |       | הערות                     |
|  <p>עיריית רעננה<br/>אגף בינוי, רכש ולוגיסטיקה</p>                                     |       | <b>מרכז ריהוט</b>         |

|   |  |                  |
|---|--|------------------|
|   |  | מספר פריט        |
|   |  | 049              |
|   |  | תאור פריט        |
|   |  | <b>בית קריאה</b> |
|   |  | קנ"מ             |
|   |  | 1:25             |
|   |  | תאור             |
| <p>בית לקריאה יהיה בנוי ממלמין בגוון לבחירה פיוסי תואם הבית כולל גב, עץ סנדוויץ מצופה בפורמייקה בגוון לבחירה, גלגלים ננעלים וכרית ישיבה</p> |  | פרחול            |
|   |  | מק"ט             |
|   |  | מידות            |
|   |  | 135/150/50       |
|   |  | 201012266        |
|   |  | הערות            |
| <p>עיריית רעננה<br/>אגף בינוי, רכש ולוגיסטיקה</p>   |  | מרכז ריהוט       |

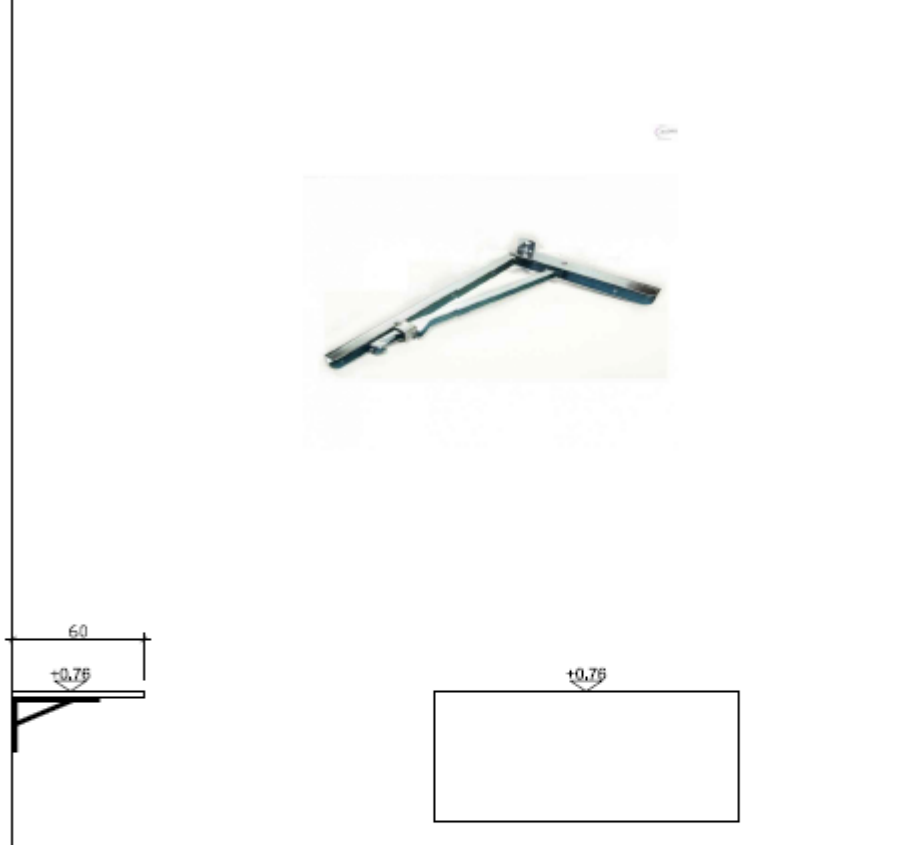

|  |  |                           |
|--|--|---------------------------|
|  |  | מספר פריט                 |
|  |  | 050                       |
|  |  | תאור פריט                 |
|  |  | <b>שולחן ישיבות אובלי</b> |
|  |  | קנ"מ                      |
|  |  | 1:25                      |
| <b>חזית קדמית</b>  |  |                           |
| <p>שולחן אובלי פלטה עליונה מלמין 28 מ"מ בגוון לבחירה קנט ישר בגוון תואם רגלים מסדנוויץ בחיפוי פורמייקה בגוון לבחירה בצלב 50/50 ציפוי חימוני כולל דפנות</p> |  |                           |
| תאור   |  |                           |
| פרחול  |  |                           |
|  | מידות  | מק"ט                      |
|  | 130/90/76  | 201021552                 |
|  | 150/90/76  | 201021565                 |
|  | 180/90/76  | 201021578                 |
|  | 200/100/76   | 201021581                 |
| הערות  |  |                           |
|  | <b>מכרז ריהוט</b><br>עיריית רעננה<br>אגף בינוי, רכש ולוגיסטיקה |                           |

|  |  |   |
|--|--|---|
|  |  | מספר פריט   |
|  |  | 051   |
|  |  | תאור פריט   |
|  |  | <b>שולחן עבודה עם לוח קדמי עם שלוחה OSB</b>   |
|  |  | קב"מ  |
|  |  | 1:25  |
|  |  | תאור  |
| שולחן מלבני במידות $160/70+90/40$ ממלמין 28 מ"מ גוון לבחירה קנט ישר בגוון תואם ציפוי חיצוני כולל דפנות פלטה קושרת OSB 18 מ"מ גמר לקה בתנור |  | פרוול   |
|  |  | מק"ט  |
|  |  | מידות   |
|  |  | 70/120/76+40/90 201021594<br>70/140/76+40/90 201021608<br>70/160/76+40/90 201021611<br>70/180/76+40/90 201021624<br>80/200/76+40/90 201021637 |
|  |  | הערות   |
| <b>עיריית רעננה</b><br><b>אגף בינוי, רכש ולוגיסטיקה</b>  |  | <b>מכרז ריהוט</b>   |



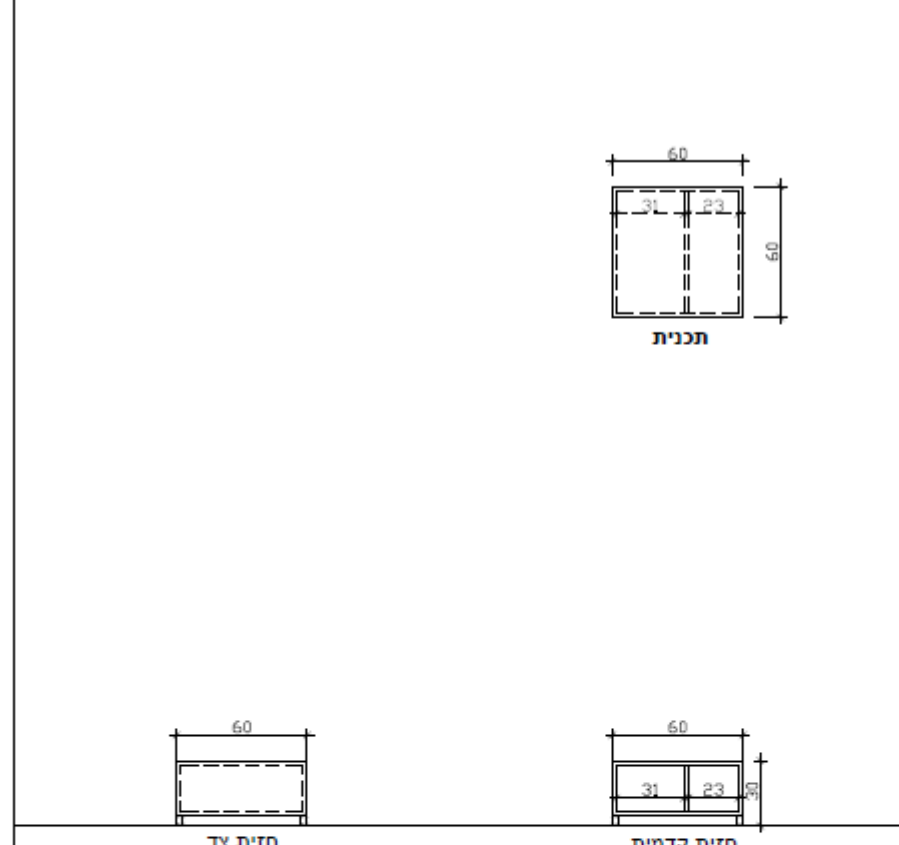

|   |                            |  |
|---|----------------------------|--|
|    |                            | מספר פריט  |
|   |                            | 053  |
|   |                            | תאור פריט  |
|   |                            | <b>שולחן מתקפל</b>   |
|   |                            | קנ"מ   |
|   |                            | 1:25   |
| חזית קדמית  |                            |  |
| תאור  |                            | שולחן מתקפל - פלטה ממלמין 28 מ"מ מקובעת לקיר עם זווית ניתן לפתיחה וסגירה הזווית לאחר הפתיחה ננעלת, גוון לבחירה |
| פרוול   |                            |  |
|   | מידות                      | מק"ט   |
|   | 120/60<br>140/60<br>160/60 | 201021640<br>201021477<br>201021653  |
|   |                            | הערות  |
|  <b>עיריית רעננה</b><br><b>אגף בינוי, רכש ולוגיסטיקה</b> |                            | <b>מרכז ריהוט</b>  |

|  |  |                               |
|--|--|-------------------------------|
|  |  | מספר פריט                     |
|  |  | 054                           |
|  |  | תאור פריט                     |
|  |  | <b>ארון מתחת לשיש בשרותים</b> |
|  |  | קנ"מ                          |
|  |  | 1:25                          |
|  |  | תאור                          |
| <p>ארונית מתחת לכיור בשרותים מסנדוויץ בחיפוי פורמיקה בגוון לבחירה קנט ישר בגוון תואם, צוקל מסנדוויץ בחיפוי פורמיקה לבחירה כולל מדף אמצעי פרזל תוצרת בלום או שווה ערך</p> |  |                               |
|  |  | פרזל                          |
|  |  | מק"ט                          |
|  |  | 201012354                     |
|  |  | מידות                         |
|  |  | מ"א                           |
|  |  | הערות                         |
| <p>ידיעות לבחירה עד 25 ש"ח</p>   |  |                               |
| <p>עיריית רעננה<br/>אגף בינוי, רכש ולוגיסטיקה</p>  |  | <p><b>מכרז ריהוט</b></p>      |

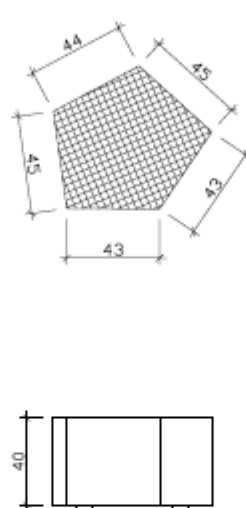

|   |  |                                |
|---|--|--------------------------------|
|                                  |  | מספר פריט                      |
|   |  | 055                            |
|   |  | תאור פריט                      |
|   |  | <b>ארונית למדפסת על גלגלים</b> |
|   |  | קנ"מ                           |
|   |  | 1:25                           |
| <p>תאור</p> <p>ארונית ממלמין 17 מ"מ בגוון לבחירה , ציפוי חיצוני כולל דפנות כולל 4 גלגלים נעלים ומחיצה לפי שרטוט</p> |  |                                |
| פרזול   |  |                                |
|   | מידות  | מק"ט                           |
|   | 60/60/30   | 201012367                      |
| הערות   |  |                                |
|                                  | <b>מכרז ריהוט</b><br><b>עיריית רעננה</b><br><b>אגף בינוי, רכש ולוגיסטיקה</b> |                                |



|  |  |                          |
|--|--|--------------------------|
| <p style="text-align: center;"><b>תכנית</b></p>  |  | מספר פריט                |
|  |  | 056                      |
|  |  | תאור פריט                |
|  |  | <b>שולחן לחדר ישיבות</b> |
|  |  | קנ"מ                     |
|  |  | 1:25                     |
|  |  | תאור                     |
| <p>השולחן עשוי מלמין 28 מ"מ של חברת מזונית 2 גונים לבחירה עם קנט PVC בעובי 3 מ"מ תואם 2 רגלים סנדוויץ' בחיפוי פורמייקה בגוון לבחירה לצלב 50/50 ציפוי חיצוני כולל דפנות</p> |  | פרוץ                     |
|  |  | מק"ט                     |
|  |  | מידות                    |
|  |  | 250/90/75                |
|  |  | 250/110/75               |
|  |  | 300/90/75                |
|  |  | 300/110/75               |
|  |  | 400/90/75                |
|  |  | 400/110/75               |
|  |  | 201021666                |
|  |  | 201021679                |
|  |  | 201021682                |
|  |  | 201021695                |
|  |  | 201021709                |
|  |  | 201021712                |
|  |  | הערות                    |
| <p style="text-align: center;"><b>מכרז ריהוט</b></p>   |  |                          |
| <p style="text-align: center;"><b>עיריית רעננה</b><br/>אגף בינוי, רכש ולוגיסטיקה</p>   |  |                          |

|   |                |  |
|---|----------------|--|
|   |                | מספר פריט  |
|   |                | 057  |
|   |                | תאור פריט  |
|   |                | <b>הדום מרופד</b>  |
|   |                | קנ"מ   |
|   |                | 1:25   |
| חזית קדמית  |                |  |
| תאור  |                | בסיס עשוי מלמין 28 מ"מ סגור בכל צדדיו מרופד בריפוד סביב כל הפאות, בד עמיד בגוון לבחירה 5 גומיות מחוברות לתחתית |
| פרזול   |                |  |
|   | מידות          | מק"ט   |
|   | 45/45/45/43/43 | 2010217525   |
| הערות   |                |  |
|  <b>עיריית רעננה</b><br><b>אגף בינוי, רכש ולוגיסטיקה</b> |                | <b>מרכז ריהוט</b>  |

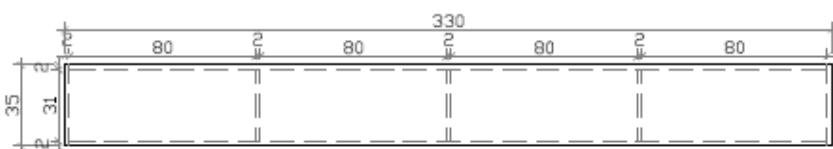
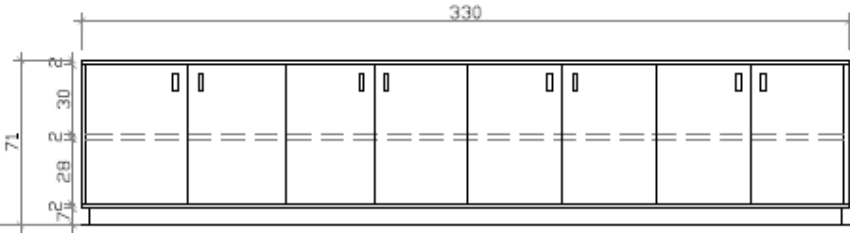
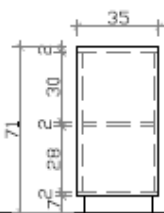
|  |  |  |
|--|--|--|
|  |  | מספר פריט  |
|  |  | 058  |
|  |  | תאור פריט  |
|  |  | <b>ארון אחסון עם דלתות פנימיות (במישור הדפנות)</b> |
|  |  | קב"מ   |
|  |  | 1:25   |
|  |  | תאור   |
| <p>ארון ממלמין 28 מ"מ, ציפוי חיצוני כולל דפנות מדפים פנימיים ממלמין 17 מ"מ, דלתות פנימיות פתיחה רגילה עם נעילה בגוון לבחירה קנט ישר בגוון תואם, צוקל מסננוויץ בחיפוי פורמייקה בגוון לבחירה</p> |  | פרוץ   |
|  |  | פרוץ תוצרת בלום או שווה ערך                        |
|  |  | מק"ט   |
|  |  | מידות  |
|  |  | 80/40/250 201012370                                |
|  |  | 120/40/250 201012383                               |
|  |  | 160/40/250 201012396                               |
|  |  | 200/40/250 201012400                               |
|  |  | 80/40/220 201012413                                |
|  |  | 120/40/220 201012426                               |
|  |  | 160/40/220 201012439                               |
|  |  | 200/40/220 201012442                               |
|  |  | הערות  |
|  |  | ידיות לבחירה עד 25 ש"ח                             |
| <p>עיריית רעננה<br/>אגף בינוי, רכש ולוגיסטיקה</p>  |  | <p><b>מכרז ריהוט</b></p>                           |

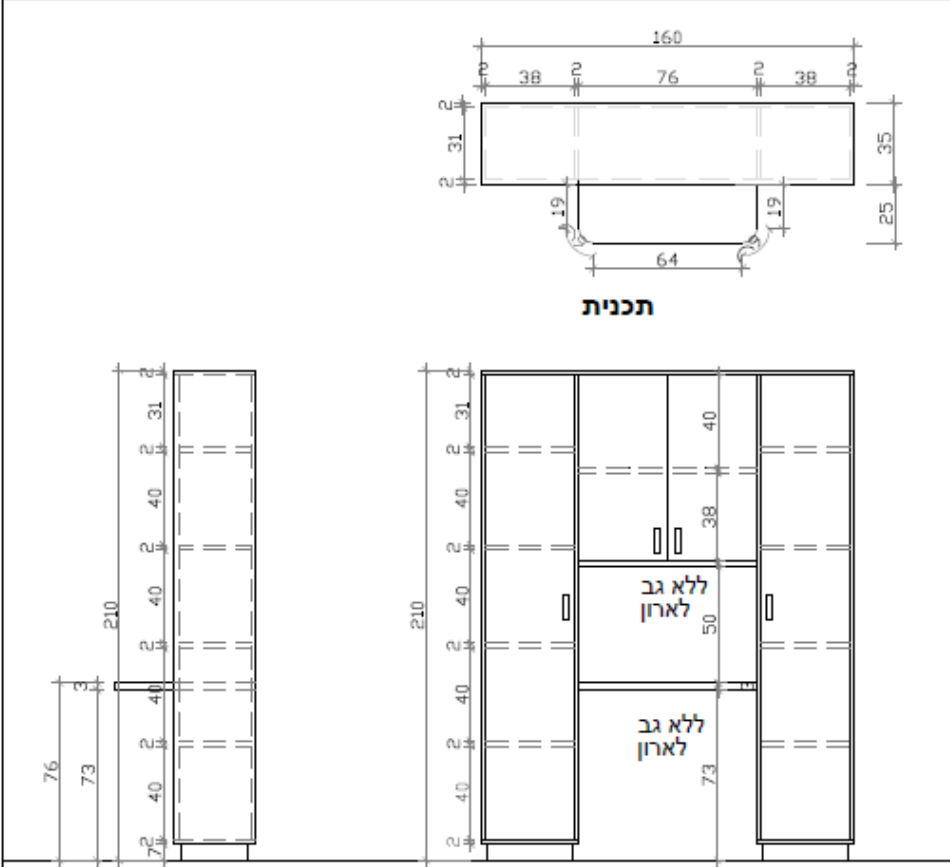

|   |  |   |
|---|--|---|
|   |  | מספר פריט   |
|   |  | 059   |
|   |  | תאור פריט   |
|   |  | <b>ארון אחסון<br/>נמוך עם<br/>דלתות<br/>פנימיות<br/>(במישור<br/>הדפנות)</b> |
|   |  | קב"מ  |
|   |  | 1:25  |
| <p>ארון נמוך ממלמין 28 מ"מ, ציפוי חיצוני כולל דפנות מדפים פנימיים ממלמין 17 מ"מ, דלתות פנימיות פתיחה רגילה עם נעילה בגוון לבחירה קנט ישר בגוון תואם, צוקל מסננוויץ בחיפוי פורמייקה בגוון לבחירה</p> |  |   |
| פרזול תוצרת בלום או שווה ערך  |  |   |
|   | מ"ד  | מק"ט  |
|   | 60/40/94   | 201012455   |
|   | 70/40/94   | 201012468   |
|   | 80/40/94   | 201012471   |
|   | 90/40/94   | 201012484   |
|   | 100/40/94  | 201012497   |
|   | 200/40/94  | 201012501   |
|   | 300/40/94  | 201012514   |
|   |  | הערות   |
|   |  | ידיות לבחירה עד 25 ש"ח  |
|   | <b>מרכז ריהוט</b><br>עיריית רעננה<br>אגף בינוי, רכש ולוגיסטיקה |   |

|  |                               |                   |  |
|--|-------------------------------|-------------------|--|
|  <p style="text-align: center;"><b>תכנית</b></p>                                       |                               | מספר פריט         | 060  |
|  |                               | תאור פריט         |  |
|  <p style="text-align: center;"><b>תכנית</b></p>                                       |                               | קב"מ              | 1:25   |
|  |                               | תאור פריט         |  |
|  <p style="text-align: center;"><b>חזית קדמית</b></p>                                  |                               | תאור              | גוף הארון עשוי מלמ"ן בעובי 17 מ"מ. הדלתות במישור הדפנות עם נעילה דלתות עשוי מלמ"ן בעובי 17 מ"מ. קאנטים בגוון ובעובי תואם צוקל מסנדרויץ בחיפוי פורמיקה, |
| <p style="text-align: center;"><b>חזית צד</b></p>  |                               | פרחול             | פרחול תוצרת בלום או שווה ערך כל המיגרות יותקנו עם מנגנון לטריקה שקטה   |
|  | מידות                         | מק"ט              |  |
|  | מ"א בגובה 70 ס"מ בעומק 30 ס"מ | 000001            |  |
|  | מ"א בגובה 70 ס"מ בעומק 40 ס"מ | 00002             |  |
|  | מ"א בגובה 70 ס"מ בעומק 60 ס"מ | 00002             |  |
| <p>כל משטחי המלמ"ן יהיו כולל ציפוי דפנות וקאנט בגוון ועובי תואם לכל הנעילות יהיה מפתח מאסטר ראשי</p>   |                               | הערות             | ידיות לבחירה עד 25 ש"ח   |
|  <p style="text-align: center;"><b>עיריית רעננה</b><br/>אגף בינוי, רכש ולוגיסטיקה</p> |                               | <b>מכרז ריהוט</b> |  |



|  |  |                         |
|--|--|-------------------------|
|  <p style="text-align: center;"><b>תכנית</b></p> <p style="text-align: center;"><b>חזית צד</b>                      <b>חזית קדמית</b></p>   |  | מספר פריט               |
|  |  | 061                     |
|  |  | תאור פריט               |
|  |  | <b>ארון מושלב שולחן</b> |
|  |  | קנ"מ                    |
|  |  | 1:25                    |
|  |  | תאור                    |
| <p>גוף הארון עשוי מלמין בעובי 17 מ"מ. במישור הדפנות עם נעילה דלתות עשוי מלמין בעובי 17 מ"מ. במישור הדפנות עם נעילה פלסת שולחן עשוי מלמין בעובי 28 מ"מ עם קאנט בעובי וגוון תואם פינות פלסת השולחן יהיו מעוגלות, גב הארון לא יהיה מאחורי אזור השולחן. צוקל מסנדוויץ בחיפוי פורמייקה.</p> |  | פרזול                   |
| פרזול תוצרת בלוס או שווה ערך   |  | פרזול                   |
| כל המיגרות יותקנו עם מנגנון לטריקה שקטה  |  |                         |
|  |  | מק"ט                    |
|  |  | מידות                   |
|  |  | 000001                  |
|  |  | 000001                  |
|  |  | מ"מ                     |
|  |  | 120X210 ס"מ             |
|  |  | 160X210 ס"מ             |
|  |  | הערות                   |
| ידיות לבחירה עד 25 ש"ח   |  | הערות                   |
| כל משטחי המלמין יהיו כולל ציפוי דפנות וקאנט בגוון ועובי תואם לכל הנעילות יהיה מפתח מאסטר ראשי  |  |                         |
|  <p style="text-align: center;"><b>עיריית רעננה</b><br/><b>אגף בינוי, רכש ולוגיסטיקה</b></p>  |  | <b>מכרז ריהוט</b>       |

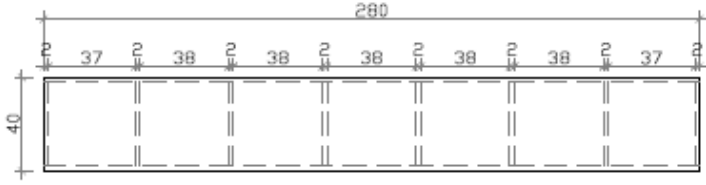
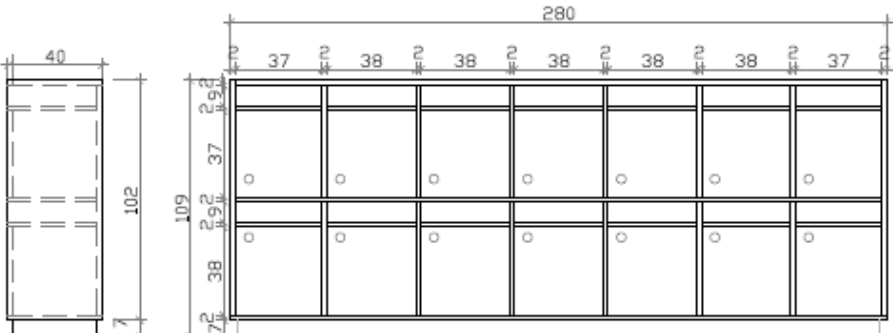

|  |  |   |
|--|--|---|
| <p style="text-align: center;"><b>תכנית</b></p>  |  | מספר פריט   |
|  |  | 062   |
|  |  | תאור פריט   |
|  |  | <b>ארון עליון ושולחן למורה</b>  |
|  |  | קנ"מ  |
|  |  | 1:25  |
|  |  |   |
|  |  | תאור  |
| <p>פלטת עליונה ורגלי השולחן עשוי מלמ"ן בעובי 28 מ"מ כולל ציפוי דפנות וקאנט בגוון תואם .<br/> פלטת קושרת בן רגלי השולחן עשוי מלמ"ן 17 מ"מ כולל ציפוי דפנות<br/> ארון עליון עשוי 17 מ"מ כולל ציפוי דפנות וקאנט בגוון תואם<br/> דלתות הארון עשוי מלמ"ן 17 מ"מ כולל ציפוי דפנות וקאנט בגוון תואם<br/> הדלתות יהיו במישור הדפנות עם נטילה</p> |  | פרזול   |
| פרזול תוצרת בלום או שווה ערך כל המיגרות יותקנו עם מנגנון לטריקה שקטה   |  |   |
|  | מ"ק"ט  | מידות   |
|  |  | <p>אורך שולחן וארון 100 ס"מ<br/> אורך שולחן וארון 120 ס"מ<br/> אורך שולחן וארון 160 ס"מ</p> |
| הערות  | ידיות לבחירה עד 25 ש"ח<br>לכל הנעילות יהיה מפתח מאסתר ראשי | כל משטחי המלמ"ן יהיו כולל ציפוי דפנות וקאנט בגוון ועובי תואם                                |
| <p style="text-align: center;"><b>עיריית רעננה</b><br/>אגף בינוי, רכש ולוגיסטיקה</p>   |  | <b>מכרז ריהוט</b>   |



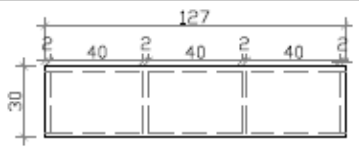
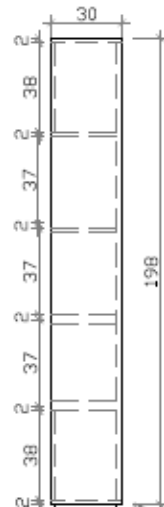
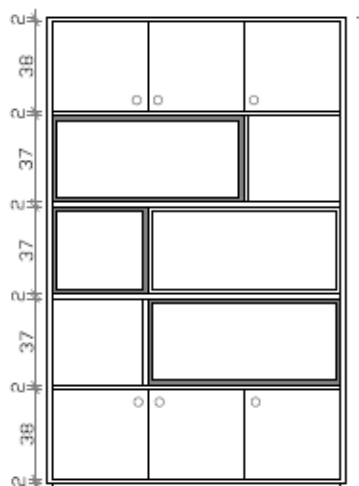

|  |  |   |                          |
|--|--|---|--------------------------|
|  <p style="text-align: center;"><b>תכנית</b></p>   |  | מספר פריט   | 064                      |
|  |  | תאור פריט   |                          |
|  <p style="text-align: center;"><b>חזית קדמית</b></p> <p style="text-align: center;"><b>חזית צד</b></p> |  | לוקרים עם תיבות דואר  | קנ"מ                     |
|  |  |   | 1:25                     |
| תאור   |  | <p>ארון לוקרים עשוי מלמין 17 מ"מ גוון לבחירה ציפוי חיצוני כולל דפנות קאנט ישר בגוון תואם כל המדפים ונמחיצות עשויות עשוי מלמין 17 מ"מ בגוון לבחירה, כולל דפנות וקאנט בגוון תואם דלתות הלוקרים עם נעילה עשוי מלמין 17 מ"מ כולל קאנט תואם צוקל מסדוויץ בחיפוי פורמייקה בגוון לבחירה,</p> |                          |
| פרזול  |  | פרזול תוצרת בלום או שווה ערך כל המיגרות יותקנו עם מנגנון לטריקה שקטה  |                          |
|  |  | מק"ט  | 000001                   |
|  |  | מידות   | 110X80 מ"מ<br>160X80 מ"מ |
|  |  |   | 00002                    |
| הערות  |  | <p>ידיות לבחירה עד 25 ש"ח כל משטחי המלמין יהיו כולל ציפוי דפנות וקאנט בגוון ועובי תואם לכל הנעילות יהיה מפתח מאסטר ראשי</p>   |                          |
|  <p style="text-align: center;"><b>עיריית רעננה</b><br/>אגף בינוי, רכש ולוגיסטיקה</p>                   |  | <b>מכרז ריהוט</b>   |                          |

|  |  |  |
|--|--|--|
|  |  | מספר פריט  |
|  |  | 065  |
| <p>תוכנית</p> <p>תאור פריט</p> <p><b>כוננית עם קוביות פתוחות ומיגרות ותליית אוזניות</b></p>  |  | קנ"מ   |
|  |  | 1:25   |
| <p>חזית צד</p> <p>חזית קידמית</p>  |  | תאור   |
| <p>כוננית עשוי מלמין 17 מ"מ כולל ציפוי דפנות וקאנט בגוון ובעובי תואם מיגרות עשוי מלמין 17 מ"מ יש לספק ולהרכיב וויס לתליית אוזניות (4 יחידות) קוביה מרכזית דפנות פנימיות וגב בגוון צוקל עשוי סנדביץ בציפוי פורמייקה</p> |  |  |
| פרחול  |  | פרחול תוצרת בלום או שווה ערך כל המיגרות יותקנו עם מנגנון לטריקה שקטה |
|  | מידות  | מק"ט   |
|  | 160X170/40 ס"מ   |  |
| הערות  | ידיות לבחירה עד 25 ש"ח כל משטחי המלמין יהיו כולל ציפוי דפנות וקאנט בגוון ועובי תואם לכל הנעילות יהיה מפתח מאסטר ראשי |  |
| <p>עיריית רעננה<br/>אגף בינוי, רכש ולוגיסטיקה</p>  | <p><b>מכרז ריהוט</b></p>   |  |

|   |  |                          |   |
|---|--|--------------------------|---|
|  <p>40</p> <p>חזית צד</p> <p>חזית</p>                |  | מספר פריט                | 066   |
|   |  | תאור פריט                | קוביה כפולה למידוף  |
|   |  | קנ"מ                     | 1:25  |
|   |  | תאור                     | קוביית מידוף עשוי מלמין 17 מ"מ עומק 40 ס"מ כולל דופן אחורית מידות לפי השרטוט גוונים לבחירה ציפוי חיצוני כולל דפנות, קנט ישר בגוון תואם. חיבורים והתקנה נסתרים |
|   |  | פרזול                    | פרזול תוצרת בלום או שווה ערך כל המיגרות יותקנו עם מנגנון לטריקה שקטה  |
|   | מידות  | מק"ט                     |   |
|   | 30X30<br>30X40<br>40X40<br>30X50<br>40X50<br>30X60<br>40X60<br>30X70<br>40X70  |                          |   |
| הערות   | ידיות לבחירה עד 25 ש"ח כל משטחי המלמין יהיו כולל ציפוי דפנות וקאנט בגוון ועובי תואם לכל הנעילות יהיה מפתח מאסתר ראשי |                          |   |
|  <p>עיריית רעננה<br/>אגף בינוי, רכש ולוגיסטיקה</p> |  | <p><b>מכרז ריהוט</b></p> |   |

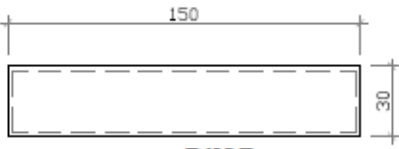
|  |  |   |
|--|--|---|
|  <p style="text-align: center;"><b>תכנית</b></p>   |  | מספר פריט   |
|  |  | 067   |
|  <p style="text-align: center;"><b>חזית צד</b></p>   |  | תאור פריט   |
|  |  | <p style="text-align: center;"><b>כוננית עם קוביות פתוחות ומדפים סגורים</b></p> |
|  <p style="text-align: center;"><b>חזית קדמית</b></p>   |  | קנ"מ  |
|  |  | 1:25  |
| <p>כוננית עשוי מלמ"ן. 17 מ"מ ציפוי חיצוני כולל דפנות דלתות עשוי מלמ"ן 17 מ"מ כולל ציפוי דפנות, קאנט ישר בגוון ובעובי תואם בתוספת קוביות לפי פריט 066, צוקל מסנדויץ' בחיפוי פורמייקה, כולל מיגריות יותקנו עם מנגנון לטריקה שקטה</p> |  |   |
| תאור   |  | פרחול   |
| פרחול תוצרת בלום או שווה ערך   |  | פרחול   |
| כל המיגריות יותקנו עם מנגנון לטריקה שקטה   |  | פרחול   |
| מדות   |  | מק"ט  |
| 170X205X30 מ"מ<br>210X205X30 מ"מ<br>170X205X40 מ"מ<br>210X205X40 מ"מ   |  |   |
| הערות  |  |   |
| ידיות לבחירה עד 25 ש"ח<br>כל משטחי המלמ"ן יהיו כולל ציפוי דפנות וקאנט בגוון ועובי תואם לכל הנעילות יהיה מפתח מאסטר ראשי  |  |   |
|  <p style="text-align: center;"><b>עיריית רעננה</b><br/>אגף בינוי, רכש ולוגיסטיקה</p>   |  | <b>מרכז ריהוט</b>   |

|  |  |                              |   |
|--|--|------------------------------|---|
|  <p style="text-align: center;"><b>תכנית</b></p>  |  | מספר פריט                    | 068   |
|  |  | תאור פריט                    | ספרייה בשילוב דלתות וקוביות ציבועוניות  |
|  <p style="text-align: center;"><b>חזית</b></p>                                       |  | קנ"מ                         | 1:25  |
|  |  | תאור                         | כוננית פתוחה, גוף הכוננית בעובי עשוי מלמין 17 מ"מ קאנטיים בגוון ובעובי תואם דופן אחורית בגוון לבחירה קוביות כפולות בתוך הכוננית עשיות מלמין/פורמייקה לפי פריט 066 צוקל מסננויץ בחיפוי פורמייקה, |
| פרזול  |  | פרזול תוצרת בלום או שווה ערך | כל המיגרות יותקנו עם מנגנון לטריקה שקטה   |
|  | מידות  | מק"ט                         |   |
|  | מ"א לפי גובה 1.60 מ' עומק 30<br>מ"א לפי גובה 2.10 מ' עומק 30<br>מ"א לפי גובה 1.60 מ' עומק 40<br>מ"א לפי גובה 2.10 מ' עומק 40 |                              |   |
| הערות  | ידיות לבחירה עד 25 ש"ח כל משטחי המלמין יהיו כולל ציפוי דפנות וקאנט בגוון ועובי תואם לכל הנעילות יהיה מפתח מאסתר ראשי         |                              |   |
|  <p style="text-align: center;"><b>עיריית רעננה</b><br/>אגף בינוי, רכש ולוגיסטיקה</p> |  | <b>מכרז ריהוט</b>            |   |

|   |  |  |
|---|--|--|
|   |  | מספר פריט  |
|   |  | 069  |
|   |  | תאור פריט  |
|   |  | כוננית בשילוב מגירות   |
|   |  | קנ"מ   |
|   |  | 1:25   |
|   |  |  |
|   |  | תאור   |
|   |  | כוננית תאים פתוחים ומגירות עשוי מלמין 17 מ"מ עם קנט בגוון תואם צוקל מסנדיביץ מצופה פורמייקה עם קנט                   |
|   |  | פרחול  |
|   |  | פרחול תוצרת בלום או שווה ערך כל המיגרות יותקנו עם מנגנון לטריקה שקטה   |
|   | מידות  | מק"ט   |
|   | מ"א לפי גובה 0.85 מ' עומק 40<br>מ"א לפי גובה 1.60 מ' עומק 40<br>מ"א לפי גובה 0.85 מ' עומק 50<br>מ"א לפי גובה 1.60 מ' עומק 50 |  |
|   |  | הערות  |
|   |  | ידיות לבחירה עד 25 ש"ח כל משטחי המלמין יהיו כולל ציפוי דפנות וקאנט בגוון ועובי תואם לכל הנעילות יהיה מפתח מאסתר ראשי |
| <b>עיריית רעננה</b><br><b>אגף בינוי, רכש ולוגיסטיקה</b> |  | <b>מרכז ריהוט</b>  |

|   |  |   |
|---|--|---|
|   |  | מספר פריט                               |
|   |  | 070                                     |
|   |  | תאור פריט                               |
|   |  | <b>כוורת ללוקרים ומגירות</b>            |
|   |  | קנ"מ                                    |
|   |  | 1:25                                    |
| <p><b>תאור</b></p> <p>כווננית ללוקרים בשילוב דלתות ומגירות עשוי מלמ"ן בעובי 17 מ"מ עם קנט בגוון תואם צוקל מסנדיבץ מצופה פורמייקה עם קנט</p> |  | פרזול                                   |
| פרזול תוצרת בלום או שווה ערך  |  | כל המיגרות יותקנו עם מנגנון לטריקה שקטה |
| מק"ט  | מידות  |   |
|   | מ"א לפי גובה 0.90 מ' עומק 40<br>מ"א לפי גובה 1.70 מ' עומק 40<br>מ"א לפי גובה 0.90 מ' עומק 50<br>מ"א לפי גובה 1.70 מ' עומק 50 |   |
| הערות   | ידיות לבחירה עד 25 ש"ח כל משטחי המלמ"ן יהיו כולל ציפוי דפנות וקאנט בגוון ועובי תואם לכל הנעילות יהיה מפתח מאסתר ראשי         |   |
| <b>עיריית רעננה</b><br><b>אגף בינוי, רכש ולוגיסטיקה</b>   |  | <b>מכרז ריהוט</b>                       |

|  |  |                           |  |
|--|--|---------------------------|--|
|  |  | מספר פריט                 |  |
|  |  | 071                       |  |
|  |  | תאור פריט                 |  |
|  |  | <b>ספריה בשילוב דלתות</b> |  |
|  |  | קנ"מ                      |  |
|  |  | 1:25                      |  |
|  |  |                           |  |
|  |  | תאור                      |  |
|  |  | פרזול                     |  |
|  |  | מק"ט                      |  |
|  |  | מידות                     |  |
|  |  | הערות                     |  |
|  |  | <b>מכרז ריהוט</b>         |  |

ארון עשוי מלמין 17 מ"מ עם מדפים פתוחים ובשילוב דלתות) 4 דלתות) קנט ישר בגוון תואם, בשילוב דפנות צבעניות צוקל מסנדוויץ בחיפוי פורמייקה דלתות עם נטילה

פרזול תוצרת בלום או שווה ערך כל המיגרות יותקנו עם מנגנון לטריקה שקטה

מ"א לפי גובה 1.60 מ' עומק 30 תוספת לכל דלת נוספת

ידיות לבחירה עד 25 ש"ח כל משטחי המלמין יהיו כולל ציפוי דפנות וקאנט בגוון ועובי תואם לכל הנעילות יהיה מפתח מאסטר ראשי

**עיריית רעננה**  
**אגף בינוי, רכש ולוגיסטיקה**



|  |   |   |
|--|---|---|
|  |   | מספר פריט   |
|  |   | 072   |
|  |   | תאור פריט   |
|  |   | <b>ארגז ישיבה</b>   |
|  |   | קנ"מ  |
|  |   | 1:25  |
|  |   | תאור  |
|  |   | פרחול   |
|  |   | מק"ט  |
|  |   | מידות   |
|  |   | כמפורט  |
|  |   | הערות   |
|  |   | <p>ארגז ישיבה עשוי עץ טיבעי, לפי שרטוט יש לספק כרית ישיבה בהתאם למידות ובגוון לבחירת המעצבת. כרית הישיבה תשב בתוך תושבת שקועה למניעת תזוזות בד הכרית יהיה דוחה מים מסוג קורדורה, מילוי בספוג לבן במישקל 27 קילו למ"ק SF</p> <p>פרחול תוצרת בלום או שווה ערך כל המיגרות יותקנו עם מנגנון לטריקה שקטה</p> <p>ידיות לבחירה עד 25 ש"ח כל משטחי המלמין יהיו כולל ציפוי דפנות וקאנט בגוון ועובי תואם לכל הנעילות יהיה מפתח מאסתר ראשי</p> |
|  | <b>עיריית רעננה</b><br><b>אגף בינוי, רכש ולוגיסטיקה</b> | <b>מרכז ריהוט</b>   |

|   |  |                        |   |
|---|--|------------------------|---|
|   |  | מספר פריט              | 073   |
|   |  | תאור פריט              | <b>במת ישיבה בשני מפלסים עם מיגרות איחוסן</b>   |
|   |  | קנ"מ                   | 1:25  |
|   |  | תאור                   | במת ישיבה בשני מפלסים עשויה סנדביץ 17 מ"מ מחופה בפורמיקה בגוון לבחירה עם קאנט בגוון תואם במפלס התחתון של הבמה יותקנו מיגרות על גלגלים בגוון לבחירה יש לספק כריות ישיבה בגוונים לפי בחירת המעצבת כריות הישיבה יורכבו בתוך תושבת מוגבהת בד הכרית יהיה דוחה מים מסוג קורדורה, מילוי בספוג לבן במישקל 27 קילו למ"ק SF |
| פרזול   | פרזול תוצרת בלום או שווה ערך כל המיגרות יותקנו עם מנגנון לטריקה שקטה     |                        |   |
|   | מידות  | מק"ט                   |   |
|   | מ"א במה מפלס אחד עם מיגרות על גלגלים + כרית ישיבה תואמת                  | 000001                 |   |
|   | מ"א במה בשני מפלסים כולל הבמה הנ"ל + במה נוספת לישיבה כרית ישיבה תואמת + | 000002                 |   |
| הערות   | כל משטחי המלמין יהיו כולל ציפוי דפנות וקאנט בגוון ועובי תואם             | ידיות לבחירה עד 25 ש"ח | לכל הנעילות יהיה מפתח מאסטר ראשי  |
| <b>עיריית רעננה</b><br><b>אגף בינוי, רכש ולוגיסטיקה</b> |  | <b>מכרז ריהוט</b>      |   |

|  |  |                       |       |
|--|--|-----------------------|-------|
| <p style="text-align: center;"><b>תכנית</b></p>  |  | מספר פריט             |       |
|  |  | 074                   |       |
|  |  | תאור פריט             |       |
|  |  | <b>בר ישיבה במטבח</b> |       |
|  |  | קנ"מ                  |       |
|  |  | 1:25                  |       |
| <p style="text-align: center;"><b>חזית צד</b></p>  | <p style="text-align: center;"><b>חזית קדמית</b></p> |                       |       |
| <p style="text-align: center;">שולחן בר כולל רגליים עשוי מלמין בעובי של 5 ס"מ<br/>קנט ישר בגוון ובעובי תואם<br/>פלטה קושרת בעובי 28 מ"מ גובה השולחן משתנה לפי יעוד</p> |  |                       | תאור  |
| <p style="text-align: center;">פרזול תוצרת בלום או שווה ערך כל המיגרות יותקנו עם מנגנון לטריקה שקטה</p>  |  |                       | פרזול |
|  | מדות   | מק"ט                  |       |
|  | 90/150   | 00000000000000        |       |
|  | 90/180   | 00000000000000        |       |
|  | 90/200   | 00000000000000        |       |
|  | 90/250   | 00000000000000        |       |
| <p style="text-align: center;">ידיות לבחירה עד 25 ש"ח כל משטחי המלמין יהיו כולל ציפוי דפנות וקאנט בגוון ועובי תואם<br/>לכל הנעילות יהיה מפתח מאסטר ראשי</p>            |  |                       | הערות |
| <p style="text-align: center;"><b>עיריית רעננה</b><br/><b>אגף בינוי, רכש ולוגיסטיקה</b></p>  | <b>מרכז ריהוט</b>                                    |                       |       |

|  |   |                       |
|--|---|-----------------------|
| <p style="text-align: center;"><b>תכנית</b></p>  |   | מספר פריט             |
|  |   | 075                   |
| <p style="text-align: center;"><b>חזית צד</b>                      <b>חזית קדמית</b></p>   |   | תאור פריט             |
|  |   | <b>דלפק עם רגליים</b> |
|  |   |                       |
|  |   | 1:25                  |
|  |   | תאור                  |
| <p>דלפק עשוי מלמין בעובי 28 מ"מ קנט ישר בגוון ובעובי תואם רגליי השולחן עשוי מלמין בעובי 28 מ"מ וקאנט בגוון ובעובי תואם, פלטה קושרת עשוי מלמין בעובי 17 מ"מ וקאנט בגוון ובעובי תואם</p> |   |                       |
| פרזול  |   |                       |
| פרזול תוצרת בלום או שווה ערך כל המיגרות יותקנו עם מנגנון לטריקה שקטה   |   |                       |
|  | מידות   | מק"ט                  |
|  | <p>מ"א לפי גובה 70 ס"מ עומק 35<br/> מ"א לפי גובה 76 ס"מ עומק 35<br/> מ"א לפי גובה 90 ס"מ עומק 35</p>                        |                       |
| הערות  | <p>ידיות לבחירה עד 25 ש"ח כל משטחי המלמין יהיו כולל ציפוי דפנות וקאנט בגוון ועובי תואם לכל הנעילות יהיה מפתח מאסטר ראשי</p> |                       |
| <p style="text-align: center;"><b>עיריית רעננה</b><br/> <b>אגף בינוי, רכש ולוגיסטיקה</b></p>   |   | <b>מכרז ריהוט</b>     |

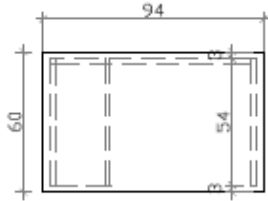
|   |  |                   |
|---|--|-------------------|
|   |  | מספר פריט         |
|   |  | 076               |
|   |  | תאור פריט         |
|   |  | <b>שולחן מורה</b> |
|   |  | קנ"מ              |
|   |  | 1:25              |
| חזית קדמית  |  | תאור              |
| פלטה עליונה ורגלי השולחן עשוי מלמין בעובי 28 מ"מ. פלטה קושרת בעובי 17 מ"מ                     |  | פרזול             |
| פרזול תוצרת בלום או שווה ערך  |  | מק"ט              |
| כל המיגרות יותקנו עם מנגנון לטריקה שקטה   |  | מידות             |
|   |  | כמפורט            |
| ידיות לבחירה עד 25 ש"ח  |  | הערות             |
| כל משטחי המלמין יהיו כולל ציפוי דפנות וקאנט בגוון ועובי תואם לכל הנעילות יהיה מפתח מאסתר ראשי |  |                   |
| <b>עיריית רעננה</b><br><b>אגף בינוי, רכש ולוגיסטיקה</b>                                       |  | <b>מרכז ריהוט</b> |

|  |  |   |
|--|--|---|
|  <p style="text-align: center;"><b>תכנית</b></p>                                       |  | מספר פריט   |
|  |  | 077   |
|  |  | תאור פריט   |
|  |  | <b>שולחן<br/>למחשבים</b>  |
|  <p style="text-align: center;"><b>חזית קדמית</b></p>                                 |  | קנ"מ  |
|  |  | 1:25  |
| תאור   |  | שולחן מחשב עשוי מלמין בעובי 28 מ"מ קנט ישר כולל מעמד למחשב ומיגרה, פלטה קושרת עשוי מלמין בעובי 17 מ"מ צוקל מסנדיבץ מצופה פורמייקה |
| פרזול  |  | פרזול תוצרת בלום או שווה ערך כל המיגרות יותקנו עם מנגנון לטריקה שקטה  |
|  |  | מק"ט  |
|  |  | מידות   |
|  |  | 100/60  |
| הערות  |  | ידיות לבחירה עד 25 ש"ח כל משטחי המלמין יהיו כולל ציפוי דפנות וקאנט בגוון ועובי תואם לכל הנעילות יהיה מפתח מאסתר ראשי              |
|  <p style="text-align: center;"><b>עיריית רעננה</b><br/>אגף בינוי, רכש ולוגיסטיקה</p> |  | <b>מכרז ריהוט</b>   |

|   |        |                            |
|---|--------|----------------------------|
|   |        | מספר פריט                  |
|   |        | 078                        |
|   |        | תאור פריט                  |
|   |        | <b>שולחן מחשבים לילדים</b> |
|   |        | קנ"מ                       |
|   |        | 1:25                       |
|   |        |                            |
| <p>פרטת עליונה ורגלי השולחן עשוי מלמין בעובי של 28 מ"מ כולל קאנט בעובי ובגוון תואם לשולחן יהיו מחוברים קופסאות עם דלתות לאיחסון כונן המחשב עשוי מלמין, בעובי 17 מ"מ עם נעילה בקופסאות איחסון המחשב יש לעשות חורים לאיזוורר.</p> |        | תאור                       |
| פרזול תוצרת בלום או שווה ערך  |        | פרזול                      |
| כל המיגרות יותקנו עם מנגנון לטריקה שקטה   |        |                            |
|   | מידות  | מק"ט                       |
|   | 160/70 |                            |
| ידיות לבחירה עד 25 ש"ח  |        | הערות                      |
| כל משטחי המלמין יהיו כולל ציפוי דפנות וקאנט בגוון ועובי תואם לכל הנעילות יהיה מפתח מאסטר ראשי   |        |                            |
| <b>עיריית רעננה</b><br><b>אגף בינוי, רכש ולוגיסטיקה</b>   |        | <b>מכרז ריהוט</b>          |

|   |  |                   |  |
|---|--|-------------------|--|
|   |  | מספר פריט         | 079  |
|   |  | תאור פריט         | <b>שולחן מודולרי</b>   |
|   |  | קנ"מ              |  |
|   |  | 1:25              |  |
|   |  | תאור              | שולחן מודולרי עם פינות מעוגלות גובה לפי דרישה מ 52 ס"מ עד 76 ס"מ פלטה עליונה סנדביץ 17 מ"מ מחיקה בגוון לבן רגלים ממתכת בגוון RAL 7044 מ"מ 50 |
| פרזול   | פרזול תוצרת בלום או שווה ערך כל המיגרות יותקנו עם מנגנון לטריקה שקטה   |                   |  |
|   | מידות  | מק"ט              |  |
|   | פלטה מחיקה בגוון לבן   | 000001            |  |
|   | פלטה בגוון לבחירה  | 00002             |  |
| הערות   | ידיות לבחירה עד 25 ש"ח כל משטחי המלמין יהיו כולל ציפוי דפנות וקאנט בגוון ועובי תואם לכל הנעילות יהיה מפתח מאסתר ראשי |                   |  |
| <b>עיריית רעננה</b><br><b>אגף בינוי, רכש ולוגיסטיקה</b> |  | <b>מכרז ריהוט</b> |  |

|   |  |                   |
|---|--|-------------------|
|   | מספר פריט  | 080               |
|   | תאור פריט  | <b>שולחן משחק</b> |
|   | קנ"מ   | 1:25              |
|   | חזית קידמית  |                   |
| תאור  | שולחן מרובע עשוי מלמין בעובי 17 מ"מ גובה לפי דרישה מ 52 ס"מ עד 76 ס"מ רגלים עשיות מתכת מגולוונת מרובעות 40 מ"מ בגוון |                   |
| פרזול   | פרזול תוצרת בלום או שווה ערך כל המיגרות יותקנו עם מנגנון לטריקה שקטה   |                   |
|   | מק"ט   | מידות             |
|   | 00000  | 40/40             |
|   | 00000  | 60/60             |
|   | 00000  | 80/80             |
| הערות   | ידיות לבחירה עד 25 ש"ח כל משטחי המלמין יהיו כולל ציפוי דפנות וקאנט בגוון ועובי תואם לכל הנעילות יהיה מפתח מאסטר ראשי |                   |
| <b>עיריית רעננה</b><br><b>אגף בינוי, רכש ולוגיסטיקה</b> |  | <b>מרכז ריהוט</b> |

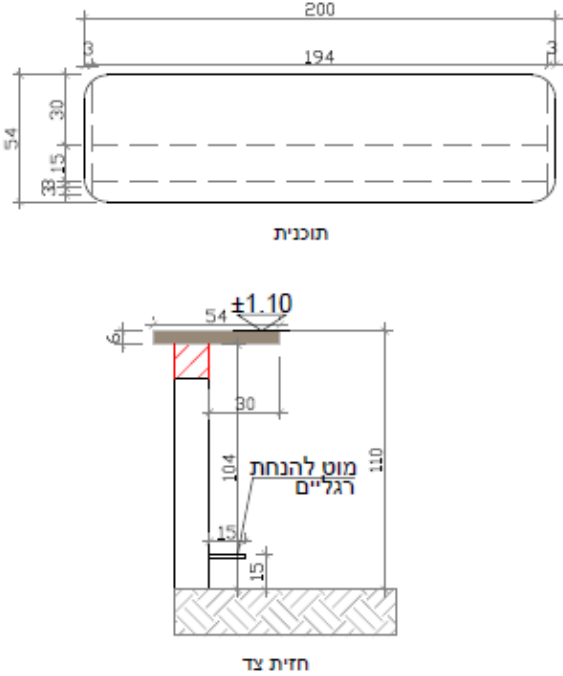

|  |  |                                 |
|--|--|---------------------------------|
|  |  | מספר פריט                       |
|  |  | 081                             |
|  |  | תאור פריט                       |
|  |  | <b>מעמד לציור עם לוח פרספקס</b> |
|  |  | קנ"מ                            |
|  |  | 1:25                            |
|  |  |                                 |
| <p>מעמד לציור עשוי עץ מסוג אורן פני דרגה 5 מחוטא בעובי 3 ס"מ בגוון טבעי צבוע בגוון שקוף ובחומר מגן עמיד לבחוץ . במעמד יש להרכיב לוח פרספקס שקוף ולוח עם חורים עגולים להנחת בקבוקי צבע . רגלי המעמד עשויים עץ בגוון טבעי, צבוע בגוון שקוף בחומר מגן לעמידה בחוץ</p> |  | תאור                            |
| פרזול תוצרת בלום או שווה ערך   |  | פרזול                           |
|  |  | מק"ט                            |
|  |  | 000001                          |
|  |  | מידות                           |
|  |  | כמפורט                          |
| <p>ידיות לבחירה עד 25 ש"ח כל משטחי המלמין יהיו כולל ציפוי דפמת וקאנט בגוון ועובי תואם לכל הנעילות יהיה מפתח מאסתר ראשי</p>   |  | הערות                           |
| <p><b>מכרז ריהוט</b></p>   |  |                                 |
| <p><b>עיריית רעננה</b><br/>אגף בינוי, רכש ולוגיסטיקה</p>   |  |                                 |

|  |  |                           |
|--|--|---------------------------|
|  |  | מספר פריט                 |
|  |  | 082                       |
|  |  | תאור פריט                 |
|  |  | <b>דלפק ישיבה גבוהה</b>   |
|  |  | קנ"מ                      |
|  |  | 1:25                      |
|  |  | תאור                      |
|  |  | פרזול                     |
|  |  | הערות                     |
|  |  | מכרז ריהוט                |
|  |  | עיריית רעננה              |
|  |  | אגף בינוי, רכש ולוגיסטיקה |





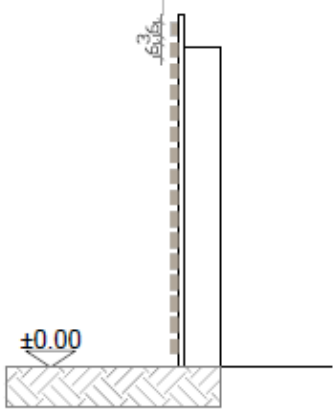

**עיריית רעננה**  
אגף בינוי, רכש ולוגיסטיקה

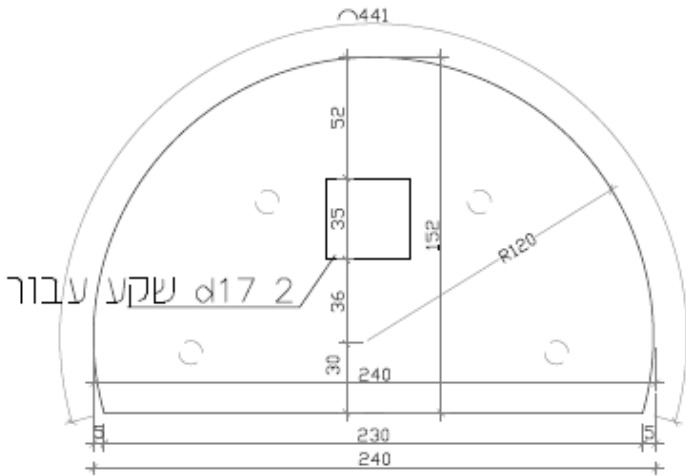
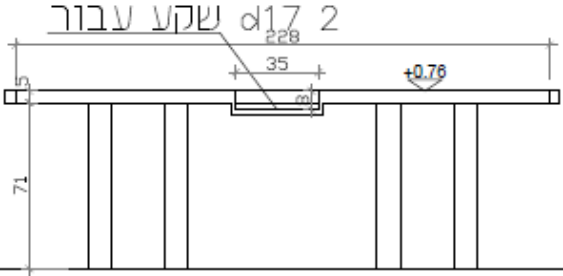

**מכרז ריהוט**

|  |                          |                           |
|--|--------------------------|---------------------------|
|   |                          | מספר פריט                 |
|  |                          | 083                       |
|    |                          | תאור פריט                 |
|  |                          | <b>חיפוי קיר בלייסטים</b> |
| <p>חזית קידמית</p>   |                          | קנ"מ                      |
|  |                          | 1:25                      |
| <p>תאור</p> <p>על הקיר הפונה לכיתה יורכבו לייסטים 60X30. במרווחים של 3 ס"מ בגוון לבחירה</p>  |                          | פרזול                     |
| <p>פרזול תוצרת בלום או שווה ערך כל המיגרות יותקנו עם מנגנון לטריקה שקטה</p>  |                          |                           |
|  | מק"ט                     |                           |
|  | מידות                    |                           |
| <p>הערות</p> <p>ידיות לבחירה עד 25 ש"ח כל משטחי המלמין יהיו כולל ציפוי דפנות וקאנט בגוון ועובי תואם לכל הנעילות יהיה מפתח מאסתר ראשי</p>     |                          |                           |
|  <p><b>עיריית רעננה</b><br/>אגף בינוי, רכש ולוגיסטיקה</p> | <p><b>מכרז ריהוט</b></p> |                           |

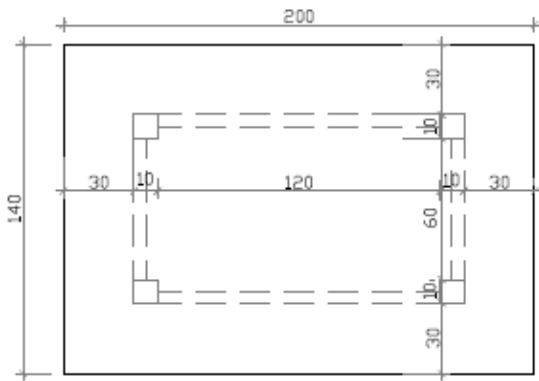
|   |  |                              |
|---|--|------------------------------|
|   |  | מספר פריט                    |
|   |  | 084                          |
|   |  | תאור פריט                    |
|   |  | <b>דוקן נואמים</b>           |
|   |  | קנ"מ                         |
|   |  | 1:25                         |
|   |  | תאור                         |
| <p>דוקן נואמים ממלמין 17 מ"מ שליופי חיצוני כולל דפנות</p>           |  | תאור                         |
| <p>כל המיגרות יותקנו עם מנגנון לטריקה שקטה</p>                      |  | פרחול                        |
|   |  | פרחול תוצרת בלום או שווה ערך |
|   | מידות  | מק"ט                         |
|   |  |                              |
| <p>כל משטחי המלמין יהיו כולל ציפוי דפנות וקאנט בגוון ועובי תואם</p> |  | הערות                        |
| <p>לכל הנעילות יהיה מפתח מאסתר ראשי</p>                             |  |                              |
|   | <p><b>עיריית רעננה</b><br/>אגף בינוי, רכש ולוגיסטיקה</p> | <p><b>מרכז ריהוט</b></p>     |

|  |  |  |
|--|--|--|
|  <p style="text-align: center;"><b>תכנית</b></p>                                       |  | מספר פריט  |
|  |  | 085  |
|  <p style="text-align: center;"><b>חזית</b></p>                                       |  | תאור פריט  |
|  |  | <b>שולחן וידאו קונפרנס</b>   |
| קנ"מ   |  |  |
| 1:25   |  |  |
| תאור   |  | כולל קופסא שקועה עבור שקעים לידאו קונפרנס, רגליים עגולות בקוטר 10 ס"מ - צבוע בתנור                                   |
| פרחול  |  | פרחול תוצרת בלום או שווה ערך כל המיגרות יותקנו עם מנגנון לטריקה שקטה   |
|  |  | מק"ט   |
|  |  | מידות  |
|  |  |  |
| הערות  |  | ידיות לבחירה עד 25 ש"ח כל משטחי המלמין יהיו כולל ציפוי דפנות וקאנט בגוון ועובי תואם לכל הנעילות יהיה מפתח מאסטר ראשי |
|  <p style="text-align: center;"><b>עיריית רעננה</b><br/>אגף בינוי, רכש ולוגיסטיקה</p> |  | <b>מכרז ריהוט</b>  |

|  |                   |                         |
|--|-------------------|-------------------------|
|   |                   | מספר פריט               |
|  |                   | 086                     |
| <p style="text-align: center;"><b>תכנית</b></p>                                        |                   | תאור פריט               |
|  |                   | <b>שולחן עבודה גדול</b> |
| <p style="text-align: center;">חזית</p>  |                   | קנ"מ                    |
|  |                   | 1:25                    |
| <p style="text-align: center;">שולחן עבודה מעץ מלא - לפי מידות התכנית<br/>צבוע בלקה שקופה</p>  |                   | תאור                    |
|  |                   | פרזול                   |
| <p style="text-align: center;">פרזול תוצרת בלום או שווה ערך      כל המיגרות יותקנו עם מנגנון לטריקה שקטה</p>   |                   |                         |
|  | מידות             | מק"ט                    |
|  |                   |                         |
| <p>הערות</p> <p>ידיות לבחירה עד 25 ש"ח      כל משטחי המלמין יהיו כולל ציפוי דפנות וקאנט בגוון ועובי תואם לכל הנעילות יהיה מפתח מאסטר ראשי</p>                            |                   |                         |
|  <p style="text-align: center;"><b>עיריית רעננה</b><br/>אגף בינוי, רכש ולוגיסטיקה</p> | <b>מכרז ריהוט</b> |                         |

|  |  |  |
|--|--|--|
|   |  | מספר פריט  |
|  |  | 087  |
|  |  | תאור פריט  |
|  |  | <b>שולחן עבודה עם הכנה לקופסאות חשמל ותיקשות</b> |
|  |  | קנ"מ   |
|  |  | 1:25   |
|  |  |  |
| <p>שולחן ממלמין 28 מ"מ גוון לבחירה יש לעשות הכנה בפלטת השולחן לקופסאות שקע חשמל שולחני, כולל מגרעת רגליים ממלמין 28 מ"מ, פלטה קושרת ממלמין 17 מ"מ תעלת החשמל ורגל החשמל עשיות מלמין 17 מ"מ כמצויין בתוכנית</p> |  | תאור   |
| פרזול תוצרת בלוס או שווה ערך   |  | פרזול  |
|  |  | מק"ט   |
|  |  | מידות  |
|  |  |  |
|  |  |  |
| <p>ידיות לבחירה עד 25 ש"ח כל משטחי המלמין יהיו כולל ציפוי דפנות וקאנט בגוון ועובי תואם לכל הנעילות יהיה מפתח מאסתר ראשי</p>  |  | הערות  |
|  <b>עיריית רעננה</b><br><b>אגף בינוי, רכש ולוגיסטיקה</b>  |  | <b>מכרז ריהוט</b>                                |

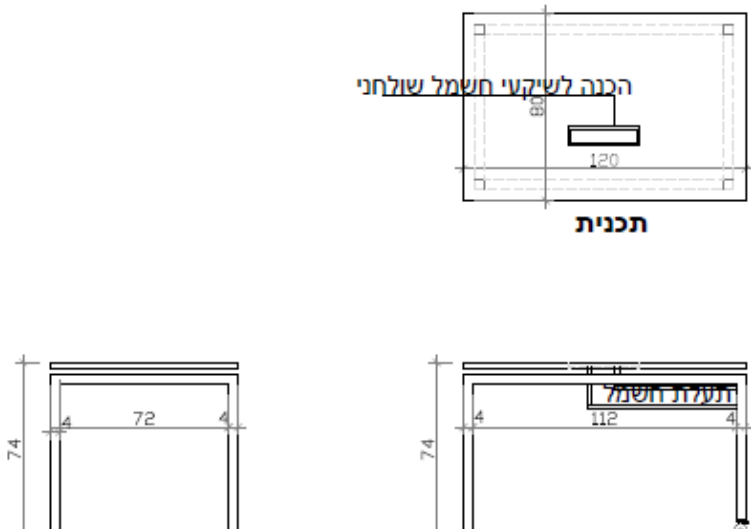
|   |      |   |
|---|------|---|
|   |      | מספר פריט   |
|   |      | 088   |
|   |      | תאור פריט   |
|   |      | <b>שולחן עם רגליים ממתכת והכנה לחיבור לחשמל</b>         |
|   |      | קנ"מ  |
|   |      | 1:25  |
|   |      | תאור  |
| <p>שולחן מלבני ממלמין 28 מ"מ יש לעשות הכנה בפלטת השולחן לקופסאות שקע חשמל שולחני, כולל מגרעת רגלים עם מסגרת מברזל צבועות בתנור מפרופיל 40/40 מ"מ, רגליים עם גומיות בתחתית הפלטה העליונה תהיה מנותקת מהמסגרת ברזל תעלת החשמל ורגל החשמל עשיות מלמין 17 מ"מ כמצויין בתוכנית</p> |      | פרזול   |
| פרזול תוצרת בלום או שווה ערך  |      | כל המיגרות יותקנו עם מנגנון לטריקה שקטה                 |
| מידות   | מק"ט |   |
|   |      |   |
| ידיות לבחירה עד 25 ש"ח כל משטחי המלמין יהיו כולל ציפוי דפנות וקאנט בגוון ועובי תואם לכל הנעילות יהיה מפתח מאסתר ראשי  |      | הערות   |
| <b>מכרז ריהוט</b>   |      | <b>עיריית רעננה</b><br><b>אגף בינוי, רכש ולוגיסטיקה</b> |

|   |  |                   |   |
|---|--|-------------------|---|
|   |  | מספר פריט         | 089   |
|   |  | תאור פריט         | שולחן מטרספה עם ממתכת רגליים והכנה לחיבור לחשמל   |
|   |  | קב"מ              | 1:25  |
|   |  | תאור              | שולחן מלבני מטרספה בעובי 13-15 מ"מ עמיד אש וחומרים כימיים trespa top lab יש לעשות הכנה בפלטת השולחן לקופסאות שקע חשמל שולחני, כולל מגרעת רגלים עם מסגרת מברזל צבועות בתנור מפרופיל 40/40 מ"מ, רגליים עם גומיות בתחתית הפלטה העליונה תהיה מנותקת מהמסגרת ברזל תעלת החשמל ורגל החשמל עשיות טרספה 13-15 מ"מ כמצוין בתוכנית |
| פרזול   | פרזול תוצרת בלום או שווה ערך כל המיגרות יותקנו עם מנגנון לטריקה שקטה   | תאור              |   |
|   | מק"ט   | מידות             |   |
| הערות   | ידיות לבחירה עד 25 ש"ח כל משטחי המלמין יהיו כולל ציפוי דפנות וקאנט בגוון ועובי תואם לכל הנעילות יהיה מפתח מאסתר ראשי |                   |   |
| <b>עיריית רעננה</b><br><b>אגף בינוי, רכש ולוגיסטיקה</b> |  | <b>מכרז ריהוט</b> |   |

פרטי המציע

|  |                      |
|--|----------------------|
|  | שם המציע             |
|  | כתובת המציע          |
|  | מספר טלפון           |
|  | מספר נייד            |
|  | מספר פקס             |
|  | כתובת דוא"ל (E-MAIL) |

| פרטי איש קשר מטעם המציע |         |                |
|-------------------------|---------|----------------|
| שם איש הקשר             | תפקיד   | כתובת דוא"ל    |
| מס' טלפון               | מס' פקס | מס' טלפון נייד |

מעמד המציע

צורת ההתאגדות של המציע  חברה  עמותה  שותפות  עוסק מורשה, אחר: \_\_\_\_\_

מספר מזהה (לפי הרישום במרשם הרלוונטי) \_\_\_\_\_

מורשי החתימה בשם המציע ותפקידם אצל המציע:

| שם | ת.ז. | תפקיד בתאגיד |
|----|------|--------------|
|    |      |              |
|    |      |              |

## מסמך ו' למכרז

**ייצור עבודות נגרות, אספקה והרכבה  
למוסדות העירייה ומוסדות החינוך ברעננה**

## הצעת המציע

ה צ ע ת ה מ צ י ע

לכבוד

עיריית רעננה

א.נ.,

הנדון : מכרז פומבי מס' 18/2020 – ייצור עבודות נגרות, אספקה והרכבה למוסדות

העירייה ומוסדות החינוך ברעננה

1. אני הח"מ מצהיר כי קראתי בעיון את כל מסמכי המכרז.
2. אני הח"מ מצהיר כי למדתי את תנאי המכרז כמפורט במסמכי המכרז.
3. הנני מצהיר כי הבנתי את כל מסמכי המכרז וכי תנאי ההסכם וכל הגורמים האחרים המשפיעים על מתן השירות נשוא המכרז, ידועים ומוכרים לי, וכי בהתאם לכך קבעתי את הצעתי.
4. ידוע לי כי עלי לתת מחיר לכל הפריטים המפורטים בפרק אליו בחרתי להגיש הצעה.. באם לא אעמוד בהוראות אלו, הצעתי תיפסל.
5. אני מצהיר בזאת כי :
  - 5.1 הנני בעל הידע, והניסיון הדרושים לייצור עבודות נגרות, אספקה והרכבה נשוא המכרז.
  - 5.2 ברשותי, או יש בכוחי להשיג את כל כוח האדם והציוד הדרוש על מנת לספק את עבודות נגרות, אספקה והרכבה למוסדות העירייה ומוסדות
  - 5.3 הנני מסוגל, מכל בחינה שהיא לבצע את כל הדרישות ו/או ההתחייבויות על פי הוראות המכרז.
  - 5.4 הנני מתחייב כי אעמוד בכל הדרישות הנדרשות עפ"י כל דין ו/או תקן לצורך מתן השירות נשוא המכרז.
  - 5.5 הנני מתחייב להמציא פוליסת ביטוח כנדרש בנוסח אישור הביטוח המצורף להסכם.
  - 5.6 המחיר הכלול בהצעתי אינו כולל מע"מ. לכל המחירים יתווסף מע"מ כחוק.
  - 11.7 ידוע לי והנני מסכים כי המחיר הוא הקובע. במידה ותיפול טעות חשבונאית העירייה תתקן את הטעות ולא תהיה לי כל טענה על כך.

6. אם אזכה במכרז הנדון, הנני מתחייב לבצע את התחייבויותי עפ"י המכרז בהתאם לכל תנאי המכרז לשביעות רצון העירייה ו/או הממונה מטעמה, ועל פי הוראות ההסכם ובכפוף לכל דין.
7. אם הצעתי תתקבל, הריני מתחייב לבצע את כל הפעולות המפורטות כדלקמן, וזאת תוך 7 ימים מתאריך הודעתכם בדבר זכייתי במכרז :
- 7.1 לחתום על ההסכם ולהחזירו לעירייה כשהוא חתום.
- 7.2 להמציא לכם ערבות בנקאית חתומה להבטחת קיום תנאי ההסכם כמפורט בהסכם זה.
- 7.3 להמציא לכם אישור ביטוח חתום על ידי חברת ביטוח בנוסח המצורף להסכם.
8. אני מצהיר בזאת כי ידוע לי שאם לא אבצע את הפעולות המנויות בסעיף 7 לעיל כולן או מקצתן אאבד את זכותי לספק את השירות נשוא מכרז זה והעירייה תהא רשאית לחלט את הערבות הבנקאית המצורפת להצעתי זו ולהתקשר עם מציע אחר.
- כן ידוע לי שבחלוט הערבות לא יהא כדי לפגוע בכל זכות או סעד שיעמדו לרשות העירייה עקב הפרת ההתחייבויות שאני נוטל על עצמי עם הגשת הצעתי למכרז.
9. **המחירים יהיו צמודים למדד המחירים לצרכן, בהתאם לשיעור שינוי המדד החל ממדד הבסיס של חודש 4/2020 ועד למדד האחרון הידוע במועד התשלום. ההצמדה תעשה החל משנת התקשרות השנייה ואילך (ככל שיוארך ההסכם). למען הסר ספק מובהר, כי מחירי ההסכם לא יעודכנו בשנת ההתקשרות הראשונה.**
10. הנני מצהיר כי ידוע לי שלא אוכל להעסיק קבלני משנה לביצוע העבודות נשוא מכרז זה, .
11. ידוע לי והנני מתחייב לתת מחיר לכל אחד מהפריטים בפרק אליו אני מגיש הצעה.
12. ידוע לי כי עלי להכניס למעטפה המצורפת למסמכי המכרז, עותק של כתב הכמויות המודפס ושל כל מסמכי המכרז חתומים בחותמת חברה כולל ח.פ וחתימה בראשי תיבות בכל דף ודף ולצרף את ההתקן הנייד.
13. ידוע לי כי לאחר מתן הנחה לכל פריט וסיכום הצעתי, עלי להעתיק את סיכום הצעתי הכללי בטבלה מטה.
14. ידוע לי כי לכל המחירים יתווסף מע"מ כחוק.

לאור כל האמור לעיל, להלן הצעתי :

**הצעת המציע – מכרז 18/2020**

**ייצור עבודות נגרות, אספקה והרכבה  
למוסדות העירייה ומוסדות החינוך ברעננה**

סיכום המחיר הניתן על ידי לכל פריטים המופיעים במפרט.  
סה"כ מחירי הפריטים מפורטים בכתב הכמויות במסמך ד' להסכם :

| סה"כ<br>לפי כמות משוערת<br>לאחר הנחה<br>כולל מע"מ | סה"כ<br>לפי כמות<br>משוערת<br>לאחר הנחה<br>לא כולל מע"מ |
|---|---|
|   |   |

שם המציע -

ת.ז או ח.פ. -

כתובת -

טלפון / נייד -

פקס -

מייל -

תאריך -

חתימה -