



אגף בינוי, רכש ולוגיסטיקה



## **מכרז פומבי מס' 38/2025**

**לאספקת תמרורים, עמודים מערכות חיבור**

**ומכוונים מוארים (בולרדים)**

**לעיריית רעננה**

# עיריית רעננה

## מכרז פומבי מס' 38/2025

### **לאספקת תמרורים, עמודים, מערכות חיבור ומכוונים מוארים (בולרדים) לעיריית רעננה**

עיריית רעננה מזמינה בזאת הצעות בדבר **אספקת תמרורים, עמודים, מערכות חיבור ומכוונים מוארים (בולרדים) לעיריית רעננה**

הזוכה/ים במכרז יידרשו לבצע את מכלול הפעולות הדרושות עפ"י המכרז ועפ"י דרישת עיריית רעננה (להלן: "העירייה") ובמסגרת העבודות להעמיד את כוח האדם, הציוד והאמצעים הדרושים לביצוע ראוי של כל המטלות, באופן שוטף בהתאם לצורך ו/או בהתאם להזמנות עבודה שיופנו אליו.

את תנאי המכרז והמסמכים הנלווים אליו, לרבות נוסח ההסכם עליו יידרש הזוכה במכרז לחתום, **ניתן לרכוש תמורת תשלום של 300 ₪** (התשלום לא יוחזר), במשרדי הלשכה המשפטית, נכסים והתקשרויות בעיריית רעננה, רח' אחוזה 103 רעננה, בימים א'-ה' בשעות העבודה או באתר העירוני שכתובתו להלן.

ניתן לעיין במסמכי המכרז קודם לרכישתם ללא תשלום, במשרדי הלשכה המשפטית או באתר העירוני בכתובת [www.raanana.muni.il](http://www.raanana.muni.il).

על מגיש ההצעה לצרף להצעה ערבות בנקאית, מקור, בנוסח הקבוע במסמכי המכרז

על מעטפת המכרז יש לרשום מכרז פומבי מס' 38/2025 "אספקת תמרורים, עמודים ומערכות חיבור, עמודים ומערכות חיבור, עמודים, מערכות חיבור ומכוונים מוארים (בולרדים) לעיריית רעננה" ולמסרה ביד במשרדי הלשכה המשפטית בעיריית רעננה, רחוב אחוזה 103, (בימים א'-ה') למעט בערבי וימי חג (בשעות 00:00-15:00 עד ליום 7.12.2025).

אין העירייה מתחייבת לקבל את ההצעה הזולה ביותר או כל הצעה שהיא.

**העירייה שומרת לעצמה את הזכות לפצל את עבודות נשוא מכרז זה בין מספר מציעים, הכול על פי שיקול דעתה הבלעדי.**

העירייה שומרת לעצמה את הזכות להכניס שינויים במסמכי המכרז לפני המועד האחרון שנקבע להגשת הצעות.

**חיים ברוידא  
ראש העיר**

**מכרז פומבי מס' 38/2025  
לאספקת תמרורים, עמודים, מערכות חיבור,  
ומכוונים מוארים (בולרדים) לעיריית רעננה**

**תכולת חוברת המכרז**

<b>עמוד</b>		<b>נספח / מסמך</b>
<b>3</b>	הוראות כלליות ותנאים להשתתפות במכרז	<b>מסמך א'</b>
<b>12</b>	נוסח ערבות בנקאית למכרז	נספח א' 1
<b>13</b>	תצהיר בהתאם לחוק עסקאות גופים ציבוריים	נספח א' 2
<b>15</b>	תצהיר הוראות החוק למניעת העסקת של עברייני מין	נספח א' 3
<b>16</b>	תצהיר העסקת עובדים זרים	נספח א' 4
<b>17</b>	מידע בדבר ניסיון קודם של המציע - המלצות	נספח א' 5
<b>18</b>	תצהיר בדבר קיום זכויות עובדים	נספח א' 6
<b>20</b>	תצהיר בדבר אח תאום מכרז	נספח א' 7
<b>21</b>	הסכם	<b>מסמך ב'</b>
<b>32</b>	ביטוח	נספח ב' 1
<b>35</b>	אישור עריכת ביטוח	נספח ב' 2
<b>36</b>	הנחיות בטיחות	<b>מסמך ג'</b>
<b>43</b>	כתב כמויות	<b>מסמך ד'</b>
<b>49</b>	עמוד לשלט סמטה	נספח ד' 1
<b>50</b>	עמוד לשלט רחוב	נספח ד' 2
<b>51</b>	מסגרת לשלט רחוב	נספח ד' 3
<b>52</b>	עמוד לתמרור "3, 3 מ'	נספח ד' 4
<b>53</b>	הצעת כספית של המציע	<b>מסמך ה'</b>

עיריית רעננה

מכרז פומבי מס' 38/2025

לאספקת תמרורים, עמודים, מערכות חיבור, ומכוונים מוארים (בולרדים)

הוראות למשתתפים במכרז

**1. נושא המכרז**

מעט לעת, עפ"י הזמנת טובין חתומה ע"י מורשי חתימה של העירייה, יסופק ציוד אשר יעמוד בכל התקנים והדרישות ובכל הדרישות המופיעות במסמכי העירייה. לצורך הערכה כללית בלבד ומבלי שיהיה בכך כדי לחייב את העירייה בכל אופן שהוא, יצוין בזאת כי ההיקף הכספי המשוער של העבודות נושא המכרז עומד על ממוצע שנתי כולל בהתאם למפורט מטה, אולם העירייה רשאית להוציא לפועל במסגרת המכרז כל חלק מהיקף זה או יותר, וזאת על פי הזמנת עבודה חתומה. אי הכללת כל הפריטים המצוינים בכתב הכמויות ו/או הגדלת היקף העבודה מההיקף המשוער בסעיף זה מוקנים לשיקול דעתה הבלעדי של העירייה וכל המשתתפים במכרז כולל הזוכים במכרז מוותרים מראש על כל טענה כלפי העירייה בעניין זה.

**היקף מחזור שנתי (כולל מע"מ) משוער**

פרק	שם הפרק	היקף שנתי משוער בש"ח כולל מע"מ בשיעור 18%
פרק 1	אספקת תמרורים, עמודים ומערכות חיבור	90,000 ₪
פרק 2	אספקת מכוונים מוארים (בולרדים)	170,000 ₪

**לוח זמנים למכרז :**

פעילות	מועד	מיקום
מועד אחרון לשאלות הבהרה	20.11.2025	עופרה לוי – 09-7610252 ofral@raanana.muni.il לשכה משפטית, אחוזה 103 רעננה.
מועד אחרון להגשת הצעות	7.12.2025	

העירייה תהא רשאית לערוך שינויים והתאמות במועדים השונים שנקבעו במכרז או על פיו, ובכלל זה במועד למתן הבהרות וכן לדחות את המועד האחרון להגשת הצעות, כל עוד לא חלף מועד זה. הודעה בדבר דחייה כאמור תימסר למשתתפים במכרז באמצעות פרטי ההתקשרות שמסרו בעת רכישת מסמכי המכרז וכן באמצעי בו פורסם המכרז.

2.1. א. המציע רשאי להגיש הצעתו לאחד/שני פרקים עיקריים:

**פרק 1 - אספקת תמרורים, עמודים ומערכות חיבור**

**פרק 2 - אספקת מכוונים מוארים (בולרדים)**

אין חובה לגשת לשני הפרקים.

ב. העיריה תהא רשאית, אך לא חייבת, לבחור זוכה אחד למכרז כולו (שלא בהכרח למציע הזול ביותר בפריט) או לפצל את הזכייה בין מספר ספקים (שלא בהכרח למציע הזול בסך כל הפריטים).

ג. על המציע לציין במסגרת הצעתו הכספית **אחוז הנחה גורף לכל פרק**.

חובה להגיש אחוז הנחה גורף לפרק המופיע בכתב הכמויות, בהתאם לפרק בו בחר המציע להגיש את הצעתו (פרק אספקת תמרורים, עמודים, מערכות חיבור ו/או פרק תמרורים מוארים (בולרדים)).

יובהר כי ניתן ליתן 0% הנחה.

הצעה בה תירשם תוספת/אחוז הנחה שלילי-תיפסל על הסף.

ד. מציע המגיש הצעתו במסגרת הליך זה מתחייב לכך כי יש ברשותו את הזמינות, היכולת, האמצעים והמסוגלות לספק לעירייה את מלוא השירותים הנדרשים והמפורטים בכתב הכמויות על פי דרישה.

המציע יגיש את הצעתו, על פי המפורט להלן:

הצעת המציע תוגש **במעטפה אחת** אשר על גביה יירשם "מכרז פומבי מס' 38/2025 לאספקת תמרורים, עמודים, מערכות חיבור ומכוונים מוארים (בולרדים) לעיריית רעננה לתוך המעטפה יוכנסו 3 מעטפות נפרדות (מעטפה מקצועית, מעטפה כספית, מעטפת הערבות הבנקאית).

2.1.1. המעטפה המקצועית - המגיש יגיש את מסמכי המכרז (לא כולל מסמך ה' ההצעה הכספית) ונספחיו, בשני עותקים, חתומים בחתימה מקורית על ידו (חותמת + חתימה), וכולל המסמכים להוכחת עמידה בתנאי הסף, וללא מסמך ה' (ההצעה הכספית).

2.1.2. המעטפה הכספית - במעטפה אחת נפרדת וסגורה המציע יגיש את מסמך ה' בשני עותקים, חתומים בחתימה מקורית על ידו (חותמת + חתימה)

2.1.3. מעטפת הערבות הבנקאית – מעטפה אשר תכלול את הערבות הבנקאית למכרז.

2.2. את המעטפה המכילה את כל הנ"ל יש למסור ביד במשרדי הלשכה המשפטית בעיריית רעננה, רחוב אחוזה 103, (בימים א'-ה') למעט בערבי וימי חג (בשעות 00:00-15:00:8). כשהיא סגורה בלשכה המשפטית בעירייה עד ליום 7.12.2025.

הצעה שתוגש לאחר המועד האחרון להגשת ההצעות, לא תתקבל ותפסל על הסף.

2.3. הגשת הצעתו של המציע והשתתפותו במכרז, כמוה כהצהרה ואישור לכך שכל פרטי המכרז וההסכם ידועים ונהירים לו, וכי הוא מסוגל למלא אחר ההתחייבויות המפורטות במכרז ובהסכם. כל טענה בדבר טעות או אי הבנה בקשר לפרט כלשהו או לפרטים כלשהם מפרטי המכרז ו/או ההסכם לא תתקבל לאחר הגשת הצעת המציע.

2.4. אסור למציע למחוק ו/או לתקן ו/או לשנות את המסמכים שהועברו אליו, ו/או תנאי כלשהו מתנאי המכרז ו/או ההסכם.

2.5. העירייה רשאית לראות בכל שינוי, מחיקה או תיקון כאמור משום הסתייגות המציע מתנאי המכרז ולפסול את הצעת המציע.

- 3. כללי**
- 3.1 המחירים שבכתב הכמויות, כוללים את כל הרכיבים הכלולים והדרושים לשם אספקת הציוד לרבות, עלות הובלתו לאתר הרשות וכן כל הוצאה נלווית אחרת הכרוכה בכך.**
- 3.2 כל טענה בדבר טעות או אי הבנה בקשר לפרט כלשהו או לפרטים כלשהם מפרטי המכרז ו/או ההסכם ו/או המפרט, לא תתקבל לאחר הגשת הצעת המציע.
- 3.3 **למען הסר ספק, על המציע לחתום בשולי נספח הביטוח ללא עריכת שינוי כלשהו על גביו.** בשלב הגשת ההצעות למכרז אין צורך להחתים את המבטח של המציע אולם על המציע להעביר את הדרישות הבטיחותיות לגורם המבטח אותו ולאשר, כי ביכולתו להתחייב כנדרש במידה ויזכה במכרז. כל הסתייגות של המציע ו/או המבטח, ככל שתהיה, תובא לידיעת העירייה על פי הנוהל המפורט בסעיף 11 להלן.
- 3.4 המציע מצהיר, כי הצעתו גלויה וכי במידה ותהיינה פניות של מציעים אחרים לראות את הצעתו, אין לו כל התנגדות לכך, והוא נותן רשות מראש להראות את הצעתו, לאחר קבלת החלטה סופית של ועדת המכרזים. במידה והמציע מתנגד לאמור לעיל, עליו לציין מראש ובמפורש במסמכי הצעתו אלו סעיפים ו/או מסמכים לדעתו הינם חסויים. עם זאת, מובהר למציע, כי שיקול הדעת באם להראות את הצעתו מסורה לוועדת המכרזים והיא רשאית להציג כל מסמך שלפי שיקול דעתה הבלעדי אינו חסוי..
- 3.5 המציע מצהיר כי ידוע לו כי על הציוד והשירות המסופקים לעירייה להיות ברמה מעולה ולעמוד בכל ההוראות והתקנים, ההנחיות והאישורים, הרישוי וההיתרים הדרושים כשהם ולהציג אסמכתאות על כך לעירייה על פי דרישתה ובמועדים אשר ייקבעו על ידה.

**תנאי סף** - רשאים להגיש הצעות למכרז זה מציעים אשר יוכיחו בעצמם (ולא באמצעות מי מטעמם) עמידה בכל תנאי הסף המצטברים שלהלן, ואשר צירפו במועד הגשת מסמכי המכרז את המסמכים הנדרשים, המפורטים להלן, להוכחת עמידתם בתנאים אלו:

סעיף	תנאי סף
4.1	מציע המנהל ספרים כחוק ובעל רישיון בתוקף על פי חוק רישוי עסקים תשכ"ח-1968 יצרף אישור רו"ח/ח/פקיד שומה על ניהול ספרים, פנקסי חשבונות ורשומות לפי חוק עסקאות גופים ציבוריים (אכיפת וניהול חשבונות ותשלומי חובות מס), התשל"ו 1976 - ורישומו של המציע כעוסק מורשה לצורכי מע"מ.
	הגיש ערבות בנקאית, מקור בהתאם להוראות סעיף 5
4.2	מציעים בעלי ניסיון קודם ומוכח של שנתיים לפחות, במהלך השנים <b>2020-2024</b> <u>באספקה של תמרורים, עמודים ומערכות חיבור מהסוג המפורט בפרק 1</u> (יוגש במידה <u>והמציע מגיש הצעתו לפרק זה</u> ) <u>באספקה של מכוונים מוארים (בולרדים) מהסוג המפורט בפרק 2</u> (יוגש במידה <u>והמציע מגיש הצעתו לפרק זה</u> ) ללפחות רשות מקומית / מועצה מקומית אחת. <b>להוכחת תנאי זה יצרף המציע לפחות המלצה אחת בהתאם לנספח א' 5 לכל אחד מהפרקים אליו הוא ניגש.</b>
4.3	היקף כספי נדרש: א. מציע הניגש לפרק אספקת תמרורים, עמודים ומערכות חיבור, עמודים ומערכות חיבור - נדרש להוכיח היקף הכנסות בבכל אחת מהשנים <b>אותן הוא הציג בהתאם לסעיף 4.2 לעיל באספקת תמרורים, עמודים, מערכות חיבור</b> בסך שאינו נמוך מ- 500,000 ₪ (לא כולל מע"מ), לכל שנה. ב. מציע הניגש לפרק אספקת מכוונים מוארים (בולרדים) – נדרש להוכיח היקף הכנסות מהשנים <b>אותן הוא הציג בהתאם לסעיף 4.2 לעיל - באספקת מכוונים מוארים</b> בסך שאינו נמוך מ- 200,000 ₪ (לא כולל מע"מ), לכל שנה. ג. מציע שניגש לשני הפרקים, צריך להוכיח התקיימות כל אחד מן הסעיפים לעיל. <b>להוכחת האמור לעיל על המציע לצרף אישור רו"ח על עמידה בתנאי זה.</b>

4.4	כל מציע יצרף תצהיר בדבר עמידה בדרישות חוק עסקאות עם גופים ציבוריים התשל"ו-1976 חתום על-ידו ומאושר על ידי עו"ד בנוסח המצורף <b>כנספת א-2</b> למכרז.	
4.5	כל מציע יצרף תצהיר בדבר עמידה בחוק למניעת עברייני מין במוסדות מסוימים תשס"א-2001 חתום על-ידו ומאושר על ידי עו"ד, בנוסח המצ"ב <b>כנספת א-3</b> למכרז.	
4.6	כל מציע יצרף תצהיר בדבר עמידה או הפרת הוראות החוק החלות לעניין העסקת עובדים זרים חתום על-ידו ומאושר על ידי עו"ד, בנוסח המצ"ב <b>כנספת א-4</b> למכרז	
4.7	<b>מציע שהוא תאגיד, יצרף צילום מאושר כנאמן למקור או מקור של כל המסמכים הבאים:</b>	
4.7.1	תעודת הרישום של התאגיד	
4.7.2	מסמכי התאגדות	
4.7.3	תדפיס מעודכן נכון למועד הגשת ההצעות למכרז של רישום החברה מרשם החברות, ככל שמדובר בחברה בע"מ	
4.7.4	אישור עדכני, מהשנתיים האחרונות, מעו"ד או רו"ח בדבר האנשים המוסמכים לחתום בשם התאגיד ולחייב את התאגיד בחתימתם על מסמכי המכרז.	
	<b>חתימות:</b>	
4.7.6	<b>יחיד</b> - יחתום תוך ציון שמו המלא וכתובתו ויצרף את חותמתו.	
4.7.7	<b>שותפות</b> - יחתמו מספר השותפים המינימלי הדרוש כדי לחייב את השותפות, תוך ציון שמם המלא, וכתובתם ויצרפו חותמת השותפות. כמו כן, תצורף הוכחה על זכות החתימה בשם השותפות והוכחה על רישום השותפות (אם המשתתף הנו שותפות רשומה).	
4.7.8	<b>חברה רשומה או אגודה שיתופית (להלן "תאגיד")</b> - יחתמו מספר המנהלים המינימלי הדרוש כדי לחייב את התאגיד תוך ציון שמם המלא, וכתובת התאגיד ויצרפו חותמת התאגיד. כמו כן, תצורף הוכחה על זכות החתימה בשם התאגיד והוכחה על רישום התאגיד.	

- 4.8 **יובהר** : גם מציע אשר שימש ספק עבור עיריית רעננה מחויב בהגשת כלל האישורים שלעיל.
- 4.9 הצעה שלא יצורפו אליה המסמכים המפורטים בסעיף זה לא תובא לדיון כלל/העיריה תהא רשאית לבקש השלמות.
- 4.10 העירייה רשאית לדרוש מהמציע לצרף מסמך מהמפורט לעיל, ושלא צורף להצעתו.
- 4.11 העירייה תהא רשאית לדרוש מהמציע פרטים בדבר אפשרויותיו הכספיות והמקצועיות כתנאי להתקשרותה עמו, והמציע יהא חייב לספק לעירייה את הפרטים.

## 5. ערבות בנקאית

- המציע יצרף ערבות בנקאית אוטונומית, מקורית, שהוצאה על ידי בנק מוכר בישראל, לבקשת המשתתף במכרז בלבד, על סך 6,500 ₪ ובמילים **ששת אלפים וחמש מאות שקלים חדשים** ובהתאם לנוסח הערבות המצורף **כמסמך א 1** למסמכי המכרז **בדיוק**, וזאת להבטחת הצעתו.

- ערבות המכרז תענה על התנאים המצטברים הבאים :

1. **סכום הערבות** – 6,500 ש"ח.
2. **תוקף הערבות** - עד ליום 30.4.2026.
3. **הערבות לא תוצמד למדד כלשהו.**
4. **אי התניה ביחס למימוש או הארכת תוקף הערבות** – האפשרות למימוש הערבות ו/או להארכת תוקפה יהיו ללא כל תנאי או הסתייגות כלשהי ויהיו ניתנים למימוש או להארכה בהודעה חד צדדית של העירייה לבנק.

מובהר כי :

- ערבות המכרז לא תחשב כפיצוי מוסכם על פי האמור בסעיף 15 לחוק החוזים (תרופות בשל הפרת חוזה), תשל"א-1970. חילוט הערבות או חלק ממנה לא ימנע מהעירייה לתבוע פיצויים במקרה של הפרת תנאי המכרז ו/או ההסכם.
- העירייה תהא רשאית לדרוש הארכת תוקף הערבות לתקופה נוספת בפנייה חד צדדית של לבנק ללא צורך בקבלת הסכמת הנערב ו/או הערב ו/או הבנק ו/או כל גורם אחר.
- ועדת המכרזים ו/או העירייה יהיו רשאים להגיש את הערבות לפירעון, כולה או חלקה, בין השאר, במקרים הבאים :

- א. כל אימת שהמשתתף יחזור בו מהצעתו לאחר חלוף המועד האחרון להגשת הצעות, בכל דרך שהיא.
- ב. כל אימת שהמשתתף נהג במהלך המכרז בתכסיסנות או בחוסר ניקיון כפיים.
- ג. כל אימת שהמשתתף מסר לוועדת המכרזים מידע מוטעה או מידע מהותי לא מדויק.
- ד. כל אימת שלאחר שנבחר המשתתף כזוכה במכרז, הוא לא פעל על פי ההוראות הקבועות במכרז שהן תנאי מוקדם להתקשרות.
- ה. כל אימת שהמשתתף שזכה לא חתם על הסכם ההתקשרות בתוך 14 ימים ממועד הכרזה על זכייתו במכרז.

והכל מבלי לגרוע מזכותה של העירייה לפיצוי בגין כל נזק ו/או הפסד שיגרמו לו עקב מעשים כאמור לעיל. למען הסר ספק יודגש כי לא תתקבל כערבות המחאה אישית ו/או המחאת עסק ערב.

- משתתף שהצעתו לא זכתה, ערבותו תוחזר לו בדואר רשום לכתובת שיציין המציע בשולי הצעתו.

#### 6. ערבות להבטחת ביצוע תנאי ההסכם

במועד חתימת ההסכם, ימסור הזוכה לעירייה ערבות בנקאית כמפורט בהסכם, להבטחת ביצוע ההתחייבויות נשוא ההסכם (להלן: "הערבות להסכם"). עם מסירת הערבות להסכם, תוחזר לזוכה ערבות המכרז שהומצאה לעירייה בעת הגשת הצעה – בתיאום מראש.

#### 7. דרישת פרטים מהמציע

7.1 העירייה תהא רשאית לדרוש מהמציע פרטים בדבר אפשרויותי הכספיות והמקצועיות ו/או כל פרט אחר הרלוונטי לעמידתו של המציע בתנאי המכרז, כתנאי להתקשרותה עמו, והמציע יהא חייב לספק לעירייה את הפרטים.

7.2 על המציע להיות בעל יכולת כספית כדי לעמוד בתנאי התשלום של העירייה שוטף + 45 יום.

#### 8. מסמכי המכרז - רכוש העירייה

מסמכי המכרז הינם רכוש של העירייה וקנינה הבלעדי, והם נמסרים למציעים למטרת הגשת הצעות לעירייה עפ"י מכרז זה ולא לשום מטרה אחרת. מקבל מסמכי המכרז לא יעתיק אותם ולא ישתמש בהם אלא למטרת הגשת הצעתו, ויחזירם לעירייה לא יאוחר מאשר המועד האחרון להגשת הצעות.

#### 9. חובת הזוכה במכרז

9.1 זכה המציע במכרז (להלן-הזוכה) - יהא עליו לחתום על 2 עותקים של ההסכם (מסמך ב') על כל נספחיו, בכפוף למחיקות ו/או לתיקונים ו/או לשינויים שיעשו על ידי העירייה, ולהחזירם לעירייה כשהם חתומים, תוך 7 ימים מתאריך הודעת העירייה לזוכה בדבר זכייתו במכרז.

9.2 כן יהא על המציע להמציא לעירייה במעמד מסירת ההסכם ערבות בנקאית לביצוע ואישור על עריכת ביטוח- הכל כמפורט בהסכם- מסמך ב'.

9.3 לא ימלא הזוכה אחר התנאים האמורים בסעיפים קטנים 9.1 ו-9.2 כולם או חלקם, תהא העירייה רשאית לבטל את זכייתו במכרז ולחלט את הערבות המצורפת להצעת המציע, כאמור בסעיף 5 לעיל.  
סכום הערבות ישמש פיצוי קבוע ומוסכם מראש, במידה והמציע לא יעמוד בהתחייבויות שנטל על עצמו.

9.4 אין באמור בסעיף קטן 9.3 לעיל כדי לפגוע בכל זכות או סעד שיעמדו לרשות העירייה כנגד הזוכה עקב הפרת ההתחייבויות שנטל על עצמו עם הגשת הצעתו למכרז.

## 10. החלטות העירייה

10.1 אין העירייה מתחייבת לקבל את ההצעה הזולה ביותר או כל הצעה שהיא והיא תהיה רשאית להתחשב בין היתר, ביכולתו של המציע ובכשרו לתת את השירות הנדרש ברמה מעולה.

10.2 העירייה תהא רשאית, אך לא חייבת, לבחור זוכה אחד למכרז כולו (שלא בהכרח למציע הזול ביותר בפריט) או לפצל את הזכייה בין מספר ספקים (שלא בהכרח למציע הזול בסך הכל הפריטים).

10.3 עדיפות למשרתי מילואים במצב של שוויון בהצעות - במקרה של שוויון בין 2 הצעות כשרות זהות או יותר, אשר בהסתמך על תוצאות המכרז אחת מהן ו/או יותר אמורה לזכות, תינתן עדיפות למציעים אשר משרתים/שירתו שירות מילואים פעיל בצבא הגנה לישראל שבתקופה מיום 7/10/23 ואילך לא פחות מ- 35 ימי מילואים בפועל.

לעניין זה יוכר שירות מילואים כאמור של המציע או אחד מהם- במקרה שהמציע הוא יחיד או אחד השותפים בשותפות, וכן- אם המציע הוא חברה- שירות מילואים של מנכ"ל ו/או של אחד מהבעלים של המציע המחזיק בלפחות 50% ממניות המציע, ו/או של עובד בדרגת סמנכ"ל.

להוכחת זכאות כאמור נדרש להמציא אישור מטעם צבא הגנה לישראל על שירות במועדים המתאימים לפי הדרישה.

10.4 במידה ויהיו הצעות כשרות, זולות ביותר וזהות העירייה תחליט אם לערוך הגרלה בין ההצעות הכשרות, הזולות ביותר והזהות ו/או לפצל את ההזמנה בין מספר ספקים.

10.5 במידה והעירייה תבקש להזמין מהזוכה פריט שלא נמצא ברשימה, לעירייה הזכות לפנות לספקים נוספים.

10.6 מבלי לגרוע מהאמור לעיל ובנוסף: אם בשעת בדיקת ההצעה התגלתה בה טעות חשבונית, תתוקן ההצעה ע"י העירייה. נתגלתה אי התאמה בין אחוז ההצעה המוצע לבין חישוב המחיר, תתוקן אי התאמה בהסתמך על אחוז ההנחה אשר צוין במספרים לכל פריט בנפרד. ויראו את המציע כאילו הסכים שכל טעות חשבונית שתתגלה בהצעתו תתוקן כאמור לעיל.

### 11. הבהרת מסמכי המכרז

11.1 עד ולא יאוחר מיום 20.11.2025 שעה 15:00 יודיע רשאי המציע להפנות לעירייה שאלות הבהרה בכתב במסמך MS-Word בלבד, במבנה שלהלן ללשכה המשפטית בעירייה באמצעות מייל : ofral@raanana.muni.il על כל סתירות, שגיאות, אי התאמות או חוסר בהירות שמצא אם מצא במסמכי המכרז, ועל כל ספק שהתעורר אצלו בקשר למובנו של סעיף או פרט או עניין כלשהו הכלול במסמכי המכרז או הנוגע לפרט כלשהו מפרטי המכרז.

מס"ד	המסמך או הנספח אליו מתייחסת הבהרה	הסעיף אליו מתייחסת השאלה	נוסח השאלה
11.2			

מסר המציע ללשכה המשפטית הודעה כאמור לעיל, התשובות יופיעו באתר העירוני. בכתב.

11.3 המציע יצרף את ההודעה ואת התשובות כאמור בס"ק 11.1 ו- 11.2 לעיל, להצעתו כחלק בלתי נפרד מימנה ויחתום בשולי כל דף ודף בה.

11.4 הלשכה המשפטית תמסור באופן מרוכז עותק של השאלות והתשובות שנמסרו לכל אחד מהמציעים וכל מציע יצרפם כחלק בלתי נפרד מהצעתו.

11.5 מציע לא יהא רשאי לטעון, כי הסתמך בהצעתו על תשובות שניתנו ע"י הלשכה המשפטית, אלא אם התשובות ניתנו לו בכתב כאמור בסעיף זה והן צורפו להצעתו כחלק בלתי נפרד הימנה.

11.6 לא תישמע טענה מפי המציע בדבר סתירה, שגיאה, אי התאמה, חוסר בהירות או ספק במובן פרטי המכרז או במסמכי המכרז אלא אם פנה ללשכה המשפטית בהודעה כאמור לעיל, ולא קיבל תשובה.

11.7

העירייה תהא רשאית בכל עת, קודם למועד האחרון להגשת ההצעות, להכניס שינויים ותיקונים במסמכי המכרז ביוזמתה. השינויים והתיקונים כאמור, יהוו חלק בלתי נפרד מתנאי המכרז ויובאו בכתב לידיעתם של כל רוכשי המכרז על פי המידע שנמסר על ידי רוכשי המכרז.

---

**נוסח ערבות בנקאית למכרז (נוסח מחייב). על הערבות המוגשת מטעם המציע לעמוד בכל דרישות סעיף 5 למסמך ההוראות למשתתפים**

**אין להצמיד את הערבות למדד כלשהו !!!**

תאריך: \_\_\_\_\_

לכבוד,

עיריית רעננה

**הנדון: ערבות בנקאית**

על פי בקשת \_\_\_\_\_ (ע.מ. ח.פ.) \_\_\_\_\_ (להלן: "המציע") אנו ערבים בזה כלפיכם לסילוק כל סכום עד לסך של 6,500 ₪ (ששת אלפים וחמש מאות שקלים חדשים) וזאת בקשר עם השתתפות המציע במכרז פומבי מס' 38/2025 אשר פורסם על ידי העירייה להבטחת מילוי כל התחייבויות המציע ע"פ תנאי המכרז.

אנו מתחייבים לשלם לכם כל סכום או סכומים עד לסך הנ"ל לא יאוחר מ- 10 ימים ממועד דרישתכם הראשונה בכתב שתגיע אלינו, מבלי להטיל עליכם לבסס או לנמק את דרישתכם בתהליך כלשהו או באופן כלשהו, או לדרוש את הסכום תחילה מאת המציע בתביעה משפטית או בכל דרך אחרת ומבלי לטעון כלפיכם טענת הגנה כלשהי שיכולה לעמוד מציע בקשר לחיוב כלשהו כלפיכם.

אתם תהיו רשאים לדרוש מאיתנו את תשלומו של הסכום הנ"ל בפעם אחת או במספר דרישות, שכל אחת מהן מתייחסת לחלק מהסכום הנ"ל בלבד, בתנאי שסך דרישותיכם לא יעלה על הסך הכולל הנ"ל.

ערבות זו הינה בלתי חוזרת ובלתי תלויה ולא ניתנת לביטול.

ערבות זו תישאר בתוקפה עד 30.4.2026 ועד בכלל.

תוקפה של ערבות זו ניתן להארכה בהודעה בכתב שתימסר לנו באופן חד צדדי לא יאוחר מהמועד הנ"ל ובלא צורך בקבלת הסכמת המציע ולנו לא תהא כל אפשרות להתנגד להארכה הנ"ל.

ערבות זו אינה ניתנת להעברה ולהסבה בכל צורה שהיא.

בכבוד רב,

\_\_\_\_\_ בנק

\_\_\_\_\_ סניף

**תצהיר בהתאם לחוק עסקאות גופים ציבוריים, התשל"ו-1976**

אני הח"מ \_\_\_\_\_, נושא ת.ז. מס' \_\_\_\_\_, וכן \_\_\_\_\_ נושא ת.ז. מס' \_\_\_\_\_, מורשי החתימה מטעם המציע במכרז \_\_\_\_\_ שמספרו \_\_\_\_\_ (להלן: נותן השירותים), לאחר שהוזהרנו כי עלינו לומר את האמת שאם לא כן נהיה צפויים לעונשים הקבועים בחוק, מצהירים בזאת בכתב כי :

1. עד מועד ההתקשרות לא הורשעו נותן השירותים ובעל זיקה אליו ביותר משתי עבירות, ואם הורשעו ביותר משתי עבירות – כי במועד ההתקשרות חלפה שנה אחת לפחות ממועד ההרשעה האחרונה.

"אמצעי שליטה", "החזקה", ו – "שליטה" – כמשמעותם בחוק הבנקאות (רישוי) תשמ"א – 1981.

"בעל זיקה" – כל אחד מאלה :

(1) חבר בני אדם שנשלט על ידי נותן השירותים.

(2) אם נותן השירותים הוא חבר בני אדם, אחד מאלה :

(א) בעל השליטה בו :

(ב) חבר בני אדם שהרכב בעלי מניותיו או שותפיו, לפי העניין, דומה במהותו להרכב כאמור של נותן השירותים ותחומי פעילותו של חבר בני האדם דומים במהותם לתחומי פעילותו של נותן השירותים :

(ג) מי שאחראי מטעם נותן השירותים על תשלום שכר העבודה :

(3) אם נותן השירותים הוא חבר בני אדם שנשלט שליטה מהותית – חבר בני אדם אחר,

שנשלט שליטה מהותית בידי מי ששולט בנותן השירותים :

- "הורשע" – הורשע בפסק דין, חלוט, בעבירה לפי חוק שכר מינימום או חוק עובדים זרים שנעברה אחרי יום כ"ה בחשון התשס"ג (31.10.2002).

- "חוק עובדים זרים" – חוק עובדים זרים (איסור העסקה שלא כדין והבטחת תנאים הוגנים) התשנ"א-1991

- "חוק שכר מינימום" – חוק שכר מינימום התשמ"ז – 1987

- "מועד ההתקשרות" –

(1) לענין התקשרות בעסקה בעקבות מכרז – המועד האחרון להגשת הצעות במכרז ;

(2) לענין התקשרות בעסקה בלא מכרז – המועד שבו הוגשה לגוף הציבורי הצעה ולפיה

נערכה ההתקשרות בעסקה ; ואם לא הוגשה הצעה כאמור – מועד ההתקשרות בעסקה ;

- "עבירה" – עבירה לפי חוק עובדים זרים או לפי חוק שכר מינימום, ולעניין עסקאות לקבלת שירות כהגדרתו בסעיף 2 לחוק להגברת האכיפה של דיני העבודה, התשע"ב-2011, גם עבירה על הוראות החיקוקים המנויות בתוספת השלישית לאותו חוק;

- "שליטה מהותית" החזקה של שלושה רבעים או יותר בסוג מסויים של אמצעי שליטה בחבר בני אדם.

2. הננו מצהירים כי זהו שמנו, זו חתימתנו ותוכן תצהירנו אמת.

_____	_____
שם המצהיר + חתימה	תאריך
_____	_____
שם המצהיר + חתימה	תאריך

#### אימות חתימה

אני ח"מ, עו"ד \_\_\_\_\_ מ.ר. \_\_\_\_\_ מאשר בזאת כי ה"ה \_\_\_\_\_ אשר זיהה את עצמו/ה באמצעות ת.ז. מס' \_\_\_\_\_ וה"ה \_\_\_\_\_ אשר זיהה את עצמו/ה באמצעות ת.ז. מס' \_\_\_\_\_, אשר הינם מורשי חתימה מטעם המציע \_\_\_\_\_ שמספרו \_\_\_\_\_ שהינו המציע במכרז מס' \_\_\_\_\_, חתמו על הצהרה זו בפניי אחרי שהזהרתיהם כי עליהם להצהיר אמת וכי יהיו צפויים לעונשים הקבועים בחוק אם לא יעשו כן, אישרו נכונות הצהרתם וחתמו עליה בפני.

_____	_____	_____
שם	חותמת וחתימה	תאריך

נוסח תצהיר בדבר קיום הוראות החוק למניעת העסקה של עברייני מין במוסדות מסוימים  
התשס"א - 2001

אני הח"מ \_\_\_\_\_ נושא ת.ז. מס' \_\_\_\_\_ מורשה החתימה מטעם \_\_\_\_\_  
שמשפרו \_\_\_\_\_ (להלן: "המציע") לאחר שהוזהרתי כי עלי לאמור את האמת שאם לא כן  
אהיה צפוי לעונשים הקבועים בחוק, מצהיר בזאת בכתב כדלקמן:

הנני מצהיר כי המציע מקיים את כל הוראות החוק למניעת העסקת עברייני מין במוסדות מסוימים  
התשס"א - 2001 (להלן: "החוק") ובכלל זה:

המציע ובעל זיקה אליו לא קיבל ולא יקבל לעבודה במוסד ו/או עבודה עם מוסד כהגדרתו בסעיף 1 לחוק  
בגיר שהורשע בעבירות מין שאותה ביצע בהיותו בגיר ונידון עליה לשנה מאסר בפועל או יותר.  
לעניין תצהיר זה -

"בעל זיקה" - מי שנשלט על ידי המציע ואם המציע הוא חבר של בני אדם - גם בעל

השליטה בו או חבר בני אדם אחר שבשליטת בעל השליטה בו.

"שליטה" - כמשמעותה בחוק ניירות ערך, התשכ"ח - 1968.

זה שמי, זו חתימתי ותוכן תצהירי - אמת.

\_\_\_\_\_ תאריך  
שם המצהיר + חתימה

אישור עורך-דין

הנני מאשר כי היום \_\_\_\_\_, הופיע ה"ה \_\_\_\_\_ הנושא ת.ז. מס'  
\_\_\_\_\_, בפני עוה"ד \_\_\_\_\_, מרחוב \_\_\_\_\_,  
ולאחר שהזהרתי כי עליו להצהיר את האמת וכי יהיה צפוי לעונשים הקבועים בחוק, אם לא יעשה כן,  
אישר את נכונות תצהירו וחתם עליה בפני.

עורך דין: \_\_\_\_\_  
**חתימה וחותמת**

נוסח תצהיר העסקת עובדים זרים

תצהיר

בתצהיר זה:

"תושב ישראל" - כמשמעותו בפקודת מס הכנסה.

"בעל זיקה" - מי שנשלט ע"י תושבי ישראל, ואם התושב הוא חבר בני אדם גם בעל השליטה בו או חבר בני אדם אחר שבשליטת בעל השליטה בו.

"שליטה" - כמשמעותה בחוק ניירות ערך, התשכ"ח - 1968.

"חוק עובדים זרים" - חוק עובדים זרים ואסור העסקה שלא כדין (אבטחת תנאים הוגנים) התשנ"א 1991-

אני הח"מ \_\_\_\_\_ נושא ת.ז.ח.פ. \_\_\_\_\_ תושב ישראל המציע במכרז לאחר שהוזהרתי כי עלי להצהיר את האמת וכי אם לא אעשה כן אהיה צפוי לעונשים הקבועים בחוק, מצהיר בזאת כדלקמן:

1. אני נותן תצהירי זה כחלק מהצעתי למתן שרות או מכירת נכס לעירייה.
2. אני הח"מ או כל בעל זיקה אלי מעולם לא הורשענו בפסק דין חלוט בעבירה לפי חוק עובדים זרים.
3. (סעיף 3 להלן ימולא במידה והתושב או בעל הזיקה אליו חויב בפס"ק חלוט בשתי עבירות או יותר לפי חוק עובדים זרים)
3. אם הורשעתי אני או בעל הזיקה אלי בפסק דין חלוט הורשענו בשתי עבירות או יותר לפני חוק עובדים זרים אך ההרשעה האחרונה לא היתה בשלוש השנים שקדמו למועד ההתקשרות.
- (סעיף 4 להלן ימולא אם בוצעה עבירה כנ"ל)
4. אני מצהיר כי העבירה האחרונה לפי חוק עובדים זרים נעשתה לפני/אחרי 1.1.2002 .
5. הנני מצהיר כי זהו שמי, להלן חתימתי ותוכן תצהירי זה אמת.

\_\_\_\_\_ המצהיר

\_\_\_\_\_ תאריך

אישור

אני הח"מ, \_\_\_\_\_ עו"ד, מאשרת בזאת כי ביום \_\_\_\_\_ הופיע בפני מר \_\_\_\_\_ נושא ת.ז. \_\_\_\_\_, לאחר שהוזהרתי כי עליו להצהיר את האמת וכי אם לא יעשה כן יהיה צפוי לעונשים הקבועים בחוק, חתם בפני על תצהירו זה.

\_\_\_\_\_ עורך - דין

טופס המלצות

לכבוד,  
וועדת המכרזים של עיריית רעננה

א. ג. נ.,

הנדון: חוות דעת/ המלצה על ספק

שם הגוף הממליץ: \_\_\_\_\_.

לבקשת \_\_\_\_\_, ח.צ.פ.ת.ז./מס' תאגיד \_\_\_\_\_ (להלן – המציע)

הרינו מאשרים בזאת כי המציע סיפק עבורנו שירותי אספקת תמרורים, עמודים, מערכות חיבור ו/ או אספקת מכוונים מוארים (בולרדים) בהיקף של \_\_\_\_\_ שם וזאת מתאריך \_\_\_\_\_ ועד לתאריך \_\_\_\_\_.

א. חוות דעתנו על השירות שניתן ע"י המציע (בכלליות):

---



---

ב. חוות דעתנו על דייקנות והקפדה על טיב העבודה לרבות על טיב הציוד והריהוט שסופק:

---



---

ג. חוות דעתנו על עמידה בלוחות זמנים:

---



---

ד. חוות דעתנו על היענות לביצוע מטלות יוצאות דופן:

---



---

שם הרשות/חברה	תפקיד	טלפון/נייד	שם ושם משפחה

**נוסח תצהיר בדבר קיום זכויות עובדים**

**תצהיר**

בתצהיר זה:

- "תושב ישראלי" - כמשמעותו בפקודת מס הכנסה.
- "בעל שליטה" - כמשמעותו בחוק הבנקאות (רישוי), התשמ"א-1981.
- "חוקי העבודה" - כמפורט ברשימה המצורפת לתצהיר זה.

אני הח"מ \_\_\_\_\_ נושא ת.ז.ח.פ. \_\_\_\_\_ תושב ישראל המציע במכרז לאחר שהוזהרתי כי עלי להצהיר את האמת וכי אם לא אעשה כן אהיה צפוי לעונשים הקבועים בחוק, מצהיר בזאת כדלקמן:

1. אני נותן תצהירי זה כחלק מהצעתי למתן שרות או מכירת נכס לעירייה.
2. הנני מצהיר ומתחייב כי באם אזכה במכרז, אקיים אחר האמור בכל חוקי מדינת ישראל ובין השאר את האמור בחוקים הבאים:

- חוק שירות התעסוקה, תשי"ט-1959.
- חוק שעות עבודה ומנוחה, תשי"א-1951.
- חוק דמי מחלה, תשל"ו-1976.
- חוק חופשה שנתית, תשי"א-1950.
- חוק עבודת נשים, תשי"ד-1954.
- חוק שכר שווה לעובד ולעובדת, תשכ"ו – 1965.
- חוק עבודת הנוער, תשי"ג-1953.
- חוק החניכות, תשי"ג-1953.
- חוק חיילים משוחררים (החזרה לעבודה)\*, תשי"א-1951.
- חוק הגנת השכר, תשי"ח – 1958.
- חוק פיצויי פיטורין, תשכ"ג-1963.
- חוק הביטוח הלאומי, (נוסח משולב), תשנ"ה-1995.
- חוק שכר מינימום התשמ"ז – 1987.
- חוק הודעה לעובד (תנאי עבודה), התשס"ב-2002.

3. כמו כן הנני מצהיר ומתחייב כי אפעל בהתאם לצווי ההרחבה וההסכמים הקיבוציים הרלוונטיים לענף הרלוונטי שבו אני נותן את שירותי לעירייה.
4. המציע יסמן את נוסח/י ההצהרה הנכון לגביו מבין שלוש האפשרויות שלהלן:

- אני הח"מ מצהיר כי אני ו/או בעלי שליטה בי ו/או חברות אחרות בבעלות מי מבעלי השליטה מעולם לא הורשענו במי מהעבירות המפורטות במסמך זה.
- אני הח"מ מצהיר כי אני ו/או בעלי שליטה בי ו/או חברות אחרות בבעלות מי מבעלי השליטה, הורשענו, בפסק דין חלוט, בשתי עבירות או יותר לפי אחד או יותר מהחוקים המנויים בסעיף 2 לעיל (המציע יפרט את שמות החוקים: \_\_\_\_\_), יחד עם זאת, ההרשעה האחרונה לא הייתה בשלוש השנים שקדמו למועד ההתקשרות.

אני מצהיר בזאת, כי העבירה האחרונה לפי חוק \_\_\_\_\_ נעשתה בתאריך \_\_\_\_\_.

• הנני הח"מ מצהיר, כי אני ו/או בעלי שליטה ב \_\_\_\_\_ ו/או חברות אחרות בבעלות מי מבעלי השליטה, הורשעתי/עו בשלוש השנים האחרונות שקדמו להגשת הצעתי למכרז כמפורט להלן:

- עבירה על חוקי עבודה : \_\_\_\_\_
- עבירה בדין הפלילי לפי חוק : \_\_\_\_\_
- נקנסתי על ידי מינהל ההסדרה והאכיפה במשרד התעשייה והמסחר בגין עבירה על חוקי העבודה בשלוש השנים האחרונות שקדמו להגשת ההצעה.
- מועד מתן הקנס \_\_\_\_\_ וסכום הקנס (בש"ח) \_\_\_\_\_

5. לבקשתכם אצרף אישור ממינהל ההסדרה והאכיפה במשרד התעשייה והמסחר בדבר ההרשעות והקנסות כאמור או העדרם.

6. הנני מצהיר כי זהו שמי, להלן חתימתי ותוכן תצהירי זה אמת.

\_\_\_\_\_ שם המצהיר

\_\_\_\_\_ תאריך

### אישור עורך-דין

הנני מאשר כי היום \_\_\_\_\_, הופיע ה"ה \_\_\_\_\_ הנושא ת.ז. מס' \_\_\_\_\_ בפני עוה"ד \_\_\_\_\_, מרחוב \_\_\_\_\_, ולאחר שהזהרתיו כי עליו להצהיר את האמת וכי יהיה צפוי לעונשים הקבועים בחוק, אם לא יעשה כן, אישר את נכונות תצהירו וחתם עליה בפני.

עורך דין: \_\_\_\_\_

**חתימה וחותמת**

**תצהיר בדבר אי תאום מכרז**

אני הח"מ \_\_\_\_\_ ת.ז. \_\_\_\_\_ מוסמך כדין לחתום על תצהיר זה  
בקשר עם הצעת \_\_\_\_\_

(להלן: "המשתתף"), למכרז \_\_\_\_\_ (להלן: "המכרז"), מצהיר בזאת כדלקמן:

1. אני מוסמך לחתום על תצהיר זה בשם המשתתף ומנהליו.
2. אני נושא המשרה אשר אחראי במשתתף להצעה המוגשת מטעם המשתתף למכרז.
3. המחירים המופיעים בהצעת המשתתף למכרז הוחלטו על ידי המשתתף באופן עצמאי, ללא התייעצות, הסדר או קשר עם משתתף אחר או עם משתתף פוטנציאלי אחר.
4. המחירים בהצעת המשתתף למכרז לא הוצגו בפני כל גורם אשר מציע הצעות למכרז או תאגיד אשר יש לו את הפוטנציאל להציע הצעות למכרז.
5. לא הייתי מעורב בניסיון להניא מתחרה אחר מלהגיש הצעה למכרז.
6. לא הייתי מעורב בניסיון לגרום למשתתף אחר להגיש הצעה גבוהה או נמוכה יותר מהצעת המשתתף למכרז.
7. לא הייתי מעורב בניסיון לגרום למתחרה להגיש הצעה בלתי תחרותית מכל סוג שהוא.
8. הצעת המשתתף למכרז מוגשת בתום לב ולא נעשית בעקבות הסדר או דין ודברים כלשהו עם מתחרה או מתחרה פוטנציאלי אחר במכרז.
9. המשתתף לא נמצא כרגע תחת חקירה בחשד לתיאום מכרז – נכון / לא נכון **(יש לסמן בעיגול את התשובה)**. אם לא נכון, נא פרט: \_\_\_\_\_  
\_\_\_\_\_
10. המשתתף לא הורשע בארבע השנים האחרונות בעבירות על חוק ההגבלים העסקיים, לרבות עבירות של תיאומי מכרזים – נכון / לא נכון **(יש לסמן בעיגול את התשובה)**. אם לא נכון, נא פרט: \_\_\_\_\_  
\_\_\_\_\_
11. אני מודע לכך כי העונש על תיאום מכרז יכול להגיע עד חמש שנות מאסר בפועל.

תאריך	שם המשתתף	שם המצהיר ותפקידו	חתימת המצהיר
-------	-----------	-------------------	--------------

**אישור**

אני החתום מטה, עו"ד \_\_\_\_\_ מאשר, כי ביום \_\_\_\_\_ התייצב בפני \_\_\_\_\_ הנושא ת.ז. שמספרה \_\_\_\_\_ והמוסמך להתחייב בשם המשתתף ולאחר שהזרתיו כי עליו לומר את האמת כולה ורק אותה וכי אם לא יעשה כן יהיה צפוי לעונשים הקבועים בחוק אישר באוזניי את נכונות הצהרתו וחתם עליה בפני.

שם מלא + חתימה + חותמת

תאריך

**מסמך ב'  
הסכם**

**מכרז 38/2025**

**לאספקת תמרורים, עמודים, מערכות חיבור  
ומכוונים מוארים (בולרדים)  
לעיריית רעננה**

ה ס כ ם

שנערך ונחתם ברעננה ביום \_\_\_\_\_ לחודש \_\_\_\_\_ שנת 2025

בין :

עיריית רעננה  
רח' אחוזה 103, רעננה  
(להלן: "העירייה")

מצד אחד

לבין :

שם: \_\_\_\_\_

מס' ת.ז. או ח.פ.: \_\_\_\_\_

כתובת: \_\_\_\_\_

טלפון: \_\_\_\_\_

פקס: \_\_\_\_\_

(להלן: "הספק")

מצד שני

הואיל : והעירייה פרסמה מכרז פומבי מס' 38/2025 לאספקת תמרורים, עמודים ומערכות חיבור,

ו/או אספקת מכוונים מוארים (בולרדים) עבור עיריית רעננה (להלן: "השירות").

והואיל : והספק השתתף במכרז והוכרז כזוכה בפרק/ים \_\_\_\_\_ ו/או כאחד הזוכים.

והואיל : והספק מוכן לספק את השירות לפי תנאי ההסכם ומצהיר בזאת שהוא מסוגל מכל הבחינות

למלא אחר התחייבויותיו לשביעות רצונה המוחלט של העירייה.

והואיל : והעירייה החליטה למסור את העבודה נשוא המכרז לספק.

והואיל : והצדדים מעוניינים להסדיר את יחסיהם ההדדיים, זכויותיהם וחובותיהם ההדדיות, בכל

הנוגע למתן שירותי אספקה של ריהוט רחוב.

**אי לכך הותנה והוסכם בין הצדדים כדלקמן :**

1. המבוא להסכם זה והנספחים המצורף אליו מהווים חלק בלתי נפרד הימנו.

2. העירייה תוציא מעת לעת, בהתאם לשיקול דעתה, באמצעות מחלקה ו/או אגף, הזמנות וזאת מתוך כתב הכמויות המצ"ב להסכם זה כמסמך ד'.

3. הספק מתחייב להישמע להוראות העירייה ו/או מי שימונה מטעמה, ולספק את השירות והציוד הנדרש בהזמנת העירייה, לשביעות רצונו של מנהל אגף בינוי, רכש ולוגיסטיקה בעירייה ו/או מי מטעמו (להלן: "המנהל").

4. על הזוכה לדאוג לביצוע השירותים ואספקת הציוד ביעילות וברמה מקצועית ואיכותית גבוהה והכל בהתאם להתחייבויותיו במכרז ודרישות המפרט וכי חלה עליו חובת הניהול, הפיקוח והאחריות לאיכות, כמות ולוח הזמנים לביצוע השירות בהתאם לדרישות המפרט והוראות הסכם זה.

5. הזוכה מצהיר ומתחייב בזה כי ברשותו מלוא הציוד והכלים הנדרשים ומתאימים לאספקת השירותים נשוא מכרז זה, וכי הוא מסוגל להיענות לכל הזמנה אשר תתקבל אצלו מאת העירייה ולספקה בזמן הקבוע על ידיה בטיב ובאופן שיהא לשביעות רצונה המלא, וכך הוא מצהיר כי יהיו בידו כל הרישיונות, ההיתרים, התקנים והביטוחים המתאימים והנדרשים עלפי הדין הן עבור עבודתו והן עבור הציוד המסופק על ידיו, כאשר יהיו בתוקף משך כל תקופת תוקפו של חוזה זה ו/או תקופת הארכתו.

5.1 הספק מתחייב לספק את הציוד כשהוא חדש, תקין, שלם ונקי מכל פגם ו/או מום כלשהו והוא מצהיר כי הציוד שיספק הוא כמפורט בהזמנת הציוד ובנספחים א', ב'.

5.2 **הספק מצהיר כי הציוד שיספק על פי הזמנת העירייה הוא מטיב ומאיכות מעולים וכי נבדק ואושר לשימוש ע"י מכון התקנים וע"י כל הרשויות והגופים שציוד מסוג זה חייב להיבדק על ידם.**

5.3 אספקת ציוד מאיכות שאינה טובה ו/או שלא עמדה בדרישות מכון התקנים ו/או שאינה עם תו תקן או ו/או שאינה עפ"י מסמך ד' המצ"ב, תהווה הפרת חוזה.

5.4 למנהל מטעם העירייה תהא הסמכות לקבוע אם הציוד שיסופק ו/או המסופק מתאים לציוד אותו התחייב הספק לספק על פי הזמנת הציוד ומסמך ד'.

5.5 המנהל רשאי לסרב לקבל את הציוד או חלק ממנו ולבחור רק אותו חלק מהציוד שיתאים לפי דעתו להזמנת הציוד ולמסמך ד'.

5.6 המנהל רשאי גם בטרם אספקת הציוד, לבדוק התאמתו ולמסמך ד' ולהורות על התאמתו להזמנה ולמסמך ד' בהתאם.

5.7 לעירייה הזכות להזמין חלק מהציוד בכלל עפ"י שקול דעתה הבלעדי.

5.8 אין בקבלת הציוד על ידי העירייה בכדי להוות אישור על התאמת הציוד להזמנה ו/או למסמך ד' במידה ותתגלה אי התאמה רשאית העירייה להורות על החלפת הציוד והספק מתחייב להחליפו בתוך 72 שעות. במידה ועל פי קביעת המנהל קיים חוסר- מתחייב הספק להשלים החוסר בתוך 72 שעות. במידה ועל פי קביעת המנהל קיים עודף- יקבל הספק את הציוד העודף לידי.

6. **זמני אספקה** - הספק מצהיר ומתחייב בזה להעניק לעירייה **אספקת תמרורים, עמודים ומערכות חיבור, ו/או אספקת מכוונים מוארים (בולרדים) עבור עיריית רעננה** והוא מתחייב

בזה לתת את השירות שהוזמן בזמן שהוקצה לשם כך על ידי העירייה, על ידי מחלקה ו/או אגף עפ"י הזמנת טובין מאושרת.

למען הסר ספק מובהר בזה כדלקמן :

- א. מועד האספקה ייקבע ממועד קבלת הזמנה חתומה על ידי מורשי החתימה של העירייה ובהתאם למועדים הנקובים בסעיף 7.5 להלן או במועד מאוחר יותר כפי שייקבע בהזמנה.
- ב. על איכות השירות והמוצרים שיסופקו להיות ברמה גבוהה, אשר תניח את דעתו של המנהל.
- ג. בכל מקרה של חילוקי דעות באשר לטיב מוצרים או לעדיפות באספקה, ההכרעה תהיה בידי המנהל על ההזמנה מטעם העירייה.
- ד. אם הספק לא עמד במועדי האספקה מסיבות שנגרמו על ידי העירייה או על ידי כוח עליון, ייקבע לוח זמנים חדש בתיאום עם העירייה ובאישורה.

6.1 הספק יהיה מחוייב לבצע את האספקה עפ"י הלוח"ז שיקבע על ידי נציג המחלקה המזמינה ולכל הפחות במועדים הנקובים בסעיף 7.5 שלהלן.

7. הספק מתחייב להישמע להוראות העירייה או מי שימונה מטעמה, ולבצע כל מטלה שתוטל עליו, לשביעות רצונו של מנהל אגף בינוי, רכש ולוגיסטיקה בעירייה ו/או מי מטעמו (להלן: "המנהל").

7.1 הספק יספק כל אישור שיידרש על ידי קב"ט העירייה ו/או מי מטעמו, לרבות אישור משטרתי בדבר העדר מניעה להעסקת עובדים מטעמו בהתאם לחוק למניעת העסקת עברייני מין במוסדות מסוימים.

7.2 בהתייחס לאספקת תמרורים, עמודים ומערכות חיבור, ו/או אספקת מכוונים מוארים (בולרדים) עבור עיריית רעננה הזוכה ייתן אחריות יצרן של שנתיים .

7.3 הספק מצהיר בזה כי ידוע לו שהציוד נחוץ בשלמותו למתקני העירייה ברעננה והוא מתחייב בזה לספק את הציוד שהוזמן על פי מסמך ד', כמפורט בהזמנה מטעם המנהל (להלן: ההזמנה), אשר תועבר לספק מעת לעת והכל על פי שיקול דעתו הבלעדי של המנהל.

7.4 הספק מתחייב לספק אך ורק את הציוד הקבוע בהזמנה ובמסמך ד' (או שווה ערך כהגדרתו בהסכם זה) ולא כל תחליף אחר והכל בהתאם לאישור מראש ובכתב מטעם המנהל.

7.5 הספק מתחייב לספק את המפורט בהזמנה בהתאם לטבלת לוח"ז הספקות להלן

קטגוריה	ימי עבודה קלנדריים לאספקה
פרק 1 – תמרורים	7
פרק 2 – תמרורים מוארים (בולרדים)	14

7.6 באחריות הספק להחזיק מלאי של 50 יח' כולל חלפים ל- 10 בולרדים .

8. בעת האספקה יחתים הספק את מנהל האתר ו/או נציג העירייה שהזמין את העבודה על תעודת משלוח. אישור זה יצורף לחשבונית אשר תשלח למח' הרכש.

#### 9. כתב הכמויות

ידוע לספק כי היקף ההזמנות השנתיות תלויות בצרכי העירייה, וכי העירייה רשאית להזמין עפ"י שקול דעתה הבלעדי.

#### 10. תוקף ההסכם

1.1 למען הסר ספק מוסכם בין הצדדים כי תוקפו של הסכם זה לשנה החל מיום \_\_\_\_\_ וכלה ביום \_\_\_\_\_ וכי בכל משך תוקפו של ההסכם מתחייב בזאת הספק למלא את כל התחייבויותיו על פי ההסכם ולספק את הפריטים בכמויות שידרשו במחירים הנקובים בהצעתו.

1.2 לעירייה הזכות להאריך את ההסכם עפ"י שיקול דעתה הבלעדי לתקופה/ות נוספת/ות ובלבד שסך כל התקופות המוארכות לא יעלה על 4 שנים.

1.3 כל תנאי הסכם זה יחולו בשינויים המחויבים על התקופה המוארכת.

1.4 מבלי לגרוע מהאמור לעיל ובסעיף 12 להסכם זה לעירייה מוקנית הזכות להודיע על ביטול ההסכם בהתראה בכתב בת 30 יום מכל סיבה שהיא ולספק לא תהא כל טענה במידה והעירייה תבחר לפעול כך.

#### 11. התמורה

12.1 תמורת הענקת השירות, אספקת הציוד ותמורת מילוי יתר התחייבויות הספק, תשלם העירייה לספק את המחיר הנקוב במסמך ז', לאחר ניכוי אחוז ההנחה שניתן על ידי הספק במסגרת המכרז לפרק הרלבנטי.

12.2 מובהר כי במידה והעירייה תבקש להזמין תמרוזים ו/או מכוונים מוארים (בולרדים) שאינם מופיעים בכתב הכמויות, תהא לעירייה הזכות לפנות גם לספקים אחרים.

12.3 לאחר ביצוע העבודה ואישור קבלה ע"י תעודת משלוח, יגיש הספק חשבון מפורט נפרד לכל הזמנה (ובציון מס' הזמנה של העירייה) מחלקה ו/או אגף שהזמינו את ביצוע העבודה.

12.4 העירייה תשלם לספק את התמורה בגין כל הזמנה לא יאוחר משוטף + 45 ממועד הגשת החשבון בנוגע לאותו חודש, בכפוף לאישור החשבון על ידי המנהל ובכפוף לקבלת חשבונית מס כדין.

- 12.5 מוסכם בזאת מפורשות כי אין תשלום כלשהו ששולם ע"י העירייה בא לגרוע מזכויות העירייה לפי הסכם זה וע"פ כל דין.
- 12.6 המחירים יהיו צמודים למדד המחירים לצרכן, בהתאם לשיעור שינוי המדד החל ממדד הבסיס הידוע במועד תחילת ההסכם המקורי. ההצמדה תעשה אחת לשנה, החל ממועד תחילת שנת ההתקשרות השנייה ואילך (ככל שיוארך ההסכם). למען הסר ספק מובהר, כי מחירי ההסכם לא יעודכנו בשנת ההתקשרות הראשונה.
12. מוסכם בזה כי מחירו של כל פריט הנכלל בציוד המפורט בכתב הכמויות כולל בין היתר את ביצוע הפעולות הבאות:
- 13.1 ייצור הפריט לרבות כל העלויות הנלוות (במקרה שנדרש ייצור)
- 13.2 העמסת הפריטים ע"י הספק על חשבוננו.
- 13.3 הובלת הפריטים ע"י הספק למתקני העירייה, כפי שייקבע ע"י המנהל.
- 13.4 פריקת הפריטים ע"י הספק למתקני העירייה כפי הרשום בהזמנה.
- 13.1 כל סעיף מסעיפי המכרז בו צוין חומר ו/או מוצר ספציפי, רשאי הספק להציע במקומו חומר ו/או מוצר "שווה ערך".
- 14.1 **המונח "שווה ערך"** יראו אותו כנזכר במפרטים ו/או בכתבי הכמויות ו/או בהזמנה כאלטרנטיבה לכל מוצר מסוים הנקוב בשמו המסחרי ו/או בשם היצרן, ופירושו שהמוצר חייב להיות שווה ערך מבחינת הטיב והדרישות האחרות למוצר הנקוב, טיבו, איכותו, סוגו, צורתו ומחירו ואופיו של המוצר "שווה ערך" טעונים אישורו המקודם והבלעדי של מנהל אגף בינוי, רכש ולוגיסטיקה.
- 14.2 בכל מקרה, כל מוצר שבדעת הספק להציע למנהל אגף בינוי, רכש ולוגיסטיקה בעירייה (כתחליף למוצר המצוין בהזמנה ו/או במסמכי ההסכם ו/או נספחיו) חייב לקבל את אישורו המוקדם ובכתב של מנהל אגף בינוי, רכש ולוגיסטיקה וזאת בהסתמך על דוגמאות ואינפורמציה של הספק שעליו להמציא לצורך גיבוש החלטה בנושא.
- 14.3 מודגש בזאת שמנהל אגף בינוי, רכש ולוגיסטיקה אינו חייב לאשר לספק מוצר כלשהו, אפילו אם עשה הספק את כל המוטל עליו.
- 14.4 אם אין בנמצא מוצר שווה ערך למוצר המבוקש במפרט, רשאי המנהל לדרוש את המוצר המבוקש ו/או אינו חייב לאשר מוצר כלשהו.
15. מקום שהחליט המנהל כי ציוד מסוים ו/או פריטי ציוד מסוימים שסופקו ע"י הספק דרושים החלפה ו/או תיקון יודיע על כך לספק ואם הספק לא יחליף ו/או לא יתקן את הטעון תיקון תוך 72 שעות ממועד קבלת הודעת המנהל על כך, תהיה העירייה רשאית לרכוש בעצמה, על חשבון הספק, את אותה כמות של ציוד וההוצאות שתוציא העירייה בגין כך ינוכו ויקוזזו ע"י העירייה מהסכומים המגיעים ו/או שיגיעו לספק מהעירייה. אין באמור כדי לגרוע מכל סעד אחר השמור לעירייה עקב כך, לרבות חילוט הערבות.

- 15.1 שולם תשלום כלשהו לספק, ולאחר מכן נתגלה ליקוי, יחול האמור בפסקה 10 לעיל וכל סכום שתוציא העירייה על רכישת ציוד אחר במקום הציוד הפסול ו/או הפגום או על תיקון הציוד הפסול ו/או הפגום.
- 15.2 במקום שלא מילא הספק דרישות המנהל, כאמור בפסקה 16 לעיל, יהא הספק חייב להחזיר לעירייה תוך 7 ימים מיום שבו יועבר אליו חשבון הוצאות הרכישה ו/או התיקון ומוסכם בזאת מפורשות בין הצדדים כי חשבון זה כשהוא מאושר ע"י המנהל יהוה ראייה מכרעת לחובתו של הספק.
16. הספק מתחייב בזאת לספק הציוד ו/או חלק ממנו לעירייה, להעמיסו, להובילו ולפרקו בכל מקום בתחום השיפוט של העירייה, כפי שיורה לו המנהל וזאת בתאום מראש בין הספק לבין המנהל כאמור בסעיף 7.
17. כל פגם, תקלה, קלקול ו/או כל נזק שייגרם לציוד ו/או לכל חלק ממנו **תוך שנתיים** מיום קבלת הציוד ע"י העירייה אשר לדעת המנהל נגרם כתוצאה מיצור לקוי ו/או שימוש בחומרים פגומים ו/או טיב לקוי, יתחייב הספק לתקן ו/או להחליף עפ"י דרישת המנהל וזאת תוך 72 שעות מיום הצגת הדרישה לכך ע"י המנהל. לא עשה כן, יחולו הוראות סעיף 16 בשינויים המחויבים.

## 18. ערבות בנקאית

18.1 להבטחת מילוי התחייבויותיו עפ"י הסכם זה כולן או מקצתן, ימציא הספק לעירייה עם חתימת ההסכם ערבות בנקאית על פי הנוסח המצורף כנספח ב-1 להסכם זה.

18.1 הערבות הבנקאית תהא אוטונומית, לפקודת העירייה בסך כדלקמן:

**לפרק 1 בלבד** - תמרום - סך של ₪ 9,000

**לפרק 2 בלבד** - מכוונים מוארים (בולרדים) ₪ 17,000

**ל- 2 הפרקים** - סך של –**26,000** ₪

18.2 הערבות תעמוד בתוקפה למשך כל תקופת ההסכם ועד ל-90 יום לאחר סיומו. במקרה ותממש העירייה את אופציות ההארכה, באחריותו הבלעדית של הספק לחדש את הערבות הבנקאית בהתאם.

18.3 העירייה תהיה מוסמכת לחלט את הערבות באופן אוטונומי, כל אימת שתסבור, כי הופר תנאי או הופרו תנאים בהסכם זה ומבלי שיהא עליה להוכיח זאת.

18.4 אין באמור בסעיף זה כדי לפגוע בכל זכות ו/או סעד שיעמדו לרשות העירייה נגד הספק בגין הפרת התחייבויותיו.

18.5 העלויות הכרוכות במתן הערבות ו/או בהארכתה, תחולנה על הספק בלבד.

## 19. ביטוחים

מבלי לגרוע מאחריותו ומהתחייבויותיו של הספק (להלן: "**הספק**") בין על פי דין ובין על פי הסכם זה, בכל הקשור לביטוח יחולו הוראות נספח הביטוח המצורף לנספח זה כנספח ב' 2 ומהווה חלק בלתי נפרד ממנו.

## **20. אחריות הספק**

- 20.1 הספק בלבד יהיה אחראי לכל נזק ו/או פגיעה שייגרמו לאדם ו/או לרכוש בין שאותו אדם נמנה על עובדי העירייה ובין שאינו נמנה על עובדיה ובכלל כך אף עובדיו הוא, ובין שאותו רכוש שייך לעירייה ו/או לצד ג' כלשהו מחמת כל מעשה ו/או מחדל ו/או עילה כלשהיא שמקורם בספק ו/או בעובדיו ו/או בשלוחיו ו/או באופן ביצוע העבודות ו/או במהלך ביצועו של הסכם זה ו/או בציוד שסופק, במישרין או בעקיפין בין שנעשה כהלכתו או ברשלנותו.
- 20.2 ספק מתחייב לפצות ולשפות את העירייה, תוך שבוע ימים מיום דרישתה, בגין כל נזק ו/או כל חיוב כספי שיוטל עליה ו/או תהיה חייבת לשאת בהם, אף שטרם נשאה בהם בפועל מחמת כל נזק או פגיעה ו/או תביעה שתוגש כנגד העירייה על ידי צד ג' כלשהו מחמת כל מעשה ו/או מחדל ו/או עילה שמקורה בין במישרין ובין בעקיפין בהסכם זה או בביצועו על ידי הספק ו/או שלוחיו ו/או מי מטעמו.

## **21. חובות הספק לעירייה**

מוסכם בזה, שכל סכום העשוי להגיע לעירייה מאת הספק בהתאם להסכם זה, ניתן יהיה לקזזו מהתמורה ו/או מכל סכום אחר שעל העירייה לשלמו לספק, וכל ערבות שניתנה על ידי הספק בקשר להסכם זה, תשמש בין השאר גם לכסוי סכומים כאמור.

## **22. הפרת ההסכם וביטולו**

- 22.1 לעירייה תהא הזכות לבטל את ההסכם עם הספק באופן חד צדדי, במקרה בו הפר הספק את ההסכם ולא תיקן את ההפרה תוך 48 שעות מעת שנדרש בכתב ע"י העירייה לעשות כן. בלי לגרוע מכלליות האמור לעיל, הפרת ההסכם לצורך סעיף זה, כוללת, בין היתר, כל איחור באספקת השירות, ביצוע השירות שלא ע"פ הנדרש ו/או על פי הסטנדרטים של הסכם זה, שימוש בחומרים בציוד שאינו מתאים ו/או גרימת נזק לציוד הנדרש לשינוע, וכדומה.
- 22.2 בלי לפגוע ובנוסף לכל הוראה אחרת בהסכם ייחשב הספק כמי שהפר את ההסכם הפרה יסודית בקרות אחד מן האירועים הבאים:
- 22.2.1 אם יוטל עיקול על כספים המגיעים לספק מן העירייה והעיקול לא יוסר תוך 20 יום מיום הטלתו על ידי הספק.
- 22.2.2 אם הספק הינו שותפות וינתן נגדו ו/או נגד אחד מיחידיה של השותפות צו לקבלת נכסים.
- 22.2.3 אם הספק הוא תאגיד ויחלו נגדו בפעולות פירוק ו/או כינוס נכסים.
- 22.2.4 בכל מקרה שבו עשויה להתבצע אספקת הווילונות בידי נאמן, מנהל עיזבון ו/או כל אדם המנהל על נכסי הספק.
- 22.3 האמור בסעיף זה לא יפגע בכל זכות ו/או סעד שיעמדו לרשות העירייה על פי ההסכם ועל פי כל דין.

## **23. קנסות / פיצויים מוסכמים:**

בכל מקרה שבו לא ביצע הספק את הזמנת הרכש במלואה במועד מהמועדים הקבועים או בכמות הנדרשת בהזמנת הרכש או לא מילא אחר התחייבות כלשהיא על פי הסכם זה, המנהל יהיה רשאי להפחית ו/או לקזז סכומים מהתמורה במקרים ובסכומים (להלן "פיצויים מוסכמים") כדלקמן:

פיצוי מוסכם	הנושא / ליקוי	מס'
5% מסך סכום הפריטים בהזמנה שלא סופקו, לכל יום פיגור	אי אספקת פריט במועד ובכמות המוזמנת	1.
5% ש"ח לכל פריט מהפריטים, שהתגלו בהם ליקויים לכל יום פיגור	אי תיקון, החלפת פריטים שהתגלו בהם ליקויים במהלך תקופת האחריות תוך 7 ימים	2.
10% מגובה ההזמנה	סירוב אספקה ללא סיבה מוצדקת של ציוד או ריהוט לאחר שהועברה הזמנת רכש חתומה ובהתאם לתנאי ההסכם	3.

#### 24. אי קיום יחסי עובד מעביד

24.1 מוסכם ומוצהר בין הצדדים מפורשות, כי הספק ו/או עובדיו ו/או מועסקיו הינם לגבי העירייה בגדר קבלן עצמאי, ואין נקשרים בין העירייה לבינם יחסי עובד ומעביד, ואין הספק ו/או עובדיו ו/או מועסקיו זכאים לכל תשלום ו/או לזכויות כלשהן שעל פי כל דין ונוהג מגיעים לעובד ממעבידו.

24.2 מוסכם בזאת מפורשות, כי הספק בלבד יישא בשכר העובדים ו/או היועצים ו/או כל מי מטעמו וכן בתשלום כל התשלומים וההטבות הסוציאליות המגיעים עפ"י כל דין ונוהג לעובד ממעבידו, והעירייה לא תישא בכל תשלום או הטבה כאמור.

#### 25. רישיונות והיתרים

26.1 ספק מתחייב לקבל רישיון ו/או היתר טרם ביצוע פעולה כלשהיא שיש צורך בביצועה לצורך מימוש התחייבויותיו על פי הסכם זה על ידו ו/או ע"י עובדיו ו/או מועסקיו ו/או מי מטעמו. כל פעולות וההוצאות הכרוכות בכך תחולנה על הספק ועל חשבונו.

26.2 עבודה שלביצועה יש צורך ברישום, רישיון או היתר עפ"י דין, חייב הספק להעסיק ו/או להשתמש רק בשירותיו של מי שרשום כבעל רישיון כאמור.

26.3 הספק מתחייב ומצהיר, כי המועסקים על ידו ו/או על ידי מי מטעמו יהיו בעלי אישור משטרת בדבר העדר מניעה להעסקת עברייני מין במוסדות מסוימים, ויצג כל מסמך ככל שיידרש לשם כך בהתאם להוראות כל דין. אין באמור כדי להטיל על העירייה חבות ו/או אחריות בנדון.

#### 26. איסור המחאת זכויות וחובות

26.1 מוסכם במפורש בין הצדדים כי אסור לספק להעביר זכויותיו ו/או התחייבויותיו עפ"י הסכם זה כולו או מקצתן בכל דרך שהיא לאחר או לאחריים או לגוף משפטי אחר.

26.2 בלי לגרוע מהאמור בסעיף זה, מוסכם ומוצהר כי אין הספק רשאי להעסיק קבלן משנה, שלא בהסכמת המנהל בכתב ומראש. מוסכם ומובהר, כי אין בהעסקת קבלן משנה כדי לגרוע מחובתו של הספק בכל האמור בהסכם זה.

## 27. אי ויתור על זכויות

כל ויתור, הימנעות מפעולה במועדה או מחדל מצד העירייה לא יחשבו כוויתור העירייה על זכויותיה, אלא אם כן ויתרה על כך העירייה בכתב ומראש.

## 28. סמכות שיפוט

כל סכסוך אשר יעלה כתוצאה מהוראות הסכם זה יובא בפני בית המשפט המוסמך בעיר כפר סבא ו/או בפני בית המשפט המחוזי מרכז לפי העניין.

## 29. העירייה כמפעל חיוני

הספק מצהיר כי ידוע לו שהעירייה מוכרת כ"מפעל חיוני" ו/או "כמפעל למתן שירותים קיומים" והספק מתחייב בזאת כי במידה ויוכרז ע"י הרשויות המוסמכות אחד המצבים בהתאם להוראות אחד או יותר מהחוקים הבאים :-

29.1 הכרזה על מצב חירום על ידי השר המוסמך לכך כאמור בתקנות שעת חירום (סמכויות מיוחדות) תשל"ד – 1973.

29.2 הכרזה על מצב מיוחד בעורף כמשמעותו בסעיף 9 ג' לחוק התגוננות אזרחית, תשי"א – 1951.

29.3 הכרזה על אירוע כאירוע אסון המוני כהגדרתו בסעיף 90 א' לפקודת המשטרה (נוסח חדש) בתשל"א – 1971.

29.4 הכרזה על מצב חירום בהתאם להוראות סעיף 38 לחוק יסוד הממשלה. אזי, תחולנה הוראות הנ"ל ו/או הוראות חוק שירות עבודה בשעת חירום, תשכ"ז – 1967 ו/או הוראת כל דין רלבנטי אחר, גם על עובדי ו/או שירותי ו/או כל הספקים המשמשים לצורך ביצוע השירותים נשוא חוזה זה.

30. כל שינוי בהסכם זה יעשה בכתב, ולא תשמע כל טענה על שינוי בעל-פה או מכללא.

31. כתובות הצדדים הן כמפורט במבוא להסכם זה.

32. כל הודעה אשר תשלח ע"י אחד הצדדים למשנהו עפ"י הכתובת דלעיל תחשב כמתקבלת תוך 72 שעות מעת מסירתה כדבר דואר רשום, אם נמסרה ביד בעת מסירתה ואם נשלחה בפקסימיליה בעת שיגורה בפקסימיליה.

## ולראיה באו הצדדים על החתום :

---

הספק

---

העירייה

נספח ביטוח

לעניין הגדרות נספח ביטוח זה:

"**המבוטח**" - \_\_\_\_\_  
 "מבקש האישור" – עיריית רעננה ו/או תאגידים ו/או חברות עירוניים ו/או גופי סמך רשותיות ו/או עמותות בשליטתם ו/או מנהליהם ו/או עובדיהם.  
 "השירותים" – אספקת תמרורים, עמודים, מערכות חיבור ומכוונים מוארים.

1. מבלי לגרוע מאחריות ומהתחייבויות של המבוטח על-פי הסכם זה ו/או על-פי כל דין, על המבוטח לערוך ולקיים, אצל חברת ביטוח מורשית כדין בישראל במשך כל תקופת מתן השירותים, את הביטוחים המפורטים באישור עריכת ביטוחי נותן השירותים המצ"ב לנספח זה ומהווה חלק בלתי נפרד ממנו (להלן: "**אישור ביטוחי המבוטח**").

כן מתחייב המבוטח לערוך ולקיים על חשבון המבוטח, למשך כל תקופת ההסכם, את שאר הביטוחים וההתחייבויות הדרושים או הנדרשים לשם ביצוע השירותים לרבות, ומבלי לגרוע מכלליות האמור, תשלומים לביטוח לאומי וביטוח חובה לכל כלי הרכב המשמשים לצורך ביצוע השירותים או המובאים על ידי המבוטח לחצרי מבקש האישור וכן כל ביטוח אחר שחובה על המבוטח לערוך על פי כל דין.

2. ללא כל דרישה מצד מבקש האישור, על המבוטח להמציא לידי מבקש האישור 7 ימים לפני מועד תחילת השירותים או ממועד החתימה על הסכם, ובכל מקרה כתנאי מקדים לתחילת מתן השירותים, את אישור ביטוחי המבוטח, חתום בידי מבטח המבוטח, בהתאם להוראות המפקח על הביטוח, רשות שוק ההון, ביטוח וחיסכון 6-1-2019 (להלן: "**אישור ביטוחי המבוטח**").

לא יאוחר ממועד תום תקופת ביטוחי המבוטח, על המבוטח להמציא לידי מבקש האישור את **אישור ביטוחי המבוטח** בגין הארכת תוקפו לתקופה נוספת, וכך למשך כל תקופת ההתקשרות על פי ההסכם.

בכל פעם שמבטח המבוטח יודיע למבקש האישור כי מי מביטוחי המבוטח עומד להיות מבוטל או עומד לחול בו שינוי לרעה, על המבוטח לערוך את אותו הביטוח מחדש ולהמציא אישור עריכת ביטוח חדש, 30 יום לפני מועד ביטול הביטוח או השינוי לרעה בביטוח.

מובהר כי אי המצאת אישור על קיום ביטוחי המבוטח במועד או בהתאם להוראות סעיף ביטוח זה, לא תגרע מהתחייבויות המבוטח על פי הסכם זה, ועל המבוטח לקיים את כל התחייבויותיו גם אם תמנע מהמבוטח האפשרות לעשות כן בשל אי עמידתו בדרישות כמפורט לעיל. מוסכם כי המבוטח יהיה מנוע מלעלות כל טענה ו/או דרישה כלפי מבקש האישור ו/או כלפי הבאים מטעם מבקש האישור עקב כך שלא יתאפשר לו השירותים להתחיל בשירותים טרם הומצא אישור ביטוחי המבוטח כנדרש.

3. על המבוטח לקיים את כל תנאי ביטוחי המבוטח, לשלם את דמי הביטוח במלואם ובמועד, לדאוג ולוודא שביטוחי המבוטח יהיו בתוקף במשך כל תקופת התחייבויות המבוטח לקיימם ולשאת בהשתתפויות העצמיות הנקובות בביטוחי המבוטח. כן מתחייב המבוטח להודיע למבקש האישור מיד על כל אירוע העלול להוות עילה לתביעה ולשתף פעולה עם מבקש האישור ככל שיידרש לשם מימוש תביעת ביטוח אשר יוחלט על-ידי מבקש האישור להגישה למבטחים.

4. מבקש האישור רשאי לבדוק את אישור ביטוחי המבוטח שיומצא כאמור לעיל, ועל המבוטח לבצע כל שינוי או תיקון שיידרש על מנת להתאימו להתחייבויות המבוטח כאמור בנספח ביטוח זה. מוסכם בזה במפורש כי אין בעריכת ביטוחי המבוטח, בהמצאת אישור ביטוח בגין עריכת ביטוחים אלה ו/או בבדיקתם ו/או באי בדיקתם ו/או בשינויים כדי להוות אישור בדבר התאמת ביטוחי המבוטח למוסכם ואין בכך כדי להטיל אחריות כלשהי על מבקש האישור ו/או על מי מטעם מבקש האישור ו/או לצמצם את אחריות המבוטח על-פי הסכם זה ו/או על-פי דין.

בכל מקרה של אי התאמה בין האמור באישור ביטוחי המבוטח לבין האמור בסעיף ביטוח זה, על המבוטח לגרום לשינוי ביטוחי המבוטח על מנת להתאימם להוראות סעיף ביטוח זה.

5. מוסכם בזאת, כי היקף הכיסוי הביטוחי ובכלל זאת קביעת גבולות האחריות כאמור בסעיף ביטוח זה, הינה בבחינת דרישה מזערית המוטלת על המבוטח, שאינה פוטרת את המבוטח ממלוא החבות על-פי הסכם זה ו/או על-פי דין. למבוטח לא תהא כל טענה ו/או דרישה כלפי מבקש האישור ו/או כלפי מי מהבאים מטעם מבקש האישור בכל הקשור לגבולות האחריות האמורים ו/או כל טענה אחרת בנושא גובה ו/או היקף הכיסוי הביטוח שהוצא על ידי המבוטח.

ככל שלדעת המבוטח קיים צורך להרחיב את היקף ביטוחי המבוטח ו/או לערוך ביטוחים נוספים ו/או משלימים לביטוחי המבוטח, יערוך המבוטח את הביטוח הנוסף ו/או המשלים כאמור, על חשבונו. בכל ביטוח רכוש נוסף ו/או משלים שייערך על-ידו, ייכלל סעיף מפורש בדבר ויתור על זכות המבוטח לתחלוף כלפי מבקש האישור ו/או כלפי מי מטעם מבקש האישור, למעט כלפי אדם שגרם לנזק בזדון. בכל ביטוח חבות נוסף ו/או משלים שייערך על-ידי המבוטח יורחב שם המבוטח לכלול את מבקש האישור, בכפוף לסעיף אחריות צולבת.

6. המבוטח פוטר, בשמו ובשם הבאים מטעמו, את מבקש האישור ואת הבאים מטעם מבקש האישור, מאחריות לאבדן או לנזק ישיר או תוצאתי אשר עלול להיגרם לרכוש כלשהו בבעלות ו/או באחריות המבוטח ו/או מי מטעמו אשר מובא לאתר השירותים ו/או שנעשה בו שימוש בקשר לשירותים (ומבלי לגרוע מכלליות האמור, לרבות כלי רכב וכל כלי עבודה אחר), וכן מאחריות לנזקים לכל הבאים מטעמו או בשמו בקשר עם השירותים. אולם הפטור כאמור לא יחול לטובת אדם שגרם לנזק בזדון.

7. בהתקשרות המבוטח עם קבלני משנה במסגרת ו/או בקשר עם השירותים, על המבוטח לדרוש כי יערכו על ידם ביטוחים הולמים ביחס להיקף וסוג פעילותם.

למען הסר ספק מובהר בזאת, כי המבוטח נושא באחריות כלפי מבקש האישור ביחס לשירותים, בין אם בוצעו באמצעותו ו/או באמצעות קבלני משנה מטעמו. המבוטח ישא באחריות לשפות ו/או לפצות את מבקש האישור בגין כל אובדן ו/או נזק שייגרם בשל השירותים שבוצעו על-ידי קבלן המשנה, בין אם אובדן ו/או נזק כאמור מכוסה בביטוחי המבוטח ו/או בביטוחי קבלני המשנה מטעם המבוטח ובין אם לאו.

אין בהוראות סעיף זה כדי לגרוע מהתחייבות המבוטח ו/או כדי להטיל על מבקש האישור אחריות כלשהי. מובהר, כי המבוטח יהיה אחראי באופן מלא לנזקים בלתי מבוטחים, לרבות נזקים שהם מתחת לסכום ההשתתפות העצמית. כמו כן, מוסכם במפורש כי המבוטח יהא חייב בפיצוי ו/או בשיפוי מבקש האישור בגין כל נזק ו/או תשלום שהמבוטח יחוייב בו לרבות תשלום השתתפות עצמית, בגין נזקים שבאחריות המבוטח לפי דין או לפי הסכם זה מיד עם דרישתו הראשונה בכתב.

**מוסכם בזאת כי התחייבויות המבוטח לעריכת ביטוחים הינן בהתאם לאמור בהוראות נספח ביטוח זה, אף אם יחולו על הצדדים הוראות בדבר המצאת אישור קיום ביטוחים במתכונות תמציתית בהתאם להוראות המפקח על הביטוח או כל הוראה אחרת בעניין זה. לאור האמור, מוסכם כי נוסח אישורי הביטוח המצ"ב לנספח ביטוח זה הינם דוגמה בלבד ואינם מהווים נוסח מחייב ולא מהווים פגיעה בהתחייבויות החוזיות של המבוטח לעריכת ביטוחים בהתאם לאמור בהוראות נספח ביטוח זה. כן מוסכם כי בכל מקרה בו יחול שינוי בהוראות המפקח על הביטוח כאמור, מבקש האישור יהא רשאי להחליף את דוגמת נוסח אישורי הביטוח המצ"ב בנוסח אישורי ביטוח חלופיים, וזאת בכפוף להתחייבויות הביטוח של המבוטח כמפורט בנספח ביטוח זה כאמור.**

8. ביטוחי המבוטח יכללו הוראות לפיהם:

- 8.1. הנם קודמים לכל ביטוח הנערך על-ידי מבקש האישור ו/או הבאים מטעמו וכי מבטח המבוטח מוותר על כל טענה ו/או דרישה בדבר שיתוף ביטוחי מבקש האישור והבאים מטעמו.
- 8.2. שינוי לרעת מבקש האישור או ביטול של מי מביטוחי המבוטח, לא ייכנס לתוקף אלא 30 יום לאחר משלוח הודעה של המבוטח למבקש האישור בדבר השינוי או הביטול.
- 8.3. הפרת תנאי ביטוחי המבוטח והתנאותיהם ו/או אי עמידה בתנאי הביטוחים בתום לב על ידי המבוטח ו/או עובדיו ומנהליו, לא תגרע מזכויות מבקש האישור לקבלת פיצוי או שיפוי על פי הביטוחים כאמור.

- 8.4. היה וקיים סעיף המפקיע ו/או מצמצם בדרך כלשהי את אחריות המבטח, כאשר קיים ביטוח אחר ו/או בשל כל סיבה אחרת לרבות תנאים מוקדמים לכיסוי ו/או אמצעי מיגון ו/או ביטוח חסר ו/או מידע חיתומי שגוי ו/או מטעה הרי שסעיף זה לא יופעל כלפי מבקש האישור ו/או הבאים מטעמו.
- 8.5. היקף הכיסוי לא יפחת מתנאי ביט מהדורה 2013. חריג רשלנות רבתי (אם קיים) יבוטל, אולם אין בביטול הסעיף כאמור כדי לגרוע מזכויות המבטח וחובות המבוטח על פי חוק חוזה ביטוח התשמ"א - 1981.
- 8.6. המבטח מוותר על זכות התחלוף כלפי מבקש האישור וכלפי הבאים מטעם מבקש האישור, אולם הויתור על זכות התחלוף כאמור לא יחול כלפי אדם שגרם לנזק בזדון.
- 8.7. על המבוטח מוטלת האחריות לשאת בתשלום דמי הביטוח ולנשיאה בהשתתפויות העצמיות החלות על פיהן.
9. הפרה של איזה מהוראות נספח בטוח זה תהווה הפרה יסודית.

## אישור עריכת ביטוח

### נספח X'1 - אישור ביטוחי המבוטח

תאריך הנפקת האישור:		<b>אישור קיום ביטוחים</b>		
אישור ביטוח זה מהווה אסמכתא לכך שלמבוטח ישנה פוליסת ביטוח בתוקף, בהתאם למידע המפורט בה. המידע המפורט באישור זה אינו כולל את כל תנאי הפוליסה וחריגיה. יחד עם זאת, במקרה של סתירה בין התנאים שמפורטים באישור זה לבין התנאים הקבועים בפוליסת הביטוח יגבר האמור בפוליסת הביטוח למעט במקרה שבו תנאי באישור זה מיטיב עם מבקש האישור.				
<b>מבקש האישור הראשי</b>	<b>גורמים נוספים הקשורים למבקש האישור ויחשבו כמבקש האישור</b>	<b>המבוטח/המועמד לביטוח</b>	<b>אופי העסקה והעיסוק המבוטח</b>	<b>מעמד מבקש האישור</b>
שם: עיריית רעננה	שם: תאגידים ו/או חברות עירוניים ו/או גופי סמך רשותיים ו/או עמותות בשליטתם ו/או נבחריהם ו/או מנהליהם ו/או עובדיהם	שם: _____	<input type="checkbox"/> נדלין <input checked="" type="checkbox"/> שירותים <input type="checkbox"/> אספקת מוצרים <input checked="" type="checkbox"/> אחר: _____	<input type="checkbox"/> משכיר <input type="checkbox"/> שוכר <input type="checkbox"/> זכיון <input type="checkbox"/> קבלני משנה <input checked="" type="checkbox"/> מזמין שירותים <input type="checkbox"/> מזמין מוצרים <input type="checkbox"/> אחר: _____
ת.ז.ח.פ.: 500287008	ת.ז.ח.פ.: _____	ת.ז.ח.פ.: _____	העיסוק המבוטח: _____ אספקת תמרורים, עמודים, מערכות חיבור ומכוונים מוארים.	
מען: _____	מען: _____	מען: _____		
תיאור הקשר למבקש האישור הראשי: חברת אם ו/או חברת בת ו/או חברת אחות ו/או חברה קשורה ו/או חברה שלובה ו/או חלק מקבוצה ו/או מזמין השירותים.				

כיסויים						
סוג הביטוח חלוקה לפי גבולות אחריות או סכומי ביטוח	מספר הפוליסה	נוסח ומהדורת פוליסה	ת. תחילה	ת. סיום	גבול אחריות לכלל פעילות המבוטח/ סכום ביטוח	
					לתקופה	למקרה
צד ג'		ביט			4,000,000	4,000,000
אחריות מעבידים		ביט			20,000,000	20,000,000
חבות מוצר		ביט			2,000,000	2,000,000

פירוט השירותים (בכפוף, לשירותים המפורטים בהסכם בין המבוטח למבקש האישור, יש לציין את קוד השירות מתוך הרשימה המפורטת בנספח ג'):

**ביטול/שינוי הפוליסה**  
שינוי לרעת מבקש האישור או ביטול של פוליסת ביטוח, לא ייכנס לתוקף אלא **30 יום** לאחר משלוח הודעה למבקש האישור בדבר השינוי או הביטול.

**חתימת האישור המבוטח:**

**הנחיות בטיחות**

**מבלי לגרוע מן האמור בהוראות המכרז ובנספח בטיחות זה להלן, כתנאי להתחלת העבודה נשוא המכרז, ייפגש הספק הזוכה עם ממונה על הבטיחות בעיריית רעננה לקבלת תדרוך בטיחות והחתמתו על כל נהלי העבודה הרלוונטיים.**

**הנחיות והוראות בטיחות לקבלן**

**בטיחות וגהות בעבודה - סוכס כדלקמן.**

1. הספק יהיה אחראי לספק כל ציוד בטיחות וגהות לעובדיו כפי שיידרש, לביצוע עבודתו, או כפי שנדרש עפ"י החוק. מבלי לפגוע בכלליות האמור לעיל יספק הספק: אביזרי בטיחות, כלי בטיחות, ציוד מגן לעובדים, ביגוד, נעליים, כובעי מגן, אוזניות מגן, וכל ציוד אחר בנוסף, על האמור בסעיף זה, שיומלץ ע"י ממונה הבטיחות מטעמו או ממונה הבטיחות מטעם עיריית רעננה.
2. ככל ונדרש על-פי דין, תקנות ונהלים בענייני בטיחות, ימנה הספק אחראי בטיחות לצוות עובדיו הנמצאים בשטח או בשטחים בעיר ו/או בבית מלאכה/ מתקני העירייה בהם מתבצעת העבודה או כל חלק ממנה לה אחראי הספק (להלן: "אתר העבודה") שישמש כנאמן בטיחות, ותפקידו יהיה לטפל בכל הקשור לבטיחות וגהות עובדי הספק באתר העבודה (להלן: "נאמן הבטיחות").
3. נאמן הבטיחות ישמש כאיש קשר בין עובדי הספק לממונה הבטיחות של העירייה ובין מנהל המחלקה הרלוונטית או מי מטעמו. הספק ונאמן הבטיחות ינהגו עפ"י כל כללי הבטיחות המעוגנים בחוקים, ובתקנות הבטיחות בעבודה הידועים והנהוגים בישראל (אסבסט, אש גלויה, מקום מוקף, עבודה בגובה, גגות שבירים, חשמל, וכו').
4. נאמן הבטיחות יפקח על עובדי הספק במהלך כל שעות העבודה ויוודא ביצוע נהלים והוראות הבטיחות. בנוסף יהיה נאמן הבטיחות אחראי לתיקון ליקויים ושיפורים בכל הקשור לבטיחות וגהות עובדי הספק על פי חוק.
5. הספק ידאג לבדיקה ע"י בודק מוסמך וקבלת אישורים במועדים הקבועים בחוק עבור ציוד שבשימוש כולל: מדחסים, מיכלים, קולטים, דודי קיטור, מתקני הרמה, ציוד הרמה ואביזריו, עגורנים, סולמות, פיגומים, חשמל וכל ציוד אחר או נוסף שיהיה באתר העבודה שלגביו חלה חובת בדיקה ע"י בודק מוסמך.
6. הספק יספק ציוד עזרה ראשונה לעובדיו, כולל ציוד לפינוי נפגעים, ימנה אדם שעבר הכשרה מטעם מד"א להגשת עזרה ראשונה באתר העבודה, ויקצה רכב שימש לפינוי נפגעים למתקן רפואי או ביי"ח בשעת חרום.
7. הספק יסמן, ישלט ויגדר את השטח שבאחריותו באתר העבודה, כולל הצבת ציוד מגן-אזהרה עפ"י החוק כגון: מחסומים, זהרונים, גשרי מעבר, סימון דרכי גישה ומילוט, או כל ציוד או אביזרי בטיחות אחרים.
8. נהיגה באתר העבודה ובסביבתו הסמוכה, כולל הפעלת ציוד הנדסי מכני כבד, עגורנים מלגזות או כל ציוד אחר תעשה עפ"י חוקי התעבורה של מדינת ישראל. מבלי לגרוע מהאמור לעיל, ידאג הספק לכך כי הפעלת הווילונות הנ"ל תעשה בעזרת כוח אדם, נלווה כגון: מאותתים לעגורנים, מכווני רכב כבד

לאחר וכדי וכל זאת ע"י אנשים שהוסמכו והוכשרו לכך ונושאים עימם רישיונות הסמכה תקפים בהתאם.

9. הספק יוודא אחסון חומרים דליקים, או מסוכנים מכל הסוגים עפ"י הנהלים המחייבים באתר העבודה, כולל סימונם והפרדתם עפ"י סוגיהם וקבוצות סיכון.
10. הספק יספק לפי הצורך ציוד כיבוי אש עפ"י החוק והוראות מכבי אש כולל זרנוקי מים, צינורות, מטפים וכד' שיהיו באתר העבודה ויוודא תקינותם, כולל בדיקה תקופתית ושנתית וקבלת רישיון מכבי אש.
11. הספק ידאג להדרכה מוסמכת של עובדיו בנושא הבטיחות בעבודה ובשימוש בציוד כיבוי אש כאמור בסעיף 10 לעיל וטיפול בו. כמו כן יחתים את עובדיו שקבלו והבינו את הנאמר בהדרכה וכן חובתם בשימוש בציוד מגן אישי.
12. הספק יכין לעובדיו באתר העבודה שטח מנוחה, רווחה, שירותים, מתקני מי שתייה ורחצה, (מתקנים נוספים עפ"י הנדרש בחוק - תנאי בטיחות וגהות לעובדים ו/או על פי הסכם ההתקשרות עימו, וידאג לאחזקתם התקינה של המתקנים הנ"ל.
13. קבלן שאינו מוסמך לעבודות חשמל, יפרסם הוראות מתאימות לעובדיו שלא לעסוק, או לטפל ברשת החשמל, או בכל אביזר חשמלי שמחייב טיפולו של חשמלאי מוסמך.
14. הספק יסלק כל מפגע בטיחותי מיד עם גילוי, או עם קבלת הוראה ממונה הבטיחות של עיריית רעננה או מכל אדם אחר המוסמך מטעם עיריית רעננה.
15. הספק ידווח על כל אירוע מסוכן, תאונה, או כמעט תאונה, מיידית לממונה הבטיחות של עיריית רעננה ויפעל על פי הוראותיו בכל הקשור להנחיות, לטיפול, תדרוך, המשך או עצירת העבודה.
16. הספק ידווח למשרד העבודה תוך 3 ימים על התרחשות כל תאונת עבודה בטופס מתאים.
17. הספק יוודא תקינות כלי עבודה אביזרים וציוד נלווה אשר משמשים את עובדיו, וידאג להחלפתו של הווילונות הפסול או לתיקונו לפי הצורך.
18. אחריות לביצוע בדיקות רפואיות לעובדים במידת הצורך, וכל הקשור לרפואה תעסוקתית תחול על הספק.
19. עבודות בשעות הלילה או בתנאי מזג אוויר קשים לא יבוצעו ללא תיאום מוקדם, בדיקה ואישור מנהל המחלקה הרלוונטי בעיריית רעננה או מי מטעמו.
20. הספק אחראי למתן הדרכה יומית ותקופתית לעובדיו בנושאי בטיחות וגהות הקשורים לאתר העבודה וסביבתו, כולל סיכונים נלווים הקיימים באתר העבודה.
21. ממונה הבטיחות של עיריית רעננה יהיה מוסמך ורשאי להפסיק כל עבודה המתבצעת באתר העבודה אשר תעשה בניגוד לחוקי תקנות ונוהלי הבטיחות, ואשר לא תמלא אחר ההוראות והנהלים המפורטים במסמך זה או כל נוהל אחר שלא הוזכר כאן או המהווה מכשול לקיום בטיחות וגהות עפ"י הנדרש עפ"י דין.
22. מובהר בזאת כי שום דרישה בתחום הבטיחות והגהות ו/או הנחיה כאמור במסמך זה ו/או שתינתן מפעם לפעם לקבלן על ידי עיריית רעננה או על ידי ממונה הבטיחות של עיריית רעננה או מטעמו,

לא תפטור את הספק מאחריותו לבטיחות עובדיו באתר העבודה אלא תוסיף על כל חובה המוטלת עליו על פי דין, מנהג, נוהג בטיחות ואחר.

23. לא יהיה בכל מעשה או מחדל מצד ממונה הבטיחות של עיריית רעננה כדי להסיר מהספק או להטיל אחריות על עיריית רעננה אשר על פי מסמכי ההתקשרות עם הספק ו/או על פי כל דין מוטלת על הספק.

24. העסקת נערים מתחת לגיל 18 תעשה ע"פ חוק עבודת נוער תשי"ג 1953 והתקנות.

25. יש לשמור על ניקיון שטח העבודה בכל עת ולאסוף כל כלי עבודה וכל חומר עם סיום העבודה.

26. אין להשתמש ללא רשות ממנהל המחלקה / רא"ג בציוד השייך לעירייה.

27. על כל נזק לציוד בתחומי העיר ורכוש יש לדווח מיד לאחראי במקום.

28. אין לעשן בתחום המשרדים והמחסנים אלא במקומות שהוגדרו לכך.

29. כל אחריות ביטוחית מכל סוג שהוא לגבי עובדיו של הספק תחול על הספק.

30. כל עבודה תתחיל לאחר קבלת תדרוך בטיחות של עובדי הספק אצל המנהל האחראי מטעם המחלקה.

31. הספק מתחייב להעסיק על חשבונו לצורך ביצוע העבודות עפ"י הסכם זה, מספר מספיק של עובדים בעלי רמה מקצועית נאותה, שיהיו להם הכישורים הדרושים והמתאימים לביצוע העבודות וידאג להכשירם עפ"י צורך.

32. הספק מתחייב כי כל עובד מעובדיו ו/או מטעמו יהיה כשיר לעבודה מבחינה רפואית ולאחר שעבר את כל הבדיקות הרפואיות הדרושות עפ"י דין.

33. הספק ו/או עובדיו ו/או מועסקיו ו/או מי מטעמו ישמעו לכל הוראות בא כח העירייה / הממונה על הבטיחות, לרבות הוראה בדבר הפסקת עבודה בגין אי מילוי תנאי הסכם זה או בשל קיום סיכון אחר לנפש ו/או לרכוש.

34. הספק ימסור, לפי דרישת בא כח העירייה / הממונה על הבטיחות, את רשימת כל העובדים מטעמו כולל פרטים אישיים ויציג עפ"י דרישה כל רישיון, תעודה וכל היתר אחר השייך לציוד, כלי רכב או מפעיליהם. הספק לא יעסיק עובדים שאינם עובדיו אלא לפי היתר בכתב מאת העירייה.

35. נגרם נזק למקום או לציוד בגין הפרת הוראות בטיחות ע"י הספק – הספק מסכים כי הערכת שווי הנזק כפי שנעשתה ע"י מפקח מטעם העירייה תחייב את הספק וסכום זה יקוזז מכל סכום המגיע לקבלן לפי הסכם ההתקשרות עימו.

36. לא מילא הספק ו/או עובדיו ו/או מועסקיו, או מי מטעמם אחר הדרישות המופיעות בנספח זה רשאית העירייה להטיל קנס בשווי של 3,000 ₪ לכל יום וסכום זה יקוזז מהסכומים המגיעים לקבלן ע"פי ההסכם.

37. הספק הזוכה יציג אישור משטרתי עדכני על העדר עבירות מין בהתאם לחוק אי העסקת עברייני מין במוסדות מסוימים על שם כל אחד מטעמו אשר תהא לו נגיעה לביצוע העבודה. קבלן אשר לא יעמוד בדרישה זו, זכייתו תתבטל והוא לא יורשה לבצע את העבודה.

38. **עבודות הדורשות הסמכה** :

סוג העבודה	ההסמכה הנדרשת
חשמל	רישיון חשמלאי המתאים לסוג העבודה
גז (גפ"מ)	רישיון לעסוק בעבודות גז לצורכי התקנה – תעודת מתקין
בניה ובניה הנדסית	א. מנהל עבודה בבנייה ב. עבודה עם גגות אסבסט באמצעות קבלן המורשה ע"י המשרד לאיכות הסביבה
עבודות הנדסה בנהיות	קבלן רשום בהתאם לחוק רישום קבלנים לעבודות הנדסה בנאיות ותקנותיו
גגות שבירים, תלולים או חלקלקים	א. עובד מקצועי לעבודה על גג שביר ב. עבודה עם גגות אסבסט באמצעות קבלן המורשה ע"י המשרד לאיכות הסביבה
פיגומים	בונה פיגומים מקצועי
הפעלת עגורנים	הסמכה להפעלת עגורן לפי סוג העומס
מעליות	תעודת מעלייתן למתן שירות למעליות
הדברה	רישיון מדביר מוסמך
מכשיר למניעת מים חוזרים	הסמכה להתקנת מז"ח
תחזוקת מטפי כיבוי אש	תחזוקאי מטפים מוסמך
עבודה בגובה	אישור על הדרכת עובד לביצוע עבודת גובה, מטפס תרנים, גולש בניין, מנהל מקצועי לעבודות טיפוס על תרנים או לעבודות גלישה בבניין, גיזום / גינון / חקלאות לפי העניין

39. **דרישות בטיחות בעת ביצוע עבודות במוסדות חינוך** :

39.1. את עבודות התחזוקה יש לתכנן לפי לוח זמנים, שיטות עבודה וארגון שימנעו הפרעות, מטרדי בטיחות ורעש.

39.2. עבודות המחייבות פעילות מקצועית קצרה במבנה מוסד חינוכי תבוצענה בעת החופשות שבמהלך שנת הלימודים או בסיום יום הלימודים, בתיאום עם מנהל המוסד החינוכי.

39.3. עבודות המחייבות **פעילות ממושכת** בתחומי מוסד חינוכי תבוצענה רק בפגרת הקיץ ובחופשות, ותתוכננה באופן שלפחות על העבודות הכרוכות בסיכון בטיחותי ובמטרדים קשים של רעש, לכלוך, אבק וכד' תבוצענה בחודשים יולי-אוגוסט.

39.4. **בידוד אזור העבודה** :

39.4.1. יש להתקין סידורי גישה נפרדים לעובדים לצורך הכנסה והוצאה של חומרים, כלים וציוד מדרכי הגישה של תלמידים אל המוסד.

39.4.2. אם במהלך העבודות יש סכנה של נפילת חפצים, אביזרים וכלים, יש לאסור הימצאות לתלמידים בשטח הסכנה, כולל הקמת מחסומים לצורך כך.

## טופס הצהרת לשמירה על הבטיחות וגהות ברשות המקומית ברעננה

הצהרת קבלן ( מבקר ) לבטיחות

אני הח"מ הספק / חברה \_\_\_\_\_ ת.ז. \_\_\_\_\_

מועסק בפרויקט / אתר \_\_\_\_\_

מצהיר – מבלי לגרוע מהתחייבותי על פי ההסכם שבינינו ובין העירייה לבצע את כל האמור לפי חוק ארגון הפיקוח על העבודה התשי"ד 1954 לפקודת הבטיחות בעבודה.

א. ידועות לי הוראות ונוהלי הבטיחות בעבודה וכי נהירים לי הסיכונים האפשריים ותקנות ציוד מגן אישי לעובדים. הריני מתחייב להקפיד על קיום דרישות הבטיחות והגיהות, סדרי העבודה גידור ומשמעת בענף ובתקנות הבטיחות ומתחייב לנהוג בהתאם.

ב. הנני מתחייב לפעול על פי נוהלי הבטיחות ברשות המקומית בכל האמור לבטיחות.

ג. הנני מתחייב להדריך ולשמור על בריאות ורווחת העובדים ולמניעת תאונות בנפש וברכוש.

ד. הספק מצהיר כי כל עוד הוא עובד באתר העבודה שבתחום הרשות ביטוח חובת מעבידים בתוקף מלא ובאחריותו המלאה וכי העירייה מסתמכת על הצהרה זו. וכי הוא מתחייב לפצות את העירייה בכל תביעה ו/או דרישה ו/או תשלום שתידרש העירייה לשלם.

מוצהר בזאת שבין העירייה לקבלן אין יחס של עובד מעביד שלו הסכם של קבלן המבצע עבודה לפי הסכם. אני מצהיר בזה שהעבודה ידועה לי ויש לי את היכולת המקצועית והכלים המתאימים לביצוע עבודה זו ויש לי את כל הרישיונות הדרושים לעניין עבודה זו. אין לי ולא יהיו לי תביעות ו / או טענות מכל סוג ומין כלפי העירייה והביטוחים.

ולראיה באתי על החתום:

שם ומשפחה: \_\_\_\_\_ מספר ת.ז.: \_\_\_\_\_

מקצוע: \_\_\_\_\_ כתובת: \_\_\_\_\_

חתימה: \_\_\_\_\_

## הצהרת המנהל

אני המנהל האחראי לעבודת הספק מצהיר שהעברתי והסברתי לקבלן את הוראות והנחיות

הבטיחות הנוגעות לעבודת הספק ע"פ הנוהל העירוני.

שם המנהל: \_\_\_\_\_

ת.ז.: \_\_\_\_\_

תאריך: \_\_\_\_\_

חתימה: \_\_\_\_\_

## אישור

אני הח"מ \_\_\_\_\_, עו"ד, מאשר/ת בזאת כי ביום \_\_\_\_\_ הופיע בפני

מר \_\_\_\_\_

נושא ת.ז. \_\_\_\_\_ לאחר שהזהרתיו כי עליו להצהיר את האמת וכי אם לא יעשה כן

יהיה צפוי לעונשים הקבועים בחוק, חתם בפני על תצהירו זה.

ה. הנני מתחייב להדריך ולשמור על בריאות ורווחת העובדים ולמניעת תאונות בנפש וברכוש.

ו. הקבלן מצהיר כי כל עוד הוא עובד באתר העבודה שבתחום הרשות ביטוח חובת מעבידים בתוקף מלא ובאחריותו המלאה וכי העירייה מסתמכת על הצהרה זו. וכי הוא מתחייב לפצות את העירייה בכל תביעה ו/או דרישה ו/או תשלום שתידרש העירייה לשלם.

מוצהר בזאת שבין העירייה לקבלן אין יחס של עובד מעביד שלו הסכם של קבלן המבצע עבודה לפי הסכם. אני מצהיר בזה שהעבודה ידועה לי ויש לי את היכולת המקצועית והכלים המתאימים לביצוע עבודה זו ויש לי את כל הרישיונות הדרושים לעניין עבודה זו. אין לי ולא יהיו לי תביעות ו / או טענות מכל סוג ומין כלפי העירייה והביטוחים.

ולראיה באתי על החתום:

שם ומשפחה: \_\_\_\_\_ מספר ת.ז.: \_\_\_\_\_

מקצוע: \_\_\_\_\_ כתובת: \_\_\_\_\_

חתימה: \_\_\_\_\_

**מסמך ד'**

**למכרז 38/2025**

**אספקת תמרורים, עמודים, מערכות חיבור,  
ומכוונים מוארים (בולרדים)  
עבור עיריית רעננה**

**כתב כמויות**

**פרק 1 - תמרורים - עירוניים**  
**EGP רב עוצמה**

מס' צורת התמרור	הפרט למדידה	מספרו בלוח התמרורים	מידה בס"מ (עירוני)	מחיר לפני אחוז הנחה בש"ח ליח"ח/חב' אחת <b>לא כולל מע"מ</b>
.1	משולש	101-107, 109-111, 114-117, 119-135, 127, 128-129, 143, 144, 145, 150, 301, 901	55	100 ₪
.2	עגול	201-208, 201-215, 218-219, 226-229, 307, 303-305, 416, 405-415, 402-401, 427-436, 417-426	50	120 ₪
.3	מלבנים	220-223, 224-225, 302, 626, 505-506	50X60	118 ₪
.4		306, 308, 504, 618, 619-622, 623-625	50X50	110 ₪
.5		437, 628	50X50	105 ₪
.6		439	85X110	370 ₪
.7		501-502	50X50 60X60	140 ₪
.8		507-509	35X60	100 ₪
.9		510	40X50	100 ₪
.10		627	40X60	120 ₪

**המשך פרק 1 - תמרורים – בין עירוניים**  
EGP רב עוצמה

מס' צורת התמרור	הפרט למדידה	מספרו בלוח התמרורים	מידה בס"מ (בין-עירוני)	מחיר לפני אחוז הנחה בש"ח ליח"ח/חב' אחת לא כולל מע"מ
.11	משולש	119-107, 114-111, 109-111, 101-107, 135-129, 128-129, 127, 145, 143, 150, 146-147, 301, 901	90	190 ₪
.12	עגול	201-208, 201-215, 218-219, 226-229, 402-401, 307, 417-426, 416, 405-415, 427-436	60	190 ₪
.13	מלבנים	216-217	60X100	235 ₪
.14		302	80	250 ₪
.15		306, 308, 504, 618, 623-625	80X80	250 ₪
.16		439	125X165	800 ₪
.17		505-506	50X60	120 ₪
.18		507-509	45X70	125 ₪
.19		510	40X50	100 ₪
.20		619-622	90X90	320 ₪
.21		626	60X60	230 ₪
.22		627	40X60	120 ₪
.23		628	60X60	230 ₪

<b>המשך פרק 1 - עמודים ומערכות חיבור</b>			
<b>מחיר לפני אחוז הנחה בש"ח ליח"חב' אחת לא כולל מע"מ</b>		<b>הפניה לסקיצה</b>	<b>תאור הפריט</b>
800 ₪		נספח ד'-1	עמוד לשלט סמטה
610 ₪		נספח ד'-2	עמוד לשלט רחוב 1
300 ₪		נספח ד'-3	מסגרת לשלט רחוב 2
180 ₪		נספח ד'-4	עמוד לתמרור "3, 3 מ'
17 ₪			מערכת חיבור לתמרור "2 סט - כולל ברגים קצר/ארוך
20 ₪			מערכת חיבור לתמרור "3 סט - כולל ברגים קצר/ארוך
21 ₪			מערכת חיבור לתמרור "4 סט - כולל ברגים
26 ₪			מערכת חיבור לתמרור "6 סט - כולל ברגים
7 ₪			משלימה למערכת חיבור לתמרור "2
7 ₪			משלימה למערכת חיבור לתמרור "3
10 ₪			משלימה למערכת חיבור לתמרור "4
12 ₪			משלימה למערכת חיבור לתמרור "6
<b>סה"כ אחוז הנחה גורף לכל פרק 1 לא כולל מע"מ</b>			

## פרק 2 - מכוונים מוארים (בולרדים)

מס'	תיאור פריט	יח' מידה	תמונה להמחשה	מחיר לפני אחוז הנחה בש"ח ליח' / חב' אחת <b>לא כולל מע"מ</b>
1.	<b>בולרד הכוונה מואר עגול</b> מידה 100-500-1000 מ"מ ראש מואר 10 לדים W1.5 מיוצר מפרופיל אלומיניום קוטר יח' 500 מ"מ לוחות פלסטיק חלבי משני צדדיו על לוחות הפלסטיק תמרור בהדפסת משי. עמוד ראשי מפרופיל פלדה עם גמישות למניעת נזקים כיסוי רגל ע"י צינור פלסטיק צהוב עם פסים שחורים רגל מוארת ע"י 8 לדים W1.5 הספק 25 וואט	קומפלט		1,990 ₪
2.	בולרד הכוונה מרובע – קומפלט	קומפלט		5,200 ₪
3.	עדשה חלבית לבולרד ללא מדבקה עובי 3 מ"מ קוטר 60 ס"מ	סטריפ		90 ₪
4.	עדשה חלבית לבולרד מרובע כולל הדבקת מעגל תנועה גודל 60/54 ס"מ	יח'		145 ₪
5.	לדים - W 1.2 8 יח' בסטריפ עבור עמוד לבולרד	סטריפ		11 ₪
6.	לדים - זכוכית מגדלת W 1.5 9 יח' בסטריפ עבור עדשה			11 ₪
7.	ספק כח (דרייבר), W30 עד W35 V12 עד V12.5, 3 אמפר	יח'		11 ₪
8.	רגל מתכת לבולרד כולל קפיצים ותושבת.	יח'		720 ₪

מס'	תיאור פריט	יח' מידה	תמונה להמחשה	מחיר לפני אחוז הנחה בש"ח ליח'/חב' אחת לא כולל מע"מ
9.	ראש בולרד כולל עדשות חלביות			₪ 680
10.	בסיס פלסטיק לבולרד			₪ 205
11.	מדבקה בלבד לעדשה קוטר 50	יח'		₪ 30
12.	מדבקה כולל הדבקה על עדשה קוטר 50	יח'		₪ 45
13.	הסרת מדבקה מבולארד והדבקת מדבקה חדשה בלבד	יח'		₪ 30
<b>סה"כ אחוז הנחה גורף לכל פרק 12 לא כולל מע"מ</b>				

שרטוט עמוד לשלט סימטה

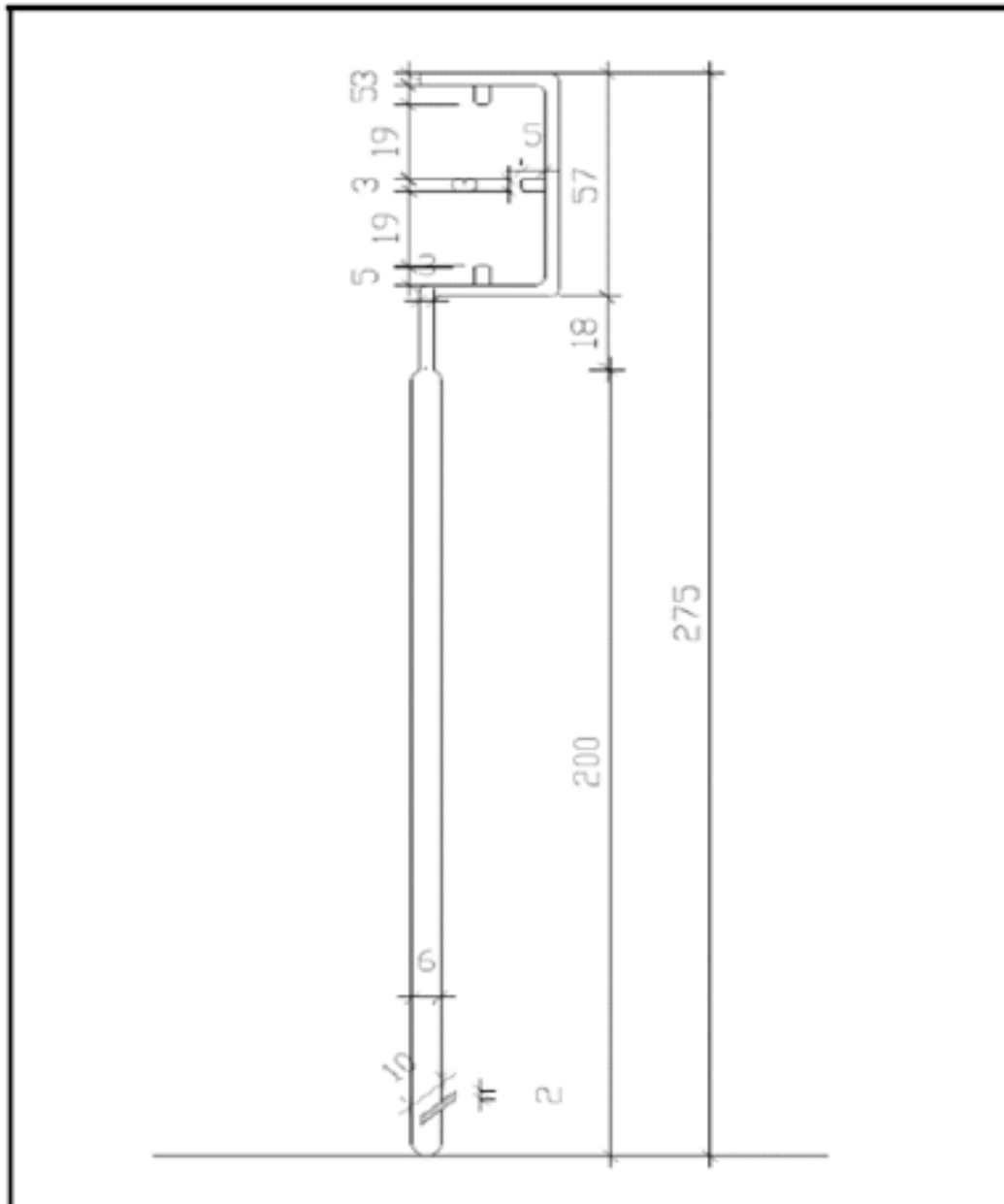

עמוד לשלט סימטה

אורך עמוד: 275 ס"מ.

עובי דופן העמוד: 2 מ"מ

חלק תחתון של העמוד ישר (2") באורך - 200 ס"מ

חלק עליון של העמוד מכופף (1-1/4") באורך - 75 ס"מ

בחלק התחתון מרותכת מתכת קטנה לתפיסת העמוד בתוך האדמה (10X2 ס"מ).

בחלק העליון מרותכות 3 מתכות קטנות לחיבור שלט סימטה.

החלק העליון בעמוד סגור - למניעת כניסת מים.

העמוד מברזל מגולוון, צבוע בצבע אפור RAL 7037

שרטוט עמוד לשלט רחוב

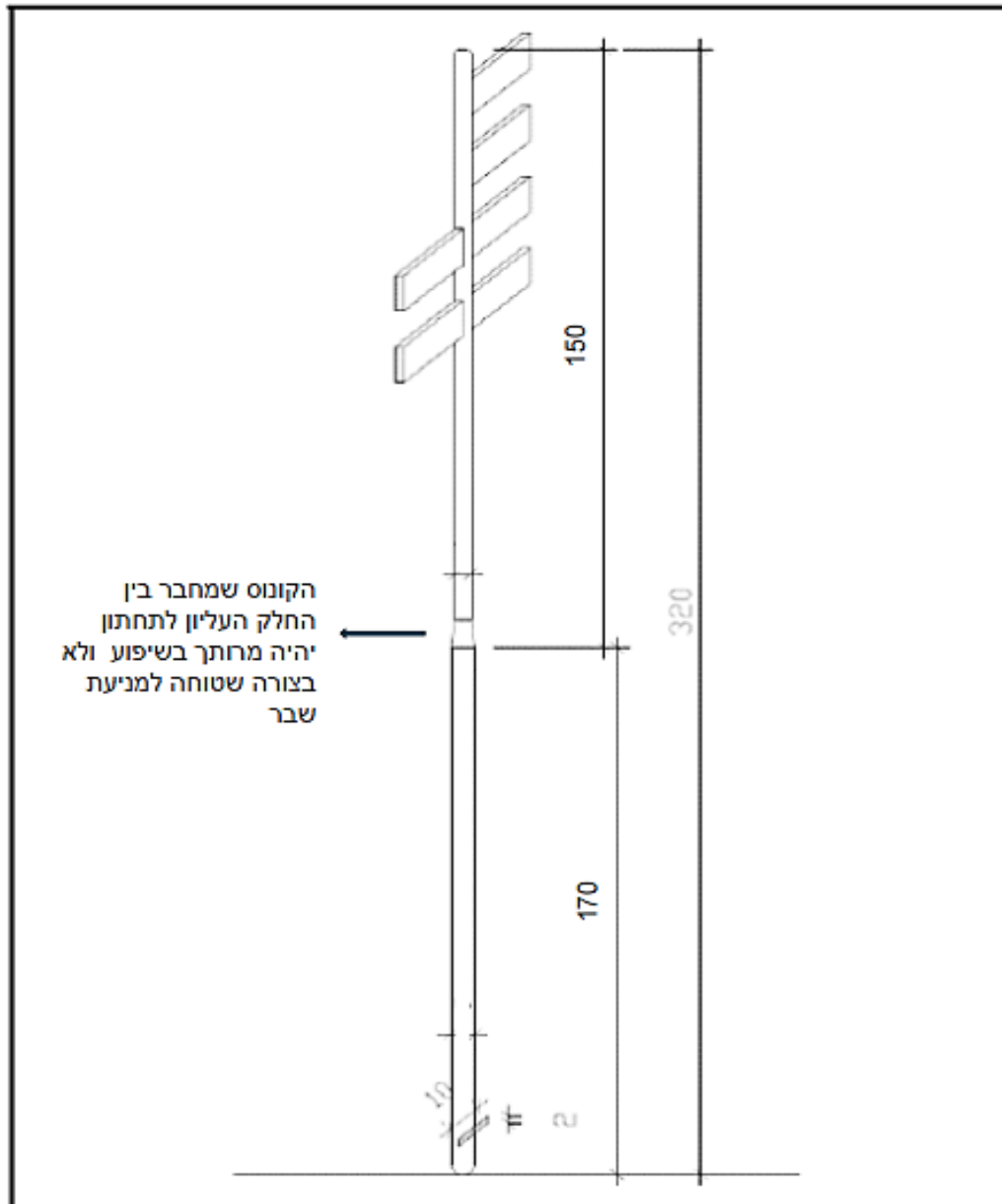

עמוד לשלט רחוב

אורך עמוד: 320 ס"מ.

עובי דופן העמוד: 2 מ"מ

חלק תחתון של העמוד ישר (4") באורך 170 ס"מ

חלק עליון של העמוד ישר (2") באורך - 150 ס"מ

בחלק התחתון מרוחקת מתכת קטנה לתפיסת העמוד בתוך האדמה (10X2 ס"מ).

בחלק העליון מרוחקת 6 מתכות קטנות לחיבור מסגרת לשלט רחוב בגבהים שונים

שניתן לראות 3 שלטי רחובות יחד.

החלק העליון בעמוד סגור - למניעת כניסת מים.

העמוד מברזל מגולוון, צבוע בצבע אפור RAL 7037

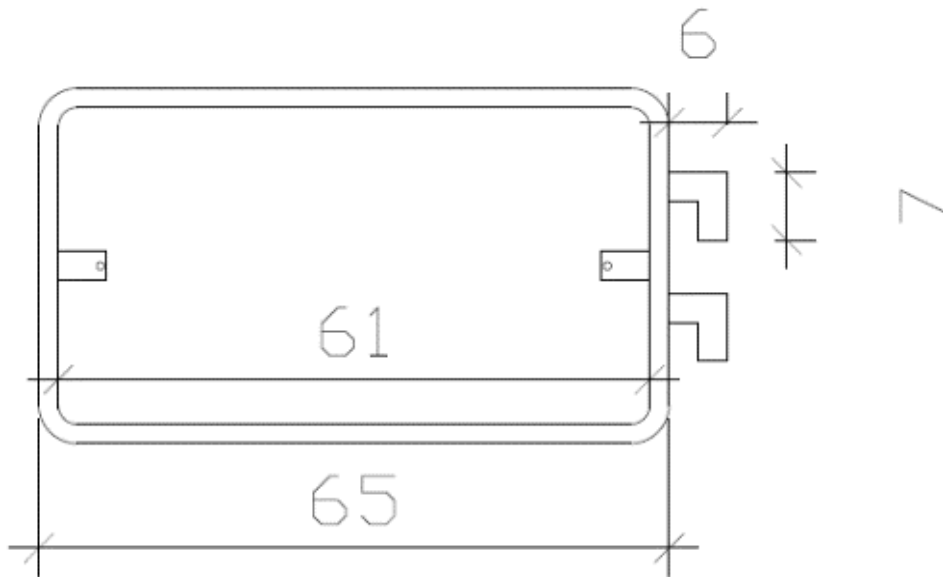
מסגרת לשלט רחוב

אורך חיצוני מסגרת: 65 ס"מ

רוחב חיצוני מסגרת: 37 ס"מ.

עובי דופן 2 (פרופיל 2X2)

המסגרת המלבנית מעוגלת בפינות.

באחד מצדדי המסגרת מרותכות 2 מתכות לחיבור המסגרת לעמוד.

בחלק הפנימי במסגרת מרותכות 2 מתכות לחיבור השלט למסגרת.

המסגרת מברזל מגולוון, צבוע בצבע אפור RAL 7037

## עמוד לתמרור

נספח ד-4'

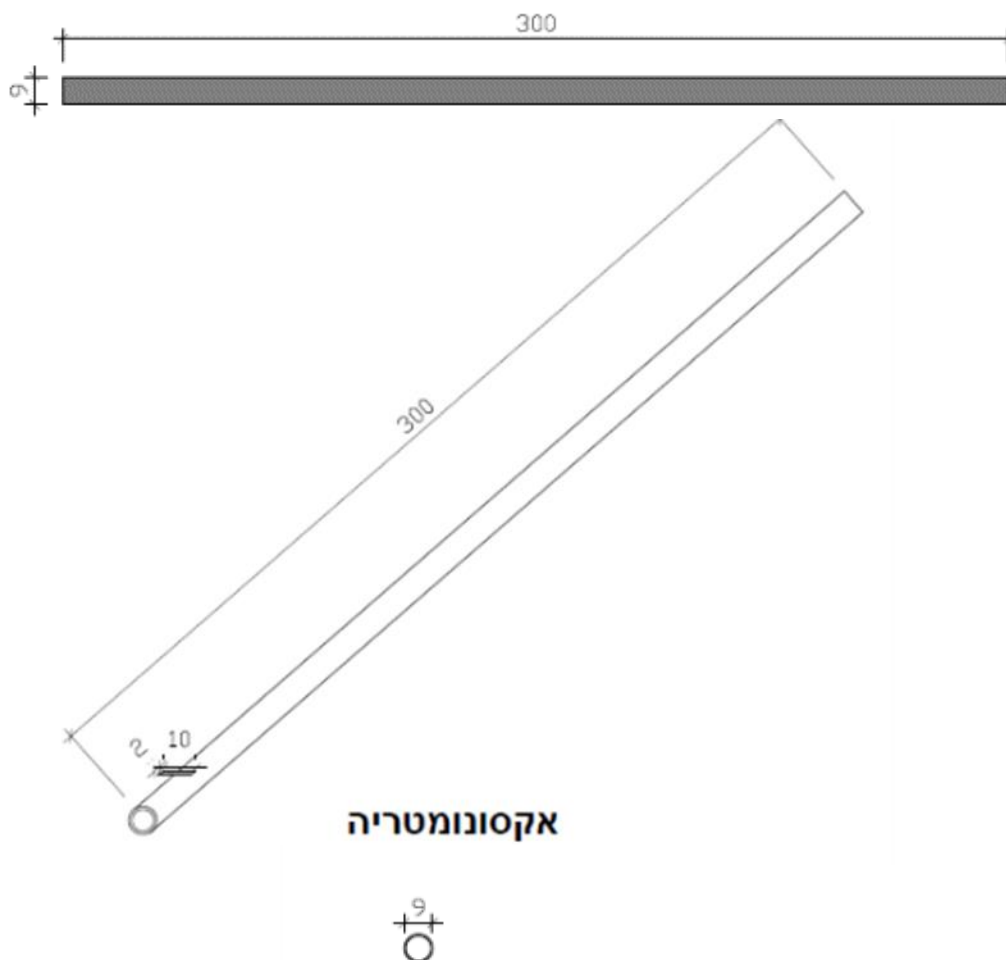

אקסונומטריה

חזית קדמית

עמוד לתמרור

קוטר עמוד: 3"

אורך עמוד: 300 ס"מ

עובי דופן העמוד: 2 מ"מ.

בחלק התחתון מרותכת מתכת קטנה לתפיסת העמוד בתוך האדמה ( X210 ס"מ).

החלק העליון בעמוד סגור - למניעת כניסת מים.

העמוד מברזל מגולוון, צבוע **בצבע אפור RAL 7037**

**הצעה כספית של המציע**

לכבוד

עיריית רעננה

א.נ.,

**הנדון : מכרז פומבי מס' 38/2025 - אספקה תמוררים ומכוונים מוארים (בולרדים)**

אני הח"מ מצהיר, כי קראתי בעיון את כל מסמכי המכרז.

1. הנני מצהיר, כי הבנתי את כל מסמכי המכרז וכי תנאי ההסכם וכל הגורמים האחרים המשפיעים על מתן השירות נשוא המכרז, ידועים ומוכרים לי, וכי בהתאם לכך קבעתי את הצעתי.

2. אני מצהיר בזאת כי :

2.1 הנני בעל הידע, הניסיון והמומחיות הדרושים לביצוע השירותים והעבודות נשוא המכרז ברמה מעולה.

2.2 ברשותי היכולת להשיג באופן מיידי ועל פי דרישת העירייה את כל כוח האדם הציוד והריהוט המתאימים לצורך אספקת וביצוע כל העבודות נשוא המכרז.

2.3 הנני מסוגל, מכל בחינה שהיא למלא אחר כל הדרישות ו/או לבצע את כל ההתחייבויות על פי הוראות המכרז.

2.4 הנני מתחייב, כי אעמוד בכל הדרישות הנדרשות עפ"י כל דין ו/או תקן לצורך מתן השירות נשוא המכרז.

3. אם אזכה במכרז הנדון, הנני מתחייב לבצע את התחייבויותי עפ"י המכרז ברמה מעולה, בהתאם לכל תנאי המכרז, לשביעות רצונה המלא של העירייה ו/או המנהל מטעמה, על פי הוראות ההסכם ובכפוף לכל דין.

4. אם הצעתי תתקבל, הריני מתחייב לבצע את כל הפעולות המפורטות כדלקמן, וזאת תוך 7 ימים מתאריך הודעתכם בדבר זכייתי במכרז :

4.1 לחתום על ההסכם, לרבות שינויים / תיקונים, ככל שיערכו בו, על ידי העירייה, ולהחזירו לעירייה כשהוא חתום.

4.2 להמציא לעיריית רעננה ערבות בנקאית חתומה להבטחת קיום תנאי ההסכם כמפורט בהסכם, וכן אישור עריכת ביטוח חתום על ידי חברת הביטוח, הכל כמפורט בהסכם.

5. אני מצהיר בזאת, כי ידוע לי שאם לא אבצע את הפעולות המנויות לעיל, כולן או מקצתן אאבד את זכותי לספק את הווילונות ו/או לבצע את העבודות כמפורט בהסכם זה, והעירייה תהא רשאית לחלט את הערבות הבנקאית המצורפת להצעתי זו ולהתקשר עם מציע אחר.

כן ידוע לי ואני מסכים שסכום הערבות ישמש פיצוי קבוע ומוסכם מראש, עקב אי קיום ההתחייבויות שנטלתי על עצמי עם הגשת הצעתי למכרז. כן ידוע לי שבחילוט הערבות לא יהא

כדי לפגוע בכל זכות או סעד שיעמדו לרשות העירייה עקב הפרת ההתחייבויות שאני נוטל על עצמי עם הגשת הצעתי למכרז.

6. ידוע לי, כי לא יחול כל שינוי במחיר נשוא הצעתי, במקרה בו תבחר העירייה להגדיל ו/או להקטין את הכמויות ו/או לפצל ההתקשרות עם מציעים נוספים.

7. ידוע לי שעלי לתת אחוז הנחה גורף לאחד מהפרקים ו/או לשניהם בנפרד אליהם אגיש הצעתי

(בהתייחס לפרק אליו הגשתי הצעתי – ניתן לתת אחוז הנחה 0. ידוע לי כי אם אחסיר ו/או אוסיף ו/או אחסיר ו/או אתקן דבר מה בפריט כלשהו אליו בהצעתי, הצעתי כאמור תיפסל.

8. ידוע לי, כי המחיר הכלול בהצעתי, כפי שנרשם על ידי בהצעתי, כולל את כל ההוצאות בין מיוחדות ובין כלליות, מכל מין וסוג הכרוכות באספקת עבודות נשוא מכרז זה על פי תנאי המכרז, לרבות רווח קבלני, וכי לא תהא לי כל זכות לבוא בטענות לעירייה בעניין זה.

9. במידה והעירייה תדרוש פריט שירות שאינו מפורט בכתב הכמויות, ידוע לי שלעירייה תהא הזכות לפנות לספקים נוספים.

10. ידוע לי כי אם בשעת בדיקת ההצעה התגלתה בה טעות חשבונאית, תתוקן ההצעה ע"י העירייה בהתאם לאחוז ההנחה שנקבתי, ויראו אותי כאילו הסכמתי שכל טעות חשבונאית שתתגלה בהצעתי תתוקן כאמור לעיל.

	<b>שם המציע</b>
	<b>מס' ת.ז או ח.פ</b>
	<b>כתובת</b>
	<b>טלפון</b>
	<b>מייל</b>
	<b>חתימה וחותמת המציע</b>

לאור כל האמור לעיל, להלן הצעתי :

## הצעת המציע – מכרז 38/2025

סיכום המחיר הניתן על ידי לכל פריט בפרקים אליהם אני מגיש הצעתי.

מחירי הפריטים מפורטים בכתב הכמויות במסמך ד' להסכם :

### הצעת המציע

תיאור פרק	אחוז הנחה כללי לפרק	אחוז הנחה כללי לפרק - במילים
תמרורים, עמודים ומערכות חיבור		
מכוונים מוארים (בולרדים)		

### הנחיות והבהרות:

1. אין מניעה להציע שיעור הנחה של 0% לפרק.
2. השיעור המוצע יהא עד 2 נקודות אחרי הנקודה העשרונית.
3. העירייה אינה חייבת להזמין את כלל הפריטים מכתב הכמויות והיא יכולה להזמין את חלקם, בכמויות אחרות, או להגדיל את ההזמנה בהתאם למגבלות החלות עליה בדין – הכל במחירי כתב הכמויות לאחר שקלול הצעת הזוכה.
4. במידה ולאחר פתיחת המכרז יתברר שישנן שתי הצעות זהות או יותר שהן הזולות ביותר – ייקבע הקבלן הזוכה כמפורט להלן:
  - א. הקבלנים שהצעתם הזוהה תהיה הזולה ביותר יתבקשו ע"י העירייה לרשום הפחתה מהצעתם המקורית, ולהכניסה במעטפה סגורה לתיבת המכרזים עד לתאריך מסוים שיהיה נקוב בהודעה נפרדת.
  - ב. בעל ההצעה הזולה ביותר מבניהם יהיה הזוכה במכרז, בכפוף לשאר התנאים שבמכרז.
5. לסכומי המכרז בניכוי הנחת המציע יתווסף מע"מ כדין.

הנני/נו מצרף/ים להצעתנו את כל מסמכי המכרז בהתאם למסמך א', ההוראות למשתתפים.

אני הח"מ \_\_\_\_\_ עו"ד/רו"ח החברה \_\_\_\_\_

מאשר בזאת כי חתימה ה"ה \_\_\_\_\_ המשמשים מנהלים בחברה בצירוף חותמת החברה

מחייבות, עפ"י תזכיר ותקנות החברה, את החברה.

עו"ד/רו"ח

חתימת ספק

תאריך

